

Mobile2 - instrukcja obsługi

Spis treści

1. Wstęp	1
2. Ważne informacje	1
2.1. Zawartość opakowania	1
2.2. Włączanie / wyłączanie kasy	2
2.3. Papier termiczny	2
2.4. Wymiana papieru	2
2.5. Czyszczenie głowicy drukującej	2
2.6. Hasło kierownika	3
2.7. Naprawa kasy	4
2.8. Książka serwisowa	4
2.9. Zerowanie RAM	4
2.10. Kod autoryzacji	5
2.11. Zasilanie	5
2.12. Moduły radiowe instalowane w kasie	6
2.13. Informacje związane z ochroną środowiska	7
3. Dane techniczne i warunki znamionowe użytkowania	8
4. Budowa kasy	11
4.1. Wyświetlacz operatora	11
4.2. Wyświetlacz klienta	15
4.3. Mechanizm drukujący	15
4.4. Wkładanie / wymiana papieru	15
4.5. Klawiatura	16
4.5.1. Schemat układu panelu klawiatury	16
4.5.2. Funkcje poszczególnych klawiszy	17
5. Ogólne informacje dotyczące działania kasy	24
5.1. Uruchomienie i logowanie	24
5.2. Podstawowe zasady poruszania się po menu	25
5.3. Uprawnienia operatora	25
5.4. Menu kasy	26
5.5. Pozycje menu o ograniczonym dostępie	37
6. Sprzedaż	37
6.1. Sposób wprowadzania informacji	37
6.2. Tryby sprzedaży	38
6.3. Sprzedaż - tryb Standardowy	38
6.3.1. Sprzedaż	38
6.3.2. Wprowadzanie ceny	39
6.3.3. Wprowadzanie ilości	41
6.3.4. Rozliczanie zaliczek	44
6.4. Sprzedaż - tryb Widoczne nazwy II	45
6.4.1. Sprzedaż	45

6.4.2. Wprowadzanie ceny	47
6.4.3. Wprowadzanie ilości	48
6.4.4. Wprowadzanie danych w innej kolejności	51
6.5. Rabaty/narzuty	51
6.5.1. Rabat/narzut z ręki	52
6.5.2. Rabat / narzut z bazy	54
6.5.3. Rabat/narzut automatyczny.	55
6.5.4. Rabaty czasowe	55
6.5.5. Promocje.	56
6.6. Wybór towaru/zestawu/wielopaka	56
6.6.1. Wyszukiwanie po kodzie kreskowym	56
6.7. Klawisze szybkiej sprzedaży	57
6.8. NIP nabywcy	57
6.9. Wydanie / przyjęcie opakowań zwrotnych	58
6.10. Usuwanie pozycji (storno)	61
6.11. Podsuma paragonu	62
6.12. Formy płatności	63
6.12.1. Zapłata gotówką	63
6.12.2. Zapłata innymi formami płatności.	65
6.12.3. Zapłata walutą	66
6.12.4. Zapłata elektroniczną formą płatności.	67
6.12.5. Reszta	68
6.13. Wpłata i wypłata	69
6.14. Anulowanie paragonu	71
6.15. Sprawdzanie ceny	72
6.16. Autoryzacja operacji	74
6.17. Autoryzacja paragonu powyżej limitu.	74
6.18. E-paragon	74
6.19. Usługi czasowe	75
6.19.1. Terminy związane z usługami czasowymi	75
6.19.2. Aktywacja trybu usług czasowych	75
6.19.3. Sprzedaż usług czasowych	76
6.19.4. Paragon z ręki	79
7. Raporty	80
8. Wprowadzanie danych do baz	112
8.1. Wprowadzanie danych - informacje ogólne	112
8.2. Procedura edycji/kasowania istniejącego rekordu	113
8.3. PLU/wielopaki/zestawy	114
8.3.1. Wprowadzanie PLU.	116
8.3.2. Definiowanie wielopaku.	134
8.3.3. Definiowanie zestawu	150
8.4. Dodawanie towarów do notatnika	159

8.5. Opakowania zwrotne	159
8.6. Definiowanie kasjera	164
8.7. Definiowanie form płatności	186
8.7.1. Forma płatności	188
8.7.2. Waluta	195
8.7.3. Elektroniczna forma płatności	201
8.7.4. BLIK	205
8.8. Definiowanie rabatów/narzutów	206
8.8.1. Standardowy	207
8.8.2. Progresywny	211
8.8.3. Promocja	217
8.9. Definiowanie jednostek miary	222
8.10. Definiowanie klawiszy skrótu	225
8.11. Definiowanie grup towarowych	228
8.12. Definiowanie rabatów czasowych	233
8.13. Definiowanie formatów kodów ważonych	238
8.14. Zestawy raportów	241
8.15. Definiowanie opisów wpłat i wypłat	244
8.16. Obsługa błędów	245
9. Konfiguracja - parametry ogólne	248
9.1. Nagłówek kasy	248
9.2. Data i czas	252
9.2.1. Zmień datę i czas	252
9.2.2. Synchronizacja czasu	254
9.3. Stawki PTU	254
9.3.1. Programowanie PTU	254
9.3.2. Informacja o zmianie	260
9.3.3. Anuluj zmianę	260
9.4. Numer kasy	261
9.5. Kody autoryzacji	262
9.5.1. Wpisz kod	262
9.5.2. Resetuj kod	263
9.5.3. Wydruk kodów	263
9.6. Weryfikacja na żądanie	263
9.7. Połącz z repozytorium	264
9.8. Aktualizacja	265
9.8.1. Status aktualizacji	265
9.8.2. Sprawdź aktualizację	266
9.8.3. Instaluj	267
10. Konfiguracja sprzedaży	268
10.1. Kwoty w groszach	268
10.2. Rabaty / narzuty z ręki	268

10.2.1. Limity rabatów/narzutów	269
10.2.2. Łączenie rabatów/narzutów	270
10.3. Domyślna forma płatności	271
10.4. Obowiązkowa wpłata	272
10.5. Sprawdzanie ceny PLU	273
10.6. Kontrola stanu kasy	274
10.7. Klawisz PLU	274
10.8. Tryb sprzedaży	275
10.9. Kody prasowe	276
10.10. NIP nabywcy	277
10.11. Tryb blokowy	279
10.12. Płatności mobilne	280
10.13. Usługi czasowe	280
10.13.1. Ścieżka sprzedaży	280
10.13.2. Cenniki	281
10.13.3. Numeracja kwitów	284
10.13.4. Kod na kwicie	285
10.13.5. Tryb zamknięcia	285
11. Konfiguracja sprzętu	286
11.1. Wyświetlacze	286
11.1.1. Kontrast wyświetlaczy	286
11.1.2. Podświetlenie wyświetlacza	287
11.1.3. Jasność podświetlenia	288
11.1.4. Czas zaniku podświetlenia	288
11.1.5. Wygląd	289
11.2. Wydruk	290
11.2.1. Jakość wydruku	290
11.2.2. Oszczędność papieru	291
11.2.3. Tryb ekonomiczny	292
11.2.4. Wydruki	292
11.3. Dźwięki klawiszy	295
11.4. Dźwięk skanera	296
11.5. Zasilanie	296
11.6. Usługi PC	297
11.6.1. Połączenia PC	297
11.6.2. Bufor pozycji paragonowych	304
11.6.3. Odczyt pamięci chronionej	308
11.7. Interfejsy połączeń	309
11.7.1. Wi-Fi	309
11.7.2. Karta sieciowa USB	318
11.7.3. Modem GPRS	326
11.7.4. Priorytety połączeń	333

11.8. Urządzenia zewnętrzne	334
11.8.1. Terminal	334
11.9. Port USB.	338
11.9.1. Tryb pracy USB.	338
11.9.2. Host USB.	339
12. Konfiguracja funkcji	341
12.1. Statystyki grup towarowych	341
12.2. Weryfikacja utargu	341
12.3. Deklaracja stanu początkowego	342
12.4. Blokada sprzedaży	343
12.5. Zmiana - wyloguj.	343
12.6. Sposób logowania	344
12.7. Czas wylogowania	345
12.8. Czas wyłączenia	346
12.9. Przypomnienia	348
12.10. Teksty reklamowe	354
12.10.1. Stopka paragonu	354
12.10.2. Teksty reklamowe na wyświetlaczu.	356
12.11. Grafika na wydruku	361
12.12. eParagon	362
12.12.1. Status	362
12.12.2. Konfiguracja serwera.	363
12.12.3. Połączenie testowe	365
12.12.4. Bufor	366
12.13. Uwierzytelnienie	367
13. Kasowanie rekordów baz.	367
14. Waluty	369
14.1. Kursy walut.	369

1. Wstęp

Do przerobienia zgodnie z zakresem działania aplikacji

- Posnet POSNET MOBILE2 jest uniwersalną kasą fiskalną, którą można z powodzeniem stosować w różnych placówkach handlowych i punktach usługowych.
- Różnorodne funkcje kasy można doskonale skonfigurować do własnych potrzeb, a złącza komunikacyjne umożliwiają stosowanie czytników kodów kreskowych, terminala, wag i łączenie kasy z komputerem.
- Moduł usługi czasowe umożliwia obsługę parkingów, miejsc postojowych i innych, w których opłata związana jest z czasem usługi (np. wypożyczenie sprzętu).
 - Rejestrowanie wjazdu na parking - wydruk kwitu parkingowego.
 - Rejestrowanie wyjazdu - naliczenie należności do zapłaty - wydruk kwitu.
 - Naliczenie opłaty z góry na określony czas.
 - Naliczenie opłaty z dołu.
 - Prowadzenie listy zdarzeń parkingowych.
- Elastyczne cenniki.
- Szeroki zakres konfiguracji pozwalający dostosować program do własnych potrzeb.

2. Ważne informacje

2.1. Zawartość opakowania

- Po rozpakowaniu należy sprawdzić zawartość opakowania. W przypadku jakichkolwiek nieprawidłowości należy skontaktować się ze sprzedawcą.
- W opakowaniu znajdują się:
 - kasa fiskalna Posnet POSNET MOBILE2,
 - przewód zasilający USB A-(C kątowy) 1,5m
 - instrukcja Quick Start,
 - instrukcja Quick Online,
 - książka serwisowa,
 - karta gwarancyjna.



- Urządzenie jest sprzedawane bez zasilacza.
- Kasa może pracować z zasilaczem maks 15 W.

2.2. Włączanie / wyłączanie kasy

- Włączanie kasy następuje po naciśnięciu klawisza C.
- Aby wyłączyć kasę, należy nacisnąć i przytrzymać klawisz C przez około 3 sekundy.

2.3. Papier termiczny

- Zaleca się używanie oryginalnego papieru termicznego polecanego przez firmę Posnet.
- Papier nieodpowiadający warunkom technicznym nie gwarantuje zachowania treści wydruków przez okres 5 lat.



- Używanie innego papieru niż oryginalny może doprowadzić do uszkodzenia głowicy mechanizmu drukującego i znacznie zmniejszyć jakość wydruków.
- Korzystanie z papieru niespełniającego wymagań określonych przez producenta powoduje utratę gwarancji.

2.4. Wymiana papieru

- Papier należy wymieniać w momencie pojawienia się zabarwionej krawędzi.

Więcej informacji na ten temat znajduje się w rozdziale [Wkładanie / wymiana papieru](#)”.



Niebezpieczeństwo poparzenia!

Głowica mechanizmu drukującego i jej okolice podczas drukowania mogą szybko nagrzać się do wysokiej temperatury. Nie należy dotykać głowicy drukującej i jej bezpośrednich okolic!



Niebezpieczeństwo zranienia!

Okolice mechanizmu drukującego zawierają ostre, metalowe krawędzie. Aby uniknąć zranienia, zalecana jest ostrożność podczas czynności wymiany papieru oraz obrywania wydrukowanego paragonu.

2.5. Czyszczenie głowicy drukującej

Jeżeli powierzchnia głowicy drukującej jest zabrudzona, należy ją wyczyścić, by uniknąć do uszkodzenia głowicy.



Nie należy czyścić głowicy bezpośrednio po intensywnym wydruku, z uwagi

na ryzyko poparzenia!

Czyszczenie przebiega według następującej procedury:

1. Wyłączyć zasilanie urządzenia.
2. Otworzyć pokrywę komory papieru.
3. Usunąć wstęgę papieru.
4. Delikatnie oczyścić głowicę termiczną przy użyciu bawełnianego wacika nasączonego alkoholem etylowym lub izopropylowym (patrz rysunek).



- Do czyszczenia nie używać innych płynów, zwłaszcza rozpuszczalników oraz twardych, szorstkich lub ostrych narzędzi z uwagi na ryzyko uszkodzenia mechanizmu drukującego.
- W zależności od intensywności użytkowania zaleca się okresowe „przedmuchiwanie” mechanizmu w celu usunięcia pyłków i kurzu.

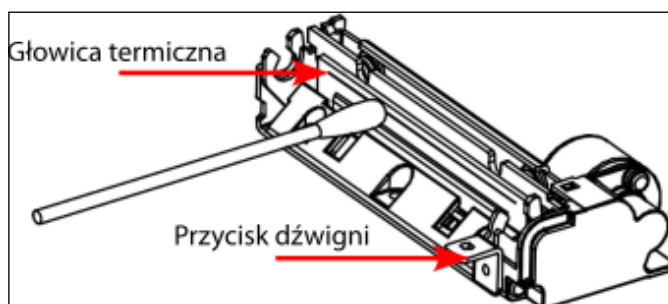

Rys. 1. Czyszczenie linijki termicznej mechanizmu drukującego. Rysunek jest poglądowy - wygląd mechanizmu drukującego może być różny w zależności od zastosowanego mechanizmu.

- Po całkowitym wyschnięciu głowicy założyć wstęgę papieru i zamknąć pokrywę.



Producent nie ponosi odpowiedzialności za uszkodzenia mechanizmu drukującego powstałe w wyniku nieumiejętnego czyszczenia głowicy drukującej. W przypadku wątpliwości należy skontaktować się z serwisem producenta.

2.6. Hasło kierownika

- Dostęp do menu kierownika (m.in. konfiguracja, wprowadzanie i kasowanie danych) jest możliwy jedynie po podaniu hasła.
- Po ustawieniu hasła zaleca się zapisanie go i przechowywanie w bezpiecznym miejscu.

- **Domyślnie ustawione jest hasło: 1234.**
- Dostęp do menu kierownika w przypadku utraty hasła wymaga kontaktu z serwisem.

2.7. Naprawa kasy

- Nie należy wykonywać samodzielnie napraw kasy. Powinny one być zlecone serwisowi autoryzowanemu przez Posnet.
- Pracownik serwisu musi posiadać wystawioną na jego nazwisko, ważną legitymację.
- Osobom niepowołanym nie wolno, pod groźbą utraty gwarancji, naruszać plomby zabezpieczającej kasę.

Firma Posnet nie ponosi odpowiedzialności za uszkodzenia kasy spowodowane

- niewłaściwym zasilaniem,
- umieszczeniem w warunkach narażających ją na oddziaływanie silnych pól elektrostatycznych,
- w silnym polu elektromagnetycznym lub w pobliżu substancji promieniotwórczych

oraz za ewentualne roszczenia karnoskarbowe ze strony Skarbu Państwa wobec podatnika-użytkownika kasy, wynikające z niewłaściwej eksploatacji i nieprzestrzegania wymagań podanych w niniejszej instrukcji.

2.8. Książka serwisowa

- Jest to ważny dokument, w formie książeczki A5, dołączany do każdego urządzenia fiskalnego.
- W książce tej odnotowuje się najważniejsze informacje dotyczące działania i ewentualnych napraw kasy (przebiegi techniczne, zmiany stawek VAT itd.).
- Książka serwisowa powinna być zawsze dostępna na wezwanie urzędnika prowadzącego kontrolę skarbową.

2.9. Zerowanie RAM

- Zerowanie RAM może być skutkiem błędnego działania urządzenia. Powoduje to utratę danych zawartych w jego pamięci.
- Jeżeli pojawił się wydruk zatytułowany ZEROWANIE RAM, należy wezwać serwis.

2.10. Kod autoryzacji

- Nowa kasa pozwala na 30-dniową pracę w trybie testowym. Po 30 dniach należy wprowadzić kod autoryzacji.
- Jeżeli nie zostanie on wprowadzony, kasa zablokuje się po 30 dniach od rozpoczęcia pracy (od momentu pierwszego zaprogramowania nagłówka w kasie).
- Jeżeli nie został podany bezterminowy kod autoryzacyjny, bezpośrednio po włączeniu urządzenia wyświetlana jest informacja o liczbie dni pracy do momentu zablokowania.



- Kod autoryzacji należy uzyskać od sprzedawcy urządzenia.
- Wprowadzenie kodu może być wymagane po niektórych naprawach wykonywanych przez serwis.



W przypadku braku lub zagubienia kodu autoryzacyjnego, należy skontaktować się ze sprzedawcą kasy.

2.11. Zasilanie

- Kasa POSNET MOBILE2 wyposażona jest w wewnętrzny akumulator.
- W pełni naładowany akumulator zapewnia wydruk minimum 6 tysięcy linii (bez podłączenia zewnętrznego zasilania).
- Urządzenie może być ładowane poprzez port USB. Przy ładowaniu urządzenia przez USB użytkownik powinien podłączyć je bezpośrednio do źródła zasilania (np. komputera), unikając używania huba.



Całkowite odłączenie zewnętrznego zasilania następuje po wyjęciu wtyku zasilacza z gniazda sieciowego. Gniazdo to powinno znajdować się w pobliżu kasy, w łatwo dostępnym miejscu.



Pod groźbą utraty gwarancji należy stosować wyłącznie zasilacz zewnętrzny dołączony w zestawie z kasą. Korzystanie z innych zasilaczy może spowodować uszkodzenie kasy.

Nie wolno odłączać zasilania w trakcie drukowania paragonów.



Należy upewnić się, że zasilacz zewnętrzny urządzenia podłączony jest do sprawnej instalacji elektrycznej z aktualnymi badaniami technicznymi i zabezpieczonej wyłącznikiem nadmiarowo-prądowym.

2.12. Moduły radiowe instalowane w kasie.

W kasie fabrycznie instalowany jest moduł Wi-Fi albo moduł komunikacji komórkowej LTE (moduły występują zamiennie, nigdy jednocześnie). POSNET POLSKA S.A. jako producent oświadcza, że kasa fiskalna POSNET MOBILE2 jest zgodna z postanowieniami dyrektywy 2014/53/UE. Pełny tekst deklaracji zgodności jest dostępny pod adresem internetowym: www.posnet.com

Zakresy częstotliwości, w których pracuje urządzenie radiowe i maks. moc EIRP:

Wi-Fi: 2400-2483,5 MHz, 19,2 dBm

LTE: 791-862 MHz, 880-960 MHz, 1710-1880 MHz, 1920-2170 MHz, 2500-2690 MHz; 21,8 dBm

W celu zapobieżenia incydentom związanym z cyberbezpieczeństwem, używając ww. modułów łączności należy przestrzegać zasad dotyczących bezpieczeństwa opisanych poniżej.

Wymagania bezpieczeństwa dla sieci Wi-Fi.

1. Sieć Wi-Fi musi wykorzystywać szyfrowanie WPA3-Personal; dopuszcza się WPA2-AES jako minimum.
2. Sieć Wi-Fi musi być zabezpieczona silnym, unikalnym hasłem o długości co najmniej 12-16 znaków.
3. Protokoły WEP, WPA oraz TKIP nie mogą być aktywne.
4. Urządzenia IoT muszą działać w wydzielonej sieci (np. VLAN, sieć gościnna).
5. Router/punkt dostępowy musi mieć zmienione domyślne hasła administracyjne.
6. Oprogramowanie (firmware) routera/punktu dostępowego musi być aktualne.
7. Zdalny dostęp do panelu administracyjnego routera z Internetu musi być wyłączony.
8. Zapora sieciowa (firewall) musi być włączona.
9. Ruch sieciowy oraz lista podłączonych urządzeń muszą być monitorowane i rejestrowane w logach.
10. Zdalny dostęp do sieci lokalnej musi być realizowany wyłącznie przez bezpieczny tunel VPN.
11. Moc nadawania sygnału Wi-Fi musi być ograniczona do poziomu wymaganego dla obszaru użytkowania.
12. Sieć może być dodatkowo chroniona systemem IDS/IPS.

Wymagania bezpieczeństwa dla modułu łączności komórkowej.

Zalecamy korzystanie w naszych urządzeniach z dostarczanych przez POSNET kart SIM, podłączonych do prywatnego APN'a, który nie pozwala na ruch przychodzący spoza swojej sieci prywatnej, a ruch wychodzący ogranicza jedynie do serwisów wymaganych do poprawnego działania usług wymaganych na tych urządzeniach.

Niestosowanie się do powyższych zaleceń może skutkować nieautoryzowanym dostępem do zasobów kasy.

2.13. Informacje związane z ochroną środowiska

Dotyczy krajów Unii Europejskiej i pozostałych krajów europejskich z wydzielonymi systemami zbierania odpadów.

Zgodnie z treścią rozdziału 2 Obowiązki wprowadzającego sprzęt art. 14 ustawy z 11.09.2015 r. o zużyтым sprzęcie elektrycznym i elektronicznym DZ U 2015 poz. 1688, należy postępować w sposób opisany poniżej.

Pozbywanie się zużytych baterii i akumulatorów.



Ten produkt może zawierać baterie lub akumulatory. W takim przypadku symbol umieszczony na bateriach lub akumulatorach oznacza, że nie należy ich wyrzucać razem z innymi odpadami z gospodarstwa domowego. Zamiast tego należy przekazać je do odpowiedniego punktu zbierania odpadów w celu utylizacji. Baterie i akumulatory nie zawierają rtęci, kadmu ani ołowiu w ilościach wyższych niż określone w dyrektywie 2006/66/EC oraz dyrektywie zmieniającej 2013/56/UE dotyczącej baterii i akumulatorów.

Pozbywanie się starego sprzętu elektrycznego i elektronicznego.



Ten symbol oznacza, że niniejszy produkt nie może być traktowany jak zwykły odpad z gospodarstwa domowego. Zamiast tego należy go przekazać do odpowiedniego punktu zbierania odpadów w celu ponownego użycia części elektrycznych i elektronicznych. Wielokrotne użycie materiałów pozwala oszczędzić zasoby naturalne.

Pozbywając się tego produktu i baterii lub akumulatora we właściwy sposób, można zapobiec potencjalnym negatywnym konsekwencjom, jakie mogłyby mieć nieprawidłowe

przetwarzanie takich odpadów dla środowiska i ludzkiego zdrowia. Szczegółowe informacje na temat utylizacji baterii, akumulatora lub produktu można uzyskać kontaktując się z odpowiednim organem władz, służbami zajmującymi się utylizacją odpadów lub sklepem, w którym został zakupiony produkt.



- Kasa fiskalna przeznaczona jest do pracy na wysokościach do 2000 m n.p.m.
- Kasa fiskalna powinna być ustawiona na stabilnej i sztywnej powierzchni.
- Kasa fiskalna należy do kategorii sprzętu komercyjnego lub przemysłowego, który powinien być zainstalowany w miejscach, gdzie zwykle przebywają tylko osoby dorosłe.

3. Dane techniczne i warunki znamionowe użytkowania

Wymiary kasy	81,9 × 65,3 × 155,2 [mm] (szerokość x wysokość x długość).
Waga kasy	~ 0,43 kg (bez papieru).
Zasilanie kasy	Napięcie zasilania: 5V +/-6% 3A (gniazdo USB-C). Pobór mocy [W]: 15 (max)
Wielkość i organizacja bazy towarowej kasy	4 000 PLU (opcjonalnie 6 000 PLU lub 8 000 PLU) Wewnętrzna baza towarowa.
Typ - producent mechanizmu drukującego	SEIKO LTP02-245-A3 Kasa z jednym traktem wydruku. Wydruk termiczny. Typ wydruku: mieszany (znakowo-graficzny)
Szerokość taśmy papierowej	57 mm
Liczba znaków w linii wydruku	Do 40
Liczba znaków nazwy towaru	Do 40

Zakres temperatur pracy kasy	5 - 40 °C
Zakres wilgotności maksymalny:	30-85 %RH
Zakres kondensacji pary wodnej:	Bez możliwości kondensacji
Współpraca z komputerem	Tak ONLINE lub OFFLINE
Interfejsy kasy/typ	USB typ C - zasilanie USB typ A - komunikacja z komputerem, karta sieciowa USB (obsługa online), obsługa: skanera kodów kreskowych, terminala płatniczego, pendrive. Modem łączności komórkowej (po zainstalowaniu opcjonalnego modułu). Wi-Fi (po zainstalowaniu opcjonalnego modułu).
Skaner kodów	wbudowany na stałe skaner kodów 2D
Stawki podatkowe	7 programowalnych stawek (A, ..., G).
Wyświetlacz klienta	Graficzny, monochromatyczny, rozdzielczość 132x32 pikseli, zintegrowany z obudową.
Wyświetlacz operatora	Graficzny LCD 160 x 160 pikseli
Klawiatura	19 klawiszy.
Zakres ceny jednostkowej BRUTTO	0,01 - 999 999,99
Zakres ilości	od 0,001 do 99 999,999

Maksymalny obrót w danej stawce podatkowej	499 999 999,99
--	----------------

Maksymalna kwota transakcji	99 999 999,99
--------------------------------	---------------

Maksymalna ilość pozycji na paragonie	200
---	-----

Formy płatności	<ul style="list-style-type: none">• gotówka,• karta,• czek,• bon,• kredyt,• przelew,• inne,• waluta,• płatność mobilna,• elektroniczna, <p>nazwa formy płatności może mieć do 24 znaków.</p>
-----------------	---

Kasjerzy	16 kasjerów.
----------	--------------

Dodatkowe kody kreskowe	Tak
----------------------------	-----

Max. liczba kodów do PLU	1000
-----------------------------	------

Opakowania	65
------------	----

Rabaty/narzuty	16
----------------	----

Jednostki miary	5
Grupy towarowe	32
Opisy towarów	brak
Szybkość wydruku	do 46 lini/s



Niniejszy wyrób jest zgodny z wymaganiami dyrektyw nowego podejścia w zakresie kompatybilności elektronicznej (dyrektywa 2014/30/UE) oraz w zakresie bezpieczeństwa użytkownika (2014/35/UE). W celu zapewnienia odpowiednich warunków pracy wymagane jest, aby urządzenia współpracujące z wyrobem (komputer, monitor, itp.) posiadały oznaczenie CE.







4. Budowa kasy





4.1. Wyświetlacz operatora

- Kasa POSNET MOBILE2 jest wyposażona w graficzny wyświetlacz operatora o rozdzielczości 160 × 160.
- Optymalne dopasowanie wyświetlacza operatora do oświetlenia panującego w miejscu pracy kasy można uzyskać przez ustawienie następujących parametrów:
 - kontrastu,
 - czasu zaniku podświetlenia,
 - podświetlenia,
 - jasności podświetlenia,
 - wyglądu.
- Szczegóły dotyczące konfiguracji wyświetlacza opisane są w rozdziale [Wyświetlacze](#).

W górnej linii wyświetlany jest pasek stanu, a na nim: aktualna pozycja menu, ikony informacyjne różnych funkcji (opis znajduje się poniżej), ustawiony czas.







IKON A	OPIS
	Przedstawia poziom naładowania akumulatora. Pełne zaciemnienie oznacza pełne rozładowanie. Ikona zmienia się wraz z poziomem rozładowania. Gdy akumulator jest bliski całkowitego rozładowania, ikona miga.
	Trwa ładowanie akumulatora.
	Wystąpił błąd akumulatora lub brak akumulatora.
	Akumulator jest naładowany i podłączony do zasilania.
	Pobieranie aktualizacji z serwera. Pojawia się tylko w chwili faktycznego pobierania.
	Brak połączenia z repozytorium. Wyświetlana jest w chwili, gdy kasa nie uzyska połączenia z repozytorium według harmonogramu, gaśnie dopiero gdy kasa połączy się z repozytorium i przekaże dane.

IKON A	OPIS
	<p>Wyświetlana jest, jeśli w czasie pobierania aktualizacji nastąpi brak połączenia z repozytorium.</p>
	<p>Stan połączenia GPRS.</p> <ul style="list-style-type: none"> • Jest wyświetlana, gdy połączenie jest włączone i działa poprawnie. • Miga, gdy połączenie jest włączone, ale wystąpił błąd.
	<p>Reprezentuje USB.</p> <ul style="list-style-type: none"> • Jest wyświetlana, gdy jest aktywna karta sieciowa USB lub jest podłączone urządzenie USB, ale nie jest skonfigurowane. Znika po poprawnym skonfigurowaniu urządzenia. • Jest wyświetlana przez około 3 sekundy po podłączeniu skonfigurowanego urządzenia USB. • Miga przy wystąpieniu błędu.
	<p>Przypomnienia.</p> <ul style="list-style-type: none"> • Jest wyświetlana, gdy są nieodczytane zaległe przypomnienia.

- W celu uzyskania szczegółowych informacji na temat stanu wyżej wymienionych funkcji, należy wcisnąć klawisze **Menu + ▲**. Zostanie wyświetlona lista funkcji oraz ich aktualny status.



IKONA	MOŻLIWE STATUSY
	<p>X% - procentowy poziom naładowania akumulatora przy odłączonym zasilaniu zewnętrznym.</p> <p>Ładowanie - podczas ładowania akumulatora.</p> <p>Naładowany - akumulator jest naładowany i jest podłączone zasilanie zewnętrzne.</p> <p>Błąd - występuje błąd akumulatora.</p>
	<p>Połączono - połączenie Wi-Fi jest włączone i działa poprawnie.</p> <p>Pobieranie adresu IP - podczas pobierania adresu IP.</p> <p>Nieaktywne - połączenie Wi-Fi jest wyłączone.</p> <p>Błąd - występuje błąd połączenia.</p>
	<p>Aktywny - połączenie GPRS jest włączone i działa poprawnie.</p> <p>Nieaktywny - połączenie GPRS jest wyłączone.</p> <p>Błąd - występuje błąd połączenia.</p>
	<p>Połączono - jeżeli jest aktywna karta sieciowa USB;</p> <p>Nowe urządzenie - jest podłączone nieskonfigurowane urządzenie;</p> <p>Zdefiniowane - urządzenie działa poprawnie;</p> <p>Brak urządzeń - żadne urządzenie nie jest podłączone.</p>

IKONA	MOŻLIWE STATUSY
	<p>Zaległych X -zaległe przypomnienia, które nie zostały odczytane; Brak - nie ma żadnych zaległych przypomnień.</p>

- Aby uzyskać szczegółową informację o statusie, należy wybrać odpowiednią pozycję z listy używając klawiszy ▲ i ▼, a następnie zatwierdzić klawiszem Razem.

Opis konfiguracji w/w funkcji znajduje się w dalszej części instrukcji.

4.2. Wyświetlacz klienta

- Kasa POSNET MOBILE2 jest wyposażona w wyświetlacz graficzny o rozdzielczości 132x32 przeznaczony dla klienta.
- W trybie sprzedaży wyświetlana jest na nim nazwa towaru oraz informacje na temat wpłat poszczególnymi formami płatności i kwota ewentualnej reszty.
- W dolnej linii zawsze wyświetlana jest suma do zapłaty.
- Kasa umożliwia również wyświetlanie tekstów reklamowych i komunikatów - opis znajduje się w rozdziale [Teksty reklamowe](#).

Podobnie jak w przypadku wyświetlacza operatora, możliwe jest ustawienie podstawowych parametrów pracy. Szczegóły dotyczące konfiguracji wyświetlacza opisane są w rozdziale [Wyświetlacze](#).

4.3. Mechanizm drukujący

- Kasa POSNET MOBILE2 posiada 1 mechanizm drukujący, dostosowany do papieru o szerokości 57 mm i długości maksymalnie 30 m.

4.4. Wkładanie / wymiana papieru

- Urządzenie należy położyć klawiaturą do dołu, by uzyskać dostęp do pokrywy komory papieru.
 1. Należy otworzyć pokrywę, korzystając z wcięcia w obudowie.
 2. Następnie umieścić rolkę papieru w komorze.
 3. Wysunąć kilka centymetrów papieru.



Rolki papieru należy wkładać do kasy w taki sposób, aby odwinięty kawałek wychodził spod szpulki.

4. Zamknąć pokrywę.

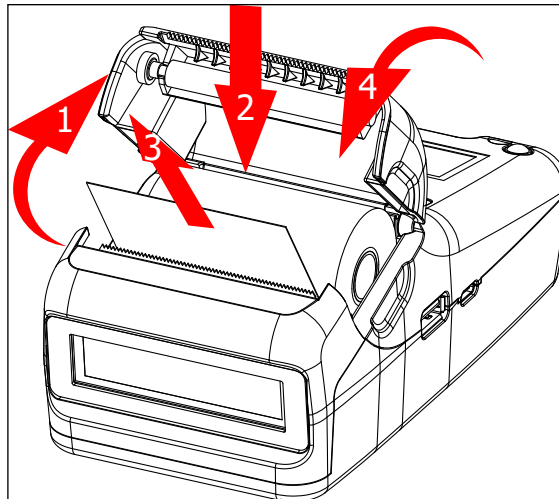

4.5. Klawiatura

- Kasa POSNET MOBILE2 wyposażona jest w gumową klawiaturę.
- Klawiatura jest podświetlana. Podświetlanie można wyłączyć (patrz rozdział [Podświetlenie wyświetlacza](#)).
- Szczegóły dotyczące konfiguracji parametrów klawiatury opisane są w rozdziale [Dźwięki klawiszy](#).



4.5.1. Schemat układu panelu klawiatury



F7 7 symbol	F8 8 ABC	F9 9 DEF	Funkcje menu	
F4 4 GHI	F5 5 JKL	F6 6 MNO	 ilość *	 +
F1 1 PQRS	F2 2 TUV	F3 3 WXYZ	 cena /	 -
ext ,	F0 0 spacja	PLU	razem	







Wygląd symboli nadrukowanych na klawiszach kasy może się nieznacznie różnić od przedstawionego.



4.5.2. Funkcje poszczególnych klawiszy

Klawisze	Oznaczenie w instrukcji	Przypisane funkcje
<p>Od  0 spacja</p> <p>Do  9 DEF</p>	<p>0</p> <p>9</p>	<ol style="list-style-type: none"> 1. Wprowadzanie wartości numerycznych lub alfanumerycznych zgodnie z opisem klawiszy. 2. Poruszanie się po menu kasy (wybór funkcji menu za pomocą jej numeru). 3. Wywołanie funkcji (np. zwrot kaucji) po poprzednim użyciu klawisza Menu.
	<p>EXT</p>	<ol style="list-style-type: none"> 1. Przecinek w wartościach numerycznych, takich jak np. cena, ilość, wpłata. 2. W przypadku edycji napisów (nazwa lub nagłówek) klawisz wywołuje tablicę znaków specjalnych.







Klawisze	Oznaczenie w instrukcji	Przypisane funkcje
	PLU	<ol style="list-style-type: none"> Zatwierdzenie numeru lub wpisanego kodu kreskowego PLU w trybie sprzedaży. Zmiana sposobu wpisywania znaków tekstu z alfanumerycznych na numeryczne i odwrotnie. Powtórzenie pozycji sprzedaży.
		<ol style="list-style-type: none"> Przejdźcie do poprzedniej pozycji menu. Przejdźcie do poprzedniego rekordu bazy danych. Zwiększenie o 1 wartości przy ustawianiu numerów lub wartości. Wywołanie listy statusów po uprzednim użyciu klawisza Menu. W trybie transakcji - wyświetlenie podglądu paragonu lub linii opakowań.

Klawisze	Oznaczenie w instrukcji	Przypisane funkcje
		<ol style="list-style-type: none">1. Przejście do kolejnej pozycji menu.2. Przejście do kolejnego rekordu bazy danych (na przykład kolejnego towaru przy przeglądaniu bazy towarowej).3. Zmniejszenie o 1 wartości przy ustawianiu numerów lub parametrów, np. kontrast.4. W trybie transakcji - wyświetlenie podglądu paragonu lub linii opakowań.5. W trybie sprzedaży wywołanie menu kasjera po poprzednim użyciu klawisza Menu.

Klawisze	Oznaczenie w instrukcji	Przypisane funkcje
		<ol style="list-style-type: none"> 1. Przesunięcie kursora w prawo w trybie programowania i edycji napisów (nazwy, nagłówek). 2. Wyświetlenie maksymalnej możliwej wartości przy ustawianiu parametrów (cena, kontrast). 3. Zwiększenie numeru przy przeglądaniu bazy. 4. Zatwierdzenie wartości jako ilość w Standardowym trybie sprzedaży. 5. Przejście do edycji ilości w trybie sprzedaży Widoczne nazwy II.

Klawisze	Oznaczenie w instrukcji	Przypisane funkcje
		<ol style="list-style-type: none"> 1. Przesunięcie kursora w lewo w trybie programowania i edycji napisów (nazwy, nagłówek). 2. Zmniejszenie numeru przy przeglądaniu bazy. 3. Wyświetlenie minimalnej możliwej wartości przy ustawianiu parametrów (cena, kontrast). 4. Zatwierdzenie wartości jako ceny w standardowym trybie sprzedaży. 5. Przejście do edycji ceny w trybie sprzedaży Widoczne nazwy II.

Klawisze	Oznaczenie w instrukcji	Przypisane funkcje
 razem	RAZEM	<ol style="list-style-type: none"><li data-bbox="1077 342 1422 465">1. Zatwierdzenie wartości, funkcji, pozycji menu.<li data-bbox="1077 495 1422 707">2. Przejście do stanu podsuma i zakończenie paragonu w trybie sprzedaży.<li data-bbox="1077 736 1422 860">3. Odpowiedź TAK na pytania zadawane przez kasę.<li data-bbox="1077 889 1422 1279">4. Naciśnięcie klawisza podczas wyświetlania komunikatu o dostępności aktualizacji powoduje rozpoczęcie jej pobierania.

Klawisze	Oznaczenie w instrukcji	Przypisane funkcje
	C	<ol style="list-style-type: none"> 1. Włączenie i wyłączenie urządzenia. 2. Odpowiedź NIE na pytania zadawane przez kasę. 3. Kasowanie wartości i napisów. 4. Kasowanie błędów. 5. Wyjście z funkcji i menu. 6. Naciśnięcie klawisza podczas wyświetlania komunikatu o dostępności aktualizacji powoduje przerwanie jej pobierania.
	Menu	<ol style="list-style-type: none"> 1. Umożliwia wybór funkcji przyporządkowanych do klawiszy numerycznych (od 0 do 9) oraz do klawiszy EXT, , , , .

Klawisze	Oznaczenie w instrukcji	Przypisane funkcje
 Od Do	 F1 F9	 1. Wywołanie funkcji przypisanej do klawisza skrótu (opis konfiguracji znajduje się w rozdziale Definiowanie klawiszy skrótu).

5. Ogólne informacje dotyczące działania kasy

5.1. Uruchomienie i logowanie

- Należy włączyć kasę klawiszem C.
- Po pojawieniu się ekranu logowania należy wpisać hasło i potwierdzić klawiszem Razem.



Domyślne hasło dla operatora Kierownik to **1234**. Należy je zmienić jak najszybciej.

- Jeżeli w kasie zdefiniowany jest tylko jeden operator (Kierownik) i nie posiada on hasła, ekran logowania nie pojawi się - operator zostanie automatycznie zalogowany.
- Aby automatyczne logowanie było możliwe, dodatkowo muszą być spełnione warunki:
 - zaprogramowany nagłówek,
 - zaprogramowane stawki PTU,
 - zaprogramowany minimum jeden towar.
- Jeżeli zaprogramowanych jest więcej operatorów niż jeden i wybrany operator nie posiada hasła, pole do wpisania hasła nie jest wyświetlane. Po wybraniu operatora i zatwierdzeniu, zostanie on zalogowany.







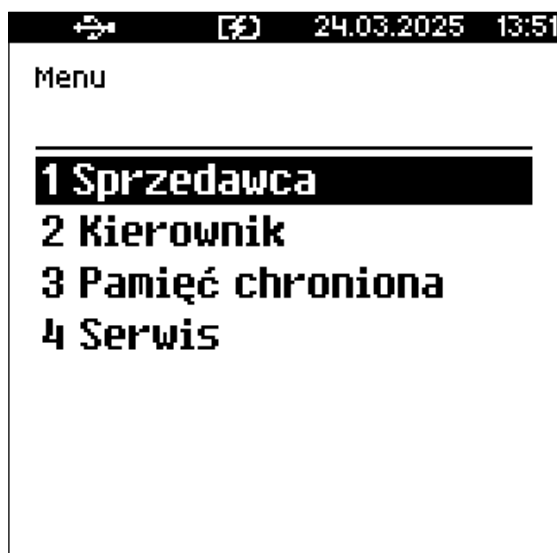

Więcej informacji na temat programowania operatorów zawiera rozdział [Definiowanie kasjera](#).

- Po zalogowaniu operatora typu Kierownik kasa wyświetla na ekranie menu główne.



5.2. Podstawowe zasady poruszania się po menu

Klawisze	OPIS
	Zatwierdzanie operacji, wchodzenie do poszczególnych kategorii menu o poziom niżej.
	Anulowanie operacji, wychodzenie z poszczególnych kategorii menu o poziom wyżej.
 lub 	Przewijanie menu w górę lub w dół, zwiększanie lub zmniejszanie numerów pozycji menu.
 ilość * lub  cena /	Przewijanie menu w górę lub w dół, zwiększanie lub zmniejszanie numerów pozycji menu.

5.3. Uprawnienia operatora

- Kasa może mieć dwa typy operatorów:
 - kierownik

- kasjer
- Kierownik ma dostęp do wszystkich funkcji kasy, natomiast kasjer jedynie do menu sprzedaży i wyłącznie takie uprawnienia, jakie przydzielili mu kierownik.



Szczegółowy wykaz funkcji kasy dostępnych dla operatorów znajduje się w części [Definiowanie kasjera](#).

5.4. Menu kasy

W zależności od uprawnień zalogowanego operatora (sprzedawca lub kierownik) menu będzie miało inny zestaw poleceń.

▼ 1 Sprzedawca

▼ 1 Wpłata/Wypłata

- 1 Wpłata
- 2 Wypłata

▼ 2 Kaucje+/-

- 1 Kaucja +
- 2 Kaucja -

▼ 3 Rabaty/Narzuty

- 1 Rabat/narzut z bazy
- 2 Rabat/narzut z ręki

4 Sprawdź cenę

▼ 5 Raporty

- 1 Raport kasjera
- 2 Raport zmianowy
- 3 Zestawy raportów

▼ 6 Magazyn

- 1 Przyjęcie towaru
- 2 Wydanie towaru
- 3 Przyjęcie opakowania
- 4 Wydanie opakowania

7 Pasek statusów

- 8 Ostatnie dokumenty
- 9 eParagon

- ▼ 2 Kierownik
 - ▼ 1 Raporty
 - ▼ 1 Raporty fiskalne
 - 1 Raport dobowy
 - 2 Raport okresowy
 - 3 Raport miesięczny
 - 4 Raport zdarzeń
 - ▼ 2 Raporty нефiskalne
 - ▼ 1 Raporty czytające
 - ▼ 1 Statystyki
 - 1 Raport sprzedaży PLU
 - 2 Raport wielopaków
 - 3 Raport zestawów towarów
 - 4 Raport kasjerów
 - ▼ 5 Raporty grup towarowych
 - 1 Raport grup towarowych
 - 2 Raport grup tygodniowy
 - 3 Raport grup roczny
 - 6 Raport opakowań
 - 7 Raport form płatności
 - 8 Raport rabatów/narzutów
 - 9 Raport godzinowy
 - 10 Raport PLU nieaktywnych
 - 11 Raport poglądowy
 - ▼ 2 Raporty baz
 - ▼ 1 Raport PLU
 - 1 Pełny
 - 2 Skrócony
 - 2 Raport wielopaków
 - 3 Raport zestawów towarów
 - 4 Raport notatnika
 - 5 Raport opakowań
 - 6 Raport kasjerów
 - 7 Raport form płatności
 - 8 Raport rabatów/narzutów
 - 9 Raport jednostek miary

- 10 Raport klawiszy skrótu
- 11 Raport grup towarowych
- 12 Raport rabat. czasowych
- 13 Raport kodów ważonych
- 14 Raport zestaw. raportów
- 15 Raport opisów wpł./wypł.
- 16 Raport obsługi błędów
- 17 Raport zmian PTU

- ▼ 3 Usług czasowych
 - 1 Sprzedaży
 - 2 Kwitów aktywnych
 - 3 Cenników

- ▼ 4 Raporty magazynowe
 - 1 Raport braków PLU
 - 2 Raport braków opakowań
 - 3 Raport stanów PLU
 - 4 Raport stanów opakowań

- ▼ 5 Raporty konfiguracji
 - 1 Konfiguracja sprzedaży
 - 2 Konfiguracja sprzętu
 - 3 Konfiguracja we./wy.
 - 4 Raport USB Host
 - 5 Raport autoryzacji
 - 6 Raport przypomnień
 - 7 Raport grafik

- 6 Raport online
- 7 Raport serwisowy

- ▼ 2 Raporty zerujące
 - 1 Raport sprzedaży PLU
 - 2 Raport wielopaków
 - 3 Raport zestawów towarów
 - 4 Raport zmianowy

- ▼ 5 Raporty grup towarowych
 - 1 Raport grup towarowych
 - 2 Raport grup tygodniowy
 - 3 Raport grup roczny

- 6 Raport opakowań
- 7 Raport form płatności
- 8 Raport rabatów/narzutów
- 9 Raport godzinowy

▼ 2 Programowanie baz

- 1 PLU/wielopaki/zestawy
- 2 Notatnik
- 3 Opakowania
- 4 Kasjerzy
- 5 Formy płatności
- 6 Rabaty/narzuty
- 7 Jednostki miary
- 8 Klawisze skrót
- 9 Grupy towarowe
- 10 Rabaty czasowe
- 11 Formaty kodów ważonych
- 12 Zestawy raportów
- 13 Opisy wpłat/wypłat
- 14 Obsługa błędów

▼ 3 Konfiguracja

▼ 1 Parametry ogólne

- 1 Nagłówek kasy

▼ 2 Data i czas

- 1 Zmień datę i czas
- 2 Synchronizuj czas

▼ 3 Stawki PTU

- 1 Programowanie PTU
- 2 Informacja o zmianie
- 3 Anuluj zmianę

4 Numer kasy

▼ 5 Kody autoryzacji

- 1 Wpisz kod
- 2 Resetuj kody
- 3 Wydruk kodów

6 Weryfikacja na żądanie

- 7 Połącz z repozytorium
- ▼ 8 Aktualizacja
 - 1 Status aktualizacji
 - 2 Sprawdź aktualizację
 - 3 Instaluj
- ▼ 2 Konfiguracja sprzedaży
 - 1 Kwoty w groszach
 - ▼ 2 Rabat/narzut z ręki
 - 1 Limit - rabat procentowy
 - 2 Limit - rabat kwotowy
 - 3 Limit - narzut procentowy
 - 4 Limit - narzut kwotowy
 - 5 Łączenie rabatów
 - 6 Łączenie narzutów
 - 3 Domyślna forma płatności
 - 4 Obowiązkowa wpłata
 - 5 Sprawdzanie ceny PLU
 - 6 Kontrola stanu kasy
 - 7 Klawisz 'KOD'
 - 8 Tryb sprzedaży
 - 9 Kody prasowe
 - 10 NIP nabywcy
 - 11 Tryb blokowy
 - 12 Płatności mobilne
- ▼ 3 Konfiguracja sprzętu
 - ▼ 1 Wyświetlacz klienta
 - 1 Kontrast wyświetlacza
 - 2 Podświetlenie
 - 3 Jasność podświetlenia
 - 4 Czas zaniku podświetlenia
 - 5 Wygląd
 - ▼ 2 Wyświetlacz operatora
 - 1 Kontrast wyświetlacza
 - 2 Podświetlenie
 - 3 Jasność podświetlenia
 - 4 Czas zaniku podświetlenia

5 Wygląd

▼ 3 Wydruk

- 1 Jakość wydruku
- 2 Oszczędność papieru

▼ 3 Wydruki

- 1 Raporty dobowe
- 2 Niefiskalne
- 3 Programowanie baz
- 4 Kod podpisu cyfrowego
- 5 Paragony anulowane

4 Dźwięki klawiszy 5 Dźwięki skanera

▼ 6 Zasilanie

- 1 Ładowanie przez USB
- 2 Tryb pracy akumulatora
- 3 Tryb Wi-Fi/BT

▼ 7 Usługi PC

- 1 Połączenia PC
- 2 Bufory pozycji paragon.
- 3 Monitory transakcji
- 4 Odczyt pamięci chron.

▼ 8 Interfejsy połączeń

▼ 1 Wi-Fi

- 1 Status
- 2 TCP/IP
- 3 Adres MAC
- 4 Wyszukiwanie sieci

▼ 2 Karta sieciowa USB

- 1 Status
- 2 TCP/IP
- 3 Adres MAC
- 4 Sterownik USB

▼ 3 Modem GPRS

- 1 Status
- 2 PIN

- 3 Ustawienia
- 4 Port

- 4 Priorytety połączeń

- ▼ 9 Urządzenia zewnętrzne
 - 1 Skanery
 - 2 Wagi
 - 3 Drukarki paragonowe
 - 4 Terminal

- ▼ 5 Szuflada
 - 1 Impuls szuflady
 - 2 Napięcie szuflady

- ▼ 10 Port USB
 - 1 Tryb pracy USB
 - 2 Host USB

- ▼ 4 Konfiguracja funkcji
 - ▼ 1 Grupy towarowe
 - 1 Statystyki tygodniowe
 - 2 Statystyki roczne

 - 2 Weryfikacja utargu
 - 3 Deklaracja stanu
 - 4 Blokada sprzedaży
 - 5 Zmiana - wyloguj
 - 6 Sposób logowania
 - 7 Czas wylogowania
 - 8 Czas wyłączenia
 - 9 Autoryzacja kart klienta
 - 10 Przypomnienia

- ▼ 11 Teksty reklamowe
 - 1 Stopka paragonu

 - ▼ 2 Wyświetlacz
 - 1 Teksty reklamowe 1
 - 2 Teksty reklamowe 2
 - 3 Teksty reklamowe 3
 - 4 Teksty reklamowe 4

- 5 Kasjer zalogowany
- 6 Kasjer wylogowany

▼ 12 Grafika na wydruku

- 1 Grafika w nagłówku
- 2 Grafika w stopce
- 3 Raport grafik

▼ 13 eParagon

- 1 Status
- 2 Konfiguracja serwera
- 3 Połączenie testowe

14 Uwierzytelnienie

▼ 4 Kasowanie baz

- 1 PLU/wielopaki/zestawy
- 2 Notatnik
- 3 Opakowania
- 4 Kasjerzy
- 5 Formy płatności
- 6 Rabaty/narzuty
- 7 Jednostki miary
- 8 Klawisze skrótów
- 9 Grupy towarowe
- 10 Karty klienta
- 11 Formaty kodów ważonych
- 12 Opisy towarów
- 13 Opisy wpłat/wypłat
- 14 Obsługa błędów

▼ 5 Waluty

- 1 Kursy walut

▼ 2 Waluta ewidencyjna

- 1 Waluta aktualna
- 2 Zmiana waluty
- 3 Przeliczanie
- 4 Wyłącz zmianę waluty

▼ 6 Magazyn

▼ 1 Aktywacja

- 1 Magazyn PLU
- 2 Stany minimalne PLU
- 3 Blokada PLU
- 4 Magazyn opakowań
- 5 Stany min. opakowań
- 6 Blokada opakowań
- 7 Receptury-zestawy

- 2 Przyjęcie towaru
- 3 Wydanie towaru
- 4 Remanent towarów
- 5 Przyjęcie opakowania
- 6 Wydanie opakowania
- 7 Remanent opakowań
- 8 Stany minimalne PLU
- 9 Stany min. opakowań
- 10 Zerowanie stanów PLU
- 11 Zerowanie st. opakowań

- ▼ 12 Inwentaryz./Zamówienia
 - 1 Wystaw dokument PLU
 - 2 Korekta PLU
 - 3 Wystaw dokument opakowań
 - 4 Korekta opakowań

- ▼ 3 Pamięć chroniona
 - 1 Ostatnie dokumenty
 - 2 Zawartość pamięci
 - 3 Pojemność pamięci
 - 4 Grafiki na wydrukach

- ▼ 5 Kopia pamięci
 - 1 Pamięć USB

- ▼ 4 Serwis
 - ▼ 1 Testy sprzętowe
 - 1 Test wytrzymałościowy
 - 2 Test klawiatury

 - ▼ 3 Test wyświetlaczy
 - 1 Wyświetlacz klienta
 - 2 Wyświetlacz operatora

- 4 Czujników mechanizmu
- 5 Test jakości wydruku
- 6 Test skanera
- 7 Test modemu GPRS
- ▼ 8 Test portów
 - 1 Test portu COMx
 - 2 Test TCP/IP
 - 3 Test portu USB
- 9 Monitor transmisji
- 10 Punkty pomiarowe
- ▼ 11 Testy pamięci
 - 1 Test RAM
 - 2 Test FLASH
 - 3 Test EEPROM
 - 4 Zapis/odczyt FSK
- ▼ 12 Pamięć fiskalna
 - 1 Numer unikatowy
 - 2 Aktualne stawki PTU
 - 3 NIP
 - 4 Test ogólny FSK
 - 5 Suma kontrolna
- 13 Test zwory serwisowej
- ▼ 14 Ładowanie akumulatora
 - 1 Status ładowania
 - 2 Zerowanie czasu łado...
- 15 Test akumulatora
- 16 Test modułu Wi-Fi
- 17 Test hosta USB
- 18 Test połączeń online
- 19 Raport testów
- ▼ 2 Funkcje serwisowe
 - 1 Przegląd techniczny
- ▼ 2 Fiskalizacja
 - 1 NIP serwisu

- 2 Dane serwisanta
- 3 Dane dodatkowe
- 4 Fiskalizuj

- 3 Interwencje
- 4 Raport rozliczeniowy
- 5 Konfiguracja repozyto...
- 6 Hasło serwisowe
- 7 Przypomnienie o przeg...
- 8 Program pamięci fiska...
- 9 Wymiana kluczy TPM
- 10 Weryfikacja wersji

- ▼ 3 Kody autoryzacji
 - 1 Wpisz kod
 - 2 Resetuj kody
 - 3 Wydruk kodów

- 4 Komunikacja PC

- ▼ 5 Kasowanie baz
 - 1 PLU/wielopaki/zestawy
 - 2 Notatnik
 - 3 Opakowania
 - 4 Kasjerzy
 - 5 Formy płatności
 - 6 Rabaty/narzuty
 - 7 Jednostki miary
 - 8 Klawisze skrótów
 - 9 Grupy towarowe
 - 10 Karty klienta
 - 11 Formaty kodów ważonych
 - 12 Opisy towarów
 - 13 Opisy wpłat/wypłat
 - 14 Obsługa błędów
 - 15 Bufor pozycji

- 6 Kod Kontrolny
- 7 Tryb magazynowania 8 Tunel. USB<→COM

5.5. Pozycje menu o ograniczonym dostępie



- Jeżeli pozycja menu jest oznaczona znakiem , oznacza to, że dostęp do funkcji ma wyłącznie serwis (wymagane hasło lub zwora serwisowa).

1 Przegląd tech. 

- Znak  przy pozycji wskazuje, że jest ona niedostępna, np. z uwagi na konfigurację kasy, konfigurację sprzedaży lub z innych przyczyn.

18 Połączeń online 



Symbole  i  widoczne są za nazwą pozycji menu przy prawej krawędzi wyświetlacza operatora.

6. Sprzedaż

6.1. Sposób wprowadzania informacji

- Aby dodać towar do transakcji należy podać jego dane (PLU, ilość, cenę). Dane te można wprowadzać w dowolnej kolejności.

1. Za pomocą klawiszy numerycznych należy wpisać wartość.
2. W zależności od tego, który klawisz zostanie wciśnięty przy zatwierdzeniu wprowadzonej liczby, będzie ona automatycznie uznana za cenę, ilość lub kod PLU.

a.  - cena,

b.  - ilość,

c.  - kod PLU.

3. Jeśli zostanie przyciśnięty klawisz **PLU**, a nie podano ceny i/lub ilości to zostaną przyjęte wartości domyślne, zapisane w bazie danych.

- Jeśli w bazie danych nie jest podana wartość domyślna to zostaną wyświetlone pola, umożliwiające wprowadzenie danych.

4. Po wprowadzeniu PLU zostanie wyświetlone podsumowanie pozycji transakcji, a towar dodany do transakcji.

5. Po wprowadzeniu wszystkich pozycji należy przycisnąć klawisz **Razem**. Zostanie

wyświetlona podsuma (suma dotychczas wprowadzonych towarów).

6. Aby zakończyć transakcję należy przycisnąć ponownie klawisz **Razem**.

6.2. Tryby sprzedaży

- Kasa POSNET MOBILE2 umożliwia sprzedaż na trzy sposoby.
 - Pierwszy (Standardowy) jest dedykowany dla użytkowników sprzedających głównie przy wykorzystaniu czytnika kodów kreskowych.
 - Drugi (Widoczne nazwy II) jest przeznaczony dla użytkowników wybierających towary podczas sprzedaży głównie wpisując ich kod z klawiatury.
 - Usługi czasowe - przeznaczony jest wyłącznie do sprzedaży usług czasowych.

Funkcjonalności niedostępne po przełączeniu na tryb usług czasowych (Wyjątek stanowi „paragon z ręki”, który pozwala na chwilowe przejście do standardowego trybu sprzedaży.)



- Podgląd pozycji
- Rabaty/narzuty (w tym rabaty czasowe, rabaty do pozycji, rabaty do podsumy)
- Opakowania
- Kaucje
- Zaliczki
- Sprawdzanie ceny
- Storno
- Inwentaryzacja/zamówienie
- Opis towaru

6.3. Sprzedaż - tryb Standardowy

6.3.1. Sprzedaż

- Sprzedawca w dowolnej kolejności może wprowadzić parametry danej pozycji transakcji np. cenę towaru, ilość oraz rabat/narzut.
- Sprzedawca poda tylko kod PLU, wówczas kasa przyjmie wartości ceny i ilości domyślne (zdefiniowane w bazie towarowej, ilość równą 1).
- Zatwierdzenie linii paragonu (sprzedaż) odbywa się przez określenie i zatwierdzenie towaru.

- Na tym etapie możliwe jest również rozliczenie opakowań zwrotnych.

Po wejściu w tryb sprzedaży wyświetlany jest ekran:

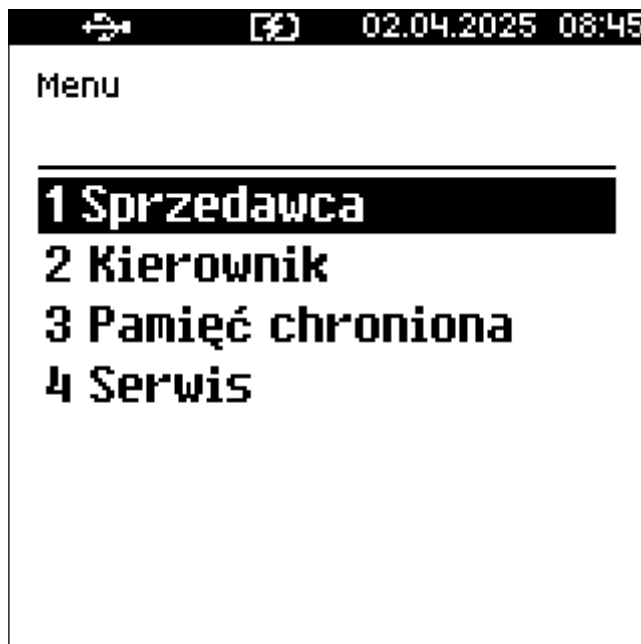

6.3.2. Wprowadzanie ceny

- Dopuszczalne jest wprowadzanie wartości z zakresu od 0,01 do 999 999,99.
- Kwotę podaje się z dokładnością do maksymalnie dwóch cyfr po przecinku.
- Jeżeli w konfiguracji sprzedaży zaznaczono opcję [Kwoty w groszach](#), wówczas wprowadzona wartość bez przecinka będzie traktowana jako liczba groszy (dzielona przez 100).
- Wartość należy wprowadzić za pomocą klawiszy numerycznych.
- Klawisz C kasuje ostatnio wprowadzoną cyfrę.



- Wprowadzoną wartość należy zatwierdzić klawiszem .



- Jeżeli w bazie nie określono ceny, a użytkownik zatwierdzi pozycję paragonu bez wcześniejszego jej podania, wówczas kasa wyświetli pole CENA.
- Po zatwierdzeniu wprowadzonej wartości klawiszem  lub Razem nastąpi sprzedaż towaru.



- W przypadku wprowadzenia błędnej wartości operację można powtórzyć po prostu wprowadzając nową wartość i zatwierdzając ją.
 - Ilość powtórzeń jest nieograniczona.
 - Przy zatwierdzeniu linii zostanie uwzględniona ostatnia wprowadzona wartość.
- Cena może zostać określona podczas definiowania towaru w bazie PLU (opis znajduje się w rozdziale [PLU/wielopaki/zestawy](#)).
- Kasjer może zmienić cenę w sposób opisany powyżej, jeżeli nie zaznaczono, że zapisana w bazie cena jest ceną sztywną.



Kasjer może mieć możliwość zmiany również cen sztywnych - opis znajduje się w rozdziale [Definiowanie kasjera](#).



Cen zestawów nie można zmieniać podczas sprzedaży.

6.3.3. Wprowadzanie ilości

- Dopuszczalne jest wprowadzenie wartości w zakresie od 0,001 do 99 999,999.
- Ilość podaje się z dokładnością maksymalnie do trzech miejsc po przecinku.
- Wartość należy wprowadzić za pomocą klawiszy numerycznych, do potwierdzenia należy użyć klawisza **Razem**.



Klawisz **C** kasuje ostatnio wprowadzoną cyfrę.

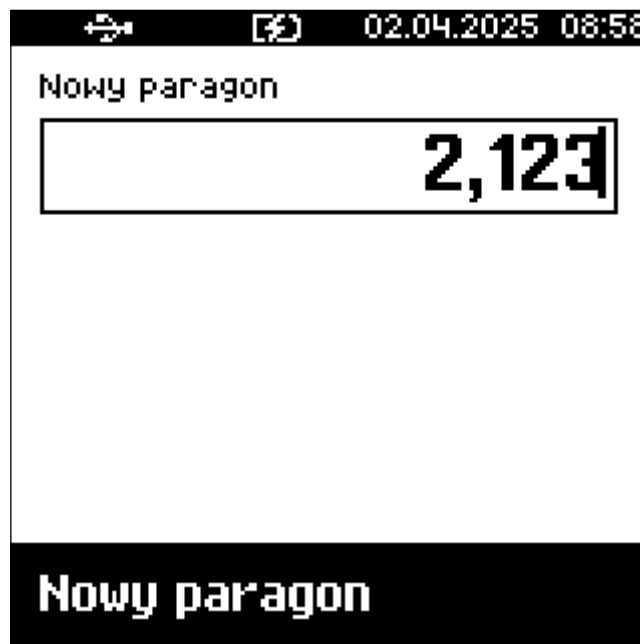

- Wprowadzoną wartość należy zatwierdzić klawiszem .
- Jeżeli kasjer nie poda ilości wówczas przyjmowana jest wartość 1.



- Ilość, podobnie jak cenę, można wprowadzać wielokrotnie przed wprowadzeniem PLU.
- Do transakcji zapisywana jest ostatnio wprowadzona ilość.
- W bazie PLU dla poszczególnych towarów można zaprogramować format ilości.
 - Definiowana jest liczba miejsc po przecinku (patrz [PLU/wielopaki/zestawy](#)).
 - Parametr jest definiowany w zakresie 0 - 3.

- Domyślne ustawienie to 3.
- Jeżeli podczas sprzedaży wprowadzono ilość w innym formacie niż ustawiony dla danego PLU, wyświetlany jest komunikat o błędzie.

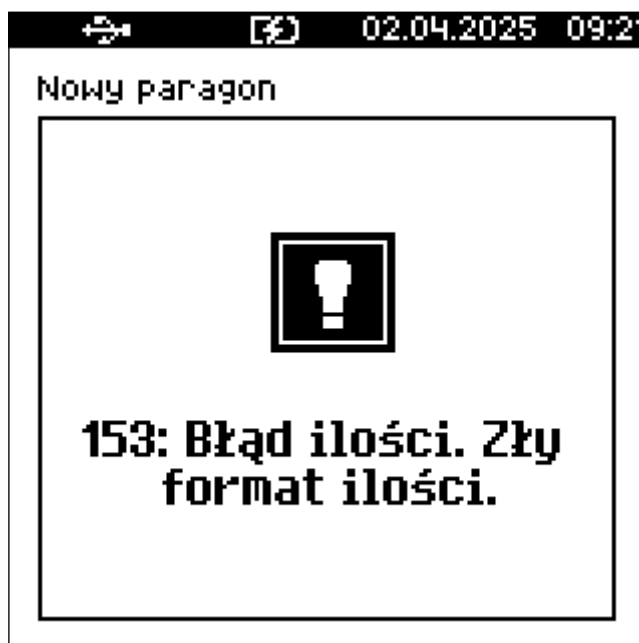

Ilość jest sprawdzana pod kątem poprawności formatu dopiero po wybraniu towaru. Funkcja ta pomaga uniknąć pomyłek operatora przy wprowadzaniu ilości, np. przy sprzedaży towarów na sztuki.

- Po skasowaniu komunikatu o błędzie klawiszem **C**, kasa umożliwi ponowne wprowadzenie ilości.
- Wprowadzoną wartość należy zatwierdzić klawiszem  lub **Razem**.



6.3.4. Rozliczanie zaliczek

Kasa POSNET MOBILE2 umożliwia rozliczanie zaliczek pobranych za towary.



Rozliczenie zaliczki jest możliwe jeśli:

- w bazie towarowej jest zdefiniowany jest przynajmniej jeden towar (opis wprowadzania towarów znajduje się w rozdziale [PLU/wielopaki/zestawy](#)) z nazwą rozpoczynającą się od „Zaliczka”,
- funkcję rozliczenia zaliczki należy przypisać do klawisza skrótu. Opis definiowania klawiszy znajduje się w rozdziale [Definiowanie klawiszy skrótu](#).

- W celu rozliczenia zaliczki należy nacisnąć zaprogramowany klawisz skrótu.
- Zostanie wyświetlone pole do wprowadzenia wartości zaliczki.
- Należy ją wprowadzić za pomocą klawiatury i zatwierdzić klawiszem **Razem**.



- Po zatwierdzeniu zaliczki zostanie wyświetlone potwierdzenie.
- Następnie należy dokonać sprzedaży towaru, za który została wcześniej pobrana aktualnie rozliczana zaliczka.



6.4. Sprzedaż - tryb Widoczne nazwy II

- Tryb ten jest przeznaczony dla sklepów, w których większość towarów jest wybierana przez kasjerów poprzez skanowanie kodu lub wpisanie kodu towaru z klawiatury.
- W trybie tym nazwa wybranego towaru widoczna jest na wyświetlaczu operatora przed jego sprzedażą, co znacznie ogranicza pomyłki kasjerów.
- Dodatkowym atutem tego trybu sprzedaży jest możliwość zmiany parametrów pozycji (ilości, ceny i rabatu) po wybraniu towaru.
- W tym trybie wygodniej jest w

6.4.1. Sprzedaż

Wprowadzanie PLU lub kodu kreskowego

- Po wejściu w tryb sprzedaży wyświetlany jest ekran:



- Ekran standardowy umożliwia szybkie określenie towaru poprzez:
 - podanie kod PLU za pomocą klawiatury,
 - użycie skanera i odczytanie kodu kreskowego towaru,



Wprowadzenie kodu kreskowego za pomocą skanera powoduje automatyczne zatwierdzenie towaru, nie ma konieczności przyciskania klawisza **Razem**.

- przyciśnięcie klawisza ▼, by przejść do listy towarów i wybranie z niej towaru.
- Podczas wpisywania kodu PLU na dole ekranu widoczne będą nazwy towarów.
- Błędnie wprowadzony kod towaru można skasować naciskając klawisz **C**.



- Wprowadzony ręcznie kod towaru należy zatwierdzić klawiszem **PLU**.



- Jeśli w bazie jest zdefiniowana cena danego PLU to zostanie ona również wyświetlona - po prawej stronie, na dole ekranu.





- Zatwierdzenie PLU klawiszem **Razem** spowoduje dodanie do transakcji towaru z ilością 1.
 - jeśli w bazie jest zdefiniowana niezerowa cena to towar zostanie dodany z tą ceną,
 - jeśli w bazie nie jest zdefiniowana cena to zostanie wyświetlone pole, umożliwiające podanie ceny z ręki.

6.4.2. Wprowadzanie ceny

- Jeśli w bazie danych jest zdefiniowana cena towaru to po zatwierdzeniu PLU klawiszem **PLU**, kasa od razu przejdzie do wprowadzania ilości.
 - W przypadku konieczności zmiany (nadpisania) ceny z bazy należy przycisnąć klawisz . Zostanie wyświetlone pole ceny. Aby nadpisać cenę z bazy należy ją wprowadzić w polu.
 - Wprowadzenie nowej wartości automatycznie kasuje poprzednią, nie trzeba jej kasować klawiszem **C**.
 - Cenę należy zatwierdzić klawiszem **Razem** lub .
- W przypadku braku ceny w bazie zostanie wyświetlone pole ceny.
- Dopuszczalne jest wprowadzanie wartości z zakresu od 0,01 do 999 999,99.
- Kwotę podaje się z dokładnością do maksymalnie 2 cyfr po przecinku.
- Jeżeli w konfiguracji sprzedaży zaznaczono opcję **Kwoty w groszach** wówczas

wprowadzona wartość bez przecinka będzie traktowana jako ilość groszy (dzielona przez 100).

- Klawisz C kasuje ostatnio wprowadzoną cyfrę.



Rys. 2. Z opcją Kwoty w groszach



Rys. 3. Bez opcji Kwoty w groszach

- W przypadku wprowadzenia błędnej wartości, operację można powtórzyć.
 - Ilość powtórzeń jest nieograniczona.
 - Przy zatwierdzeniu linii zostanie uwzględniona ostatnia wprowadzona wartość.
- Wprowadzoną wartość należy zatwierdzić klawiszem ◀ lub Razem.
- Cena towaru może zostać określona również podczas definiowania towaru w bazie danych PLU (opis znajduje się w rozdziale [Definiowanie klawiszy skrótu](#)).
- Kasjer może zmienić określoną w bazie cenę w sposób opisany powyżej, jeżeli ma do tego uprawnienia, nadane przy definiowaniu jego konta (patrz rozdział [Definiowanie kasjera](#)).

6.4.3. Wprowadzanie ilości

- Dopuszczalne jest wprowadzenie wartości w zakresie od 0,001 do 99 999,999.
- Ilość podaje się z dokładnością maksymalnie do trzech miejsc po przecinku.
- W celu wprowadzenia ilości należy użyć klawisza ▶.
- Klawisz C kasuje ostatnio wprowadzoną cyfrę.



- Wprowadzoną wartość należy zatwierdzić klawiszem  lub Razem.
- Jeżeli kasjer nie poda ilości wówczas przyjmowana jest wartość 1.



- Ilość, podobnie jak cenę, przed wybraniem PLU do sprzedaży, można wprowadzać wielokrotnie.
- Po zatwierdzeniu linii paragonu klawiszem Razem, towar zostanie dodany do transakcji w ostatnio wprowadzonej ilości.
- Jeżeli podczas sprzedaży wprowadzono ilość w innym formacie niż ustawiony dla danego PLU, wyświetlany jest komunikat o błędzie.
 - Po skasowaniu komunikatu o błędzie klawiszem C, kasa umożliwi ponowne wprowadzenie ilości.



- Poprawność formatu jest sprawdzana dopiero po wybraniu towaru.
- Funkcja ta pomaga uniknąć pomyłek operatora przy wprowadzaniu ilości, np. wprowadzeniu ilości ułamkowej przy sprzedaży towarów na sztuki.

- W dolnej części ekranu jest wyświetlana nazwa towaru oraz wartość (ilość × cena) bieżącej pozycji transakcji.



- Wprowadzoną wartość należy zatwierdzić klawiszem Razem.

6.4.4. Wprowadzanie danych w innej kolejności

- Cenę, ilość i PLU można wprowadzać w dowolnej kolejności.
- Aby wprowadzić przed wybraniem PLU należy:
 - w przypadku ceny przycisnąć klawisz ◀ - zostanie wyświetlone pole ceny,
 - w przypadku ilości przycisnąć klawisz ▶ - zostanie wyświetlone pole ilości.
- Wprowadzone wartości należy zatwierdzić klawiszem **Razem**.



- Tryb Widoczne nazwy II zakłada, że PLU będzie wprowadzone jako pierwsze i dlatego proponuje użytkownikowi określoną kolejność wprowadzania danych.
- Jeśli dane często są wprowadzane w różnej kolejności, wygodniej jest posługiwać się trybem Standardowym.

6.5. Rabaty/narzuty

- Funkcja ta jest dostępna w zależności od uprawnień operatora. Może on mieć dostęp:
 - do rabatów/narzutów zaprogramowanych w bazie,
 - do rabatów/narzutów określanych na etapie sprzedaży - tzw. z ręki.
- Dodatkowo na możliwość udzielenia rabatu bądź narzutu mają wpływ zdefiniowane limity.



Na paragonach z udzielonym rabatem drukowany jest napis OPUST.

- Kasa POSNET MOBILE2 umożliwia udzielenie rabatu/narzutu do:
 - **Pozycji** - udzielony rabat lub narzut musi być zdefiniowany przed zatwierdzeniem pozycji transakcji, czyli przed wybraniem towaru, zestawu lub wielopaka.
 - **Paragonu** - rabaty / narzuty do paragonu wprowadzane są w stanie Podsuma. Rabat lub narzut zostanie udzielony do całej kwoty paragonu.
- Rabat/narzut do pozycji
Jeżeli sprzedawca udziela rabatu/narzutu wówczas kasa wyświetla przy wartości pozycji literę „R” dla rabatu lub „N” dla narzutu.



- Rabat/narzut do paragonu
Kasa wyświetli wartość rabatu lub narzutu oraz kwotę paragonu po udzieleniu rabatu lub naliczeniu narzutu.

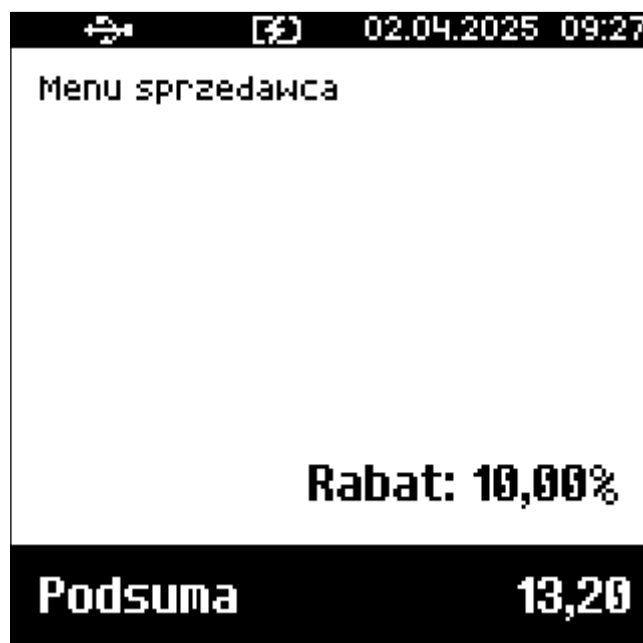

6.5.1. Rabat/narzut z ręki

Rabaty/narzuty z ręki to funkcje, których parametry (typ, wartość) kasjer ustala podczas sprzedaży.

Aby dodać rabat/narzut należy:

1. Wcisnąć dwukrotnie klawisz menu.

- Wybrać pozycję 2 Rabaty/Narzuty i zatwierdzić klawiszem Razem.
- Za pomocą klawisza ▼ wybrać pozycję 2 z ręki.
- Klawiszami ▲ i ▼ (można użyć klawiszy 1, 2, 3, 4) wybrać rodzaj narzutu/rabatu i zatwierdzić klawiszem Razem.
- Wpisać wartość rabatu/narzutu i zatwierdzić klawiszem Razem.



W tym celu należy użyć klawiszy ▲ i ▼ lub 1, 2, 3, 4 i zatwierdzić Razem.

- Należy wprowadzić wartość narzutu/rabatu zgodnie z wybranym rodzajem i zatwierdzić klawiszem Razem.





7. Po zatwierdzeniu klawiszem Razem wpisanej wartości rabatu lub narzutu, kasa wyświetla odpowiednią informację.



6.5.2. Rabat / narzut z bazy

Aby dodać rabat/narzut z bazy należy:

1. Przejść do menu sprzedawcy, wciskając dwukrotnie klawisz menu, a następnie ▼ i z menu wybrać pozycję 2 Rabaty /narzuty.
2. Wybrać pozycję 1 Rabaty/narzuty z bazy (domyślnie jest wybrana) i zatwierdzić klawiszem Razem. Zostaną wyświetlone wszystkie zdefiniowane rabaty/narzuty.
3. Wybrać narzut/rabat klawiszami ▲, ▼ lub wpisać numer rekordu za pomocą klawiatury numerycznej.
4. Zatwierdzić wybór klawiszem Razem.



5. Po zatwierdzeniu klawiszem Razem zostanie wyświetlone potwierdzenie.

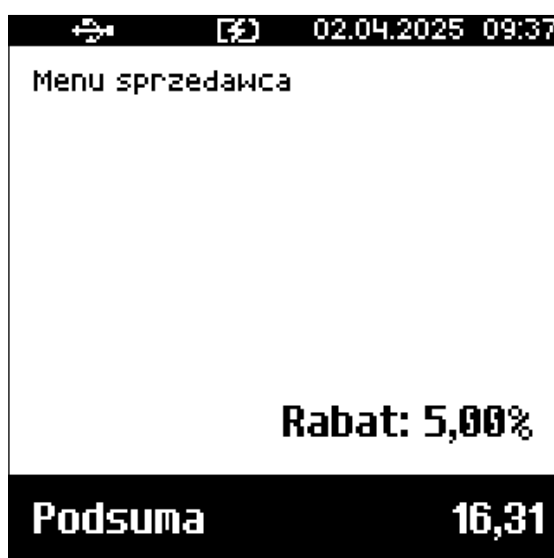

6.5.3. Rabat/narzut automatyczny

- Do każdego towaru lub do grupy towarowej można przypisać rabat lub narzut, który zostanie wykonany przez kasę automatycznie przy sprzedaży towaru.
- Dla operacji kwotowych wartość rabatu/narzutu jest proporcjonalna do ilości.

6.5.4. Rabaty czasowe

- Kasa POSNET MOBILE2 umożliwia udzielenie zdefiniowanego rabatu/narzutu czasowego.
- Kasjer nie ma wpływu na wykonanie tej operacji.

- Podczas definiowania rabatu/narzutu czasowego określone są ramy czasowe, w których automatycznie będzie wykonywana zdefiniowana operacja (rabat/narzut).
- Opis definiowania rabatów czasowych znajduje się w rozdziale [Definiowanie rabatów czasowych](#).

6.5.5. Promocje

- Promocja jest rodzajem rabatu automatycznie udzielanego przez kasę po spełnieniu parametrów określonych w konfiguracji kasy oraz zdefiniowanych w bazach PLU i bazie rabatów/narzutów.
- Po udzieleniu promocji wyświetlana jest litera P, a na wydruku jest tekst OBNIŻKA.
- Szczegółowy opis działania tej funkcji znajduje się w rozdziale [Definiowanie rabatów/narzutów](#).

6.6. Wybór towaru/zestawu/wielopaka

Po wprowadzeniu wszystkich elementów (ceny, rabatów itp.) oraz PLU towar jest dodawany do transakcji.

Po zatwierdzeniu klawiszem **Razem** (w trybie Widoczne nazwy II) lub **PLU** (w trybie Standardowym) ostatnio dodanego produktu, kasa wyświetla informację o dokonanej sprzedaży.

Nazwa towaru	Nowy paragon	Ilość	1
Numer pozycji transakcji	1 Mleko	Cena jednostkowa	4,89 C
Wartość rabatu	3,000 x 4,89 C	Stawka PTU	
	Rab.: -1,47	Wartość po uwzględnieniu narzutu/rabatu	13,20 R
	Suma		13,20

6.6.1. Wyszukiwanie po kodzie kreskowym

- Towar, zestaw lub wielopak może być wybrany na podstawie kodu kreskowego.
- Kod może być wprowadzony z klawiatury numerycznej lub skanowany czytnikiem kodów kreskowych.

1. Należy zeskanować kod skanerem kodów kreskowych

2. Kod zostanie automatycznie zatwierdzony (nie jest wymagane wciśnięcie klawisza **Razem**).

lub

1. Należy wpisać kod z klawiatury (numeryczny kod znajduje się pod kodem kreskowym).
2. Przycisnąć klawisz **Razem** lub klawisz **PLU**, by zatwierdzić produkt.





Opis konfiguracji klawisza **PLU** znajduje się w rozdziale [Klawisz PLU](#).

6.7. Klawisze szybkiej sprzedaży

- Do każdego z klawiszy funkcyjnych F1-F9 można przypisać produkt, który zostanie dodany do transakcji.
- Parametry (ilość, cena, rabat/narzut) dodawanego w ten sposób produktu są definiowane w momencie przypisania produktu do klawisza.
- Jeśli przed przyciśnięciem klawisza funkcyjnego cena i/lub ilość zostaną wprowadzone ręcznie, to do transakcji produkt zostanie dodany z podanymi ręcznie.



Opis programowania sprzedaży szybkiej znajduje się w rozdziale [Definiowanie klawiszy skrótu](#).

1. (opcjonalnie) należy wprowadzić ilość towaru i zatwierdzić klawiszem .
2. (opcjonalnie) należy wprowadzić cenę towaru i zatwierdzić klawiszem .
3. Wcisnąć wcześniej zdefiniowany klawisz F1-F9 odpowiadający sprzedawanemu towarowi.
4. Towar zostanie automatycznie dodany do transakcji.

6.8. NIP nabywcy

- Podczas transakcji (od momentu wprowadzenia pierwszego produktu do zamknięcia transakcji) możliwe jest podanie NIP-u nabywcy, który zostanie wydrukowany w zakończeniu paragonu.
- Konfiguracja sposobu drukowania NIP-u nabywcy jest opisana w rozdziale [NIP nabywcy](#).
 1. Podczas, gdy jest otwarta transakcja należy dwukrotnie przycisnąć klawisz **menu**.

2. Następnie przycisnąć klawisz **8** lub klawiszem ▼ przewinąć do pozycji 8 NIP nabywcy i zatwierdzić klawiszem **Razem**.

lub

Za pomocą klawiszy ▲ i ▼ wybrać pozycję 6 NIP nabywcy.

3. W polu, które się pojawi wpisać numer NIP nabywcy.

4. Zatwierdzić klawiszem **Razem**.

Jeśli nie został wpisany NIP (pole pozostało puste), pole NIP nie zostanie wydrukowane na paragonie.



The screenshot shows a terminal window with a black header bar containing a signal icon, a battery icon, the date '02.04.2025', and the time '10:37'. Below the header, the text 'NIP nabywcy' is displayed. A large, empty rectangular box is provided for entering the NIP number. At the bottom left of the screen, the number '(30)' is shown, and at the bottom right, there is a small icon followed by '[123]'.



NIP nabywcy można podawać dowolnie wiele razy podczas tej samej transakcji. Drukowany jest ostatnio wprowadzony.

6.9. Wydanie / przyjęcie opakowań zwrotnych

- Funkcja kaucji w kasie służy do rozliczania opakowań zwrotnych.
- **Wydanie opakowania** - oznacza sytuację, w której użytkownik kasy nalicza dodatkową należność w związku ze sprzedażą towaru w opakowaniu kaucjonowanym.
- **Przyjęcie opakowania** - oznacza sytuację, w której użytkownik kasy zwraca należność za przyjęte opakowanie kaucjonowane.
- Opakowanie zwrotne i związana z nim kaucja mogą być przypisane na stałe do towaru w bazie PLU, wtedy wydanie kaucji będzie naliczane przez kasę automatycznie (patrz rozdział [PLU/wielopaki/zestawy](#)).
- Szczegóły dotyczące wysokości kaucji drukowane są na paragonie po części fiskalnej.

- Jeżeli wykonywane są tylko operacje na opakowaniach zwrotnych (nie było sprzedaży towarów) drukowane jest нефискалне rozliczenie opakowań.
- Opakowania zwrotne muszą być wcześniej zdefiniowane w kasie (opis znajduje się w rozdziale [Opakowania zwrotne](#)).

1. W przypadku, jeśli jest więcej niż 1 opakowanie zwrotne, przed wyborem opakowania należy wprowadzić ilość i zatwierdzić klawiszem ►.



2. Należy dwukrotnie przycisnąć klawisz menu, by przejść do menu.
3. Zatwierdzić pozycję 1 Kaucje +/-.
4. Wybrać odpowiednio:
 - a. Kaucja + (doliczenie kaucji za sprzedawane opakowania zwrotne).
 - b. Kaucja - (odliczenie kaucji za zwrócone przez klienta opakowania zwrotne).



Jeśli opakowań jest więcej niż 1, **przed** przyciśnięciem tych klawiszy należy wprowadzić ilość i zatwierdzić klawiszem ►.



5. Zostanie wyświetlona linia rozliczenia opakowań. Przykładowo, jest to Butelka 0,5l z zaprogramowaną ceną 0,50 zł.



6. Jeżeli wcześniej była naliczona pozycja sprzedaży towaru, po zatwierdzeniu klawiszem **Razem** kasa podsumowuje wartość transakcji.
7. Po podsumowaniu możliwe jest dodawanie kolejnych pozycji na paragon.
8. Po zakończeniu paragonu kasa drukuje informację o rozliczeniu opakowań zwrotnych, w którym uwzględnia ich wartość.



6.10. Usuwanie pozycji (storno)



Storno (od wł. stornare - odwracać) - zapis anulujący błędną operację księgową. Sposób poprawiania błędów księgowych, polegający na usunięciu ich wpływu na końcowe saldo konta. Nie dokonuje się przy tym skreślenia mylnego zapisu. W praktyce polega to na dopisaniu tej samej pozycji z taką samą, ale ujemną, ilością.

- Możliwe jest usunięcie dowolnej pozycji z paragonu przed jego zakończeniem.
- Operację storno można wywołać z menu sprzedaży:
 1. Dwukrotnie nacisnąć klawisz menu
 2. Klawiszem ▼ przewinąć do pozycji 8 Storno wg linii lub 9 Strono wg PLU.



Po przejściu do menu, zamiast przewijać je klawiszem ▼, można przycisnąć klawisz - odpowiednio - 8 lub 9.

3. Zatwierdzić klawiszem **Razem**.
4. Wprowadzić usuwaną pozycję:
 - w przypadku storno wg linii należy przewinąć do wybranej linii,
 - w przypadku storno wg PLU wprowadzić PLU i zatwierdzić klawiszem **Razem**. Kod usuwanego towaru można wprowadzić przy pomocy skanera lub z klawiatury.
5. Potwierdzić operację stornowania klawiszem **Razem**.



W przypadku kasowania pozycji będącej zestawem:



6.11. Podsuma paragonu

- Przejście do stanu Podsuma jest możliwe po dodaniu do transakcji przynajmniej jednego towaru.
 1. Aby przejść do podsumy należy wcisnąć klawisz **Razem** bez wcześniejszego wprowadzania danych.
 2. Zostanie wyświetlony napis Podsuma paragonu.

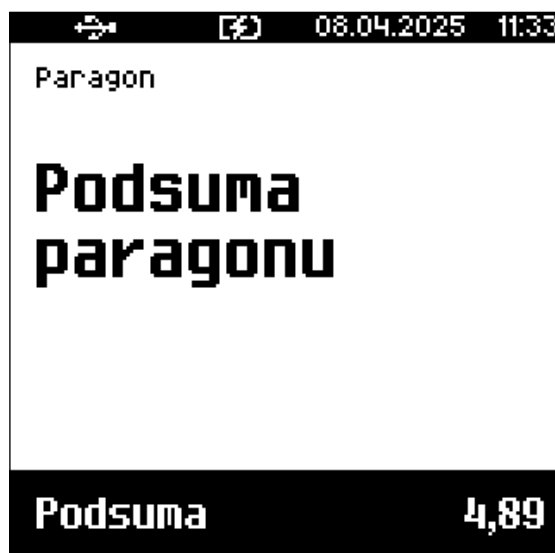

- W stanie Podsuma możliwe jest:
 - wprowadzenie rabatu / narzutu do paragonu (opis udzielania rabatu/narzutu jest zamieszczony w rozdziale [Rabaty/narzuty](#)),
 - wybranie formy (lub wielu form) płatności,
 - podanie NIP-u nabywcy,
 - zakończenie paragonu.
- Naciśnięcie klawisza C lub sprzedaż kolejnej pozycji powoduje wyjście ze stanu Podsuma.
- Kasa wraca wówczas do stanu sprzedaży, a informacje na temat wprowadzonych rabatów do paragonu oraz form płatności **są kasowane**.

6.12. Formy płatności

- Kasa umożliwia zapłatę więcej niż jedną formą płatności za transakcję (płatność częściowa) i wydawanie reszty.
- Działanie formy płatności (zapłata częściowa, wydawanie reszty z formy płatności, wydawanie reszty formą płatności, cashback) jest uzależnione od zaprogramowanych dla niej parametrów w bazie form płatności (opis konfiguracji znajduje się w rozdziale [Definiowanie form płatności](#)).
- Kasa umożliwia zdefiniowanie, czy operator przed zakończeniem paragonu ma obowiązek wprowadzania kwoty wpłaconej przez klienta (opis konfiguracji znajduje się w rozdziale [Obowiązkowa wpłata](#)).

6.12.1. Zapłata gotówką

- Jeżeli nie wykorzystano innej formy płatności niż gotówka, w celu zakończenia

paragonu należy zatwierdzić stan Podsuma klawiszem **Razem**.

- Kasa wydrukuje paragon i wyświetli potwierdzenie.



- Jeżeli w konfiguracji jest ustawiona obowiązkowa wpłata, w stanie Podsuma operator powinien wprowadzić kwotę wpłaty i zatwierdzić ją klawiszem **Razem**.
 - Jeżeli kwota wpłaty nie zostanie wprowadzona, zostanie wyświetlony komunikat o błędzie.



- Po wprowadzeniu kwoty wpłaty kasa zakończy paragon z płatnością gotówkową i obliczy resztę (jeżeli wprowadzona kwota była wyższa niż kwota do zapłaty).



6.12.2. Zapłata innymi formami płatności

1. Na etapie Podsumy paragonu należy dwukrotnie przycisnąć klawisz menu.
2. Z menu sprzedaży wybrać 3 Formy płatności lub przycisnąć klawisz 3 i zatwierdzić klawiszem Razem.
3. Zostanie wyświetlona lista zdefiniowanych w kasie form płatności.
4. Wybrać formę płatności za pomocą klawiszy ▲ i ▼ lub wpisać jej numer na liście.



4. Zatwierdzić wybraną formę płatności klawiszem Razem
5. Podać kwotę zapłaty tą formą.



6. Kasa zakończy transakcję z płatnością wybraną formą płatności.
7. Jeżeli wprowadzona kwota była wyższa niż kwota do zapłaty i ustawienia w bazie dla użytej formy płatności umożliwiają wydawanie z niej reszty to zostanie obliczona reszta.
8. Jeżeli wpłacona kwota jest niższa niż kwota do zapłaty to różnica zostanie wyświetlona na dole ekranu. Należy powtórzyć operację wyboru formy płatności i dokończyć transakcję.



Automatycznie podpowiadana jest domyślna forma zapłaty (zazwyczaj gotówka). Nie trzeba jej wybierać z menu, wystarczy zatwierdzić klawiszem Razem.



6.12.3. Zapłata walutą

- Wybór waluty odbywa się w ten sam sposób, co pozostałych form.
- Waluta jest szczególnym typem formy płatności.
- Kasa przelicza wprowadzoną wartość na aktualną walutę ewidencyjną wg podanego wcześniej kursu (patrz rozdział [Waluta](#)).



Istnieje możliwość zdefiniowania klawisza skrótu Przelicznik walut (opis przypisania klawisza znajduje się w rozdziale [Definiowanie klawiszy skrótu](#)), który umożliwia wyświetlenie wartości w przypisanej do niego walucie.

6.12.4. Zapłata elektroniczną formą płatności

- Wybór tej formy odbywa się w ten sam sposób, co pozostałych form.
- Po wybraniu elektronicznej formy płatności i wartości zapłaty tą formą, można wprowadzić kwotę cashback i zatwierdzić klawiszem **Razem**.



- Jeśli wystąpią problemy z płatnością to w awaryjnych przypadkach komunikację z terminalem można przerwać naciskając klawisz C.
Po odczekaniu wymaganego czasu należy potwierdzić chęć przerwania klawiszem Razem.



Ustawienie dla formy elektronicznej w bazie maks. kwoty cashback równej 0.00 oznacza, że ta forma nie obsługuje funkcji cashback i pole do podania tej wartości nie jest wyświetlane.

6.12.5. Reszta

- Kasa POSNET MOBILE2 może również automatycznie wyliczyć resztę należną klientowi.
- Jeżeli w kasie, poza gotówką, zdefiniowana jest inna forma płatności, w której możliwe jest wydawanie reszty, należy dokonać wyboru formy wypłaty reszty.

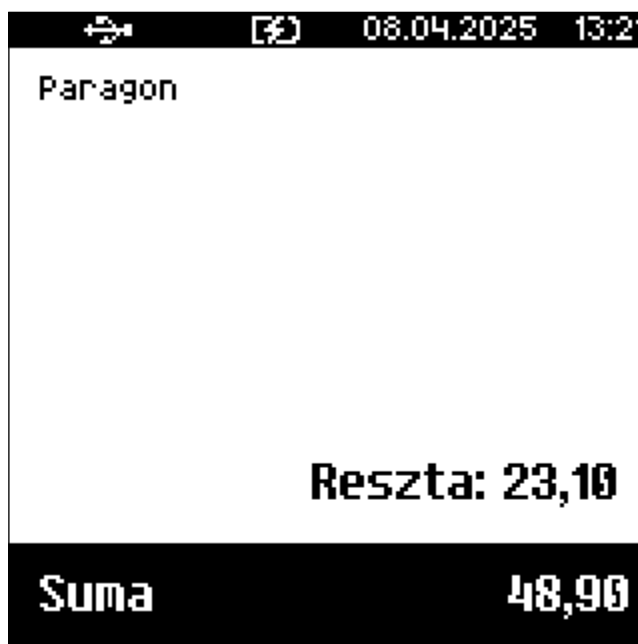

Rys. 4. reszta

6.13. Wpłata i wypłata

1. Przy nierozpoczętej transakcji (żadna pozycja nie została dodana do transakcji, a na ekranie wyświetlany jest napis Nowy paragon) należy dwukrotnie przycisnąć klawisz **menu**, by przejść do menu.
2. Wybrać pozycję **1 Wpłata/Wypłata** (domyślnie zaznaczona) i zatwierdzić klawiszem **Razem**.
3. Następnie wybrać, czy realizowana będzie wpłata do kasy, czy wypłata.



4. Należy wybrać formę płatności spośród zdefiniowanych w kasie.



5. Jeśli w bazie są zdefiniowane opisy wpłaty/wypłaty (patrz rozdział [Definiowanie opisów wpłat i wypłat](#)) to zostanie wyświetlone pole z możliwością wyboru opisu.



- Należy wybrać opis z listy
- Edytować go, jeśli jest taka potrzeba.
- Zatwierdzić klawiszem Razem



- Jeżeli jest zdefiniowany jeden opis, można go tylko edytować.

- Jeżeli nie ma zdefiniowanego opisu wpłaty i wypłaty, nie ma możliwości wyboru i edycji.

6. Wprowadzić kwotę wpłaty/wypłaty.



7. Po zatwierdzeniu wpłacanej/wypłacanej kwoty klawiszem **Razem** kasa wydrukuje potwierdzenie.



Wpłata/wypłata może dotyczyć każdej formy płatności mającej status gotówkowej. Standardowo jest to forma domyślna (GOTÓWKA) i waluty.

6.14. Anulowanie paragonu

- Anulowanie paragonu możliwe jest w dowolnym momencie przed jego zakończeniem.
 1. Należy przytrzymać klawisz **C** ok. 0,5 s
lub
Prześć do menu, wciskając dwukrotnie klawisz **menu** i wybrać pozycję 5 Anuluj paragon.
 2. Zatwierdzić anulowanie klawiszem **Razem**
 3. Cały paragon zostanie anulowany.



6.15. Sprawdzanie ceny

- Kasjer może sprawdzić cenę wybranego towaru w dowolnym momencie sprzedaży (o ile posiada takie uprawnienia).
 1. Należy przycisnąć dwukrotnie klawisz menu, by przejść do menu
 2. Wybrać pozycję 4 Sprawdź cenę.
 3. Zostanie wyświetlona lista rekordów bazy PLU.



Przyciśnięcie klawisza **PLU** umożliwia przełączenia sposobu wyszukiwania na tryb wyszukiwania:

- lista,
- po nazwie,
- nazwie z notatnika,
- kodu kreskowego.



4. Należy wyszukać towar
5. Jego cena widoczna jest w górnej części wyświetlacza.
6. Przcisnąć klawisz Razem - spowoduje to wyświetlenie ekranu prezentującego dane towaru.

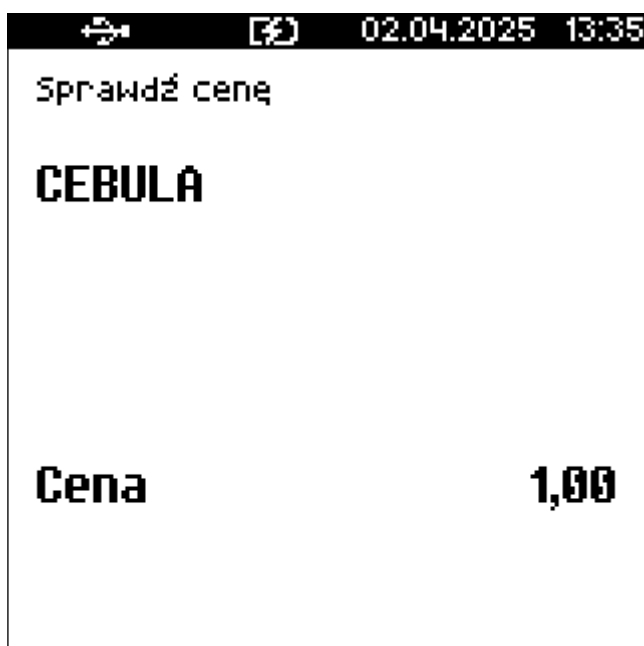

- Poza transakcją, zatwierdzenie tego ekranu klawiszem Razem powoduje wyświetlenie pytania, czy wydrukować informację o cenie.
- Wyjście z tego ekranu następuje po naciśnięciu klawisza C.

6.16. Autoryzacja operacji

- Autoryzować operację może każdy kasjer posiadający uprawnienia do wykonania danego typu operacji.
- Fakt ten zostanie odnotowany w statystykach (w raporcie zmianowym), tak aby istniała pełna kontrola wykonanych autoryzacji.

6.17. Autoryzacja paragonu powyżej limitu

- W kasie POSNET MOBILE2 każdy kasjer może mieć określoną maksymalną wartość paragonu.
- Wartość ta powinna być określona w oparciu o dane sprzedaży, aby ustalić jaka jest najwyższa, powtarzalna kwota pojedynczego paragonu.
- Jest to zabezpieczenie przed błędnie wystawionym paragonem na dużą kwotę.

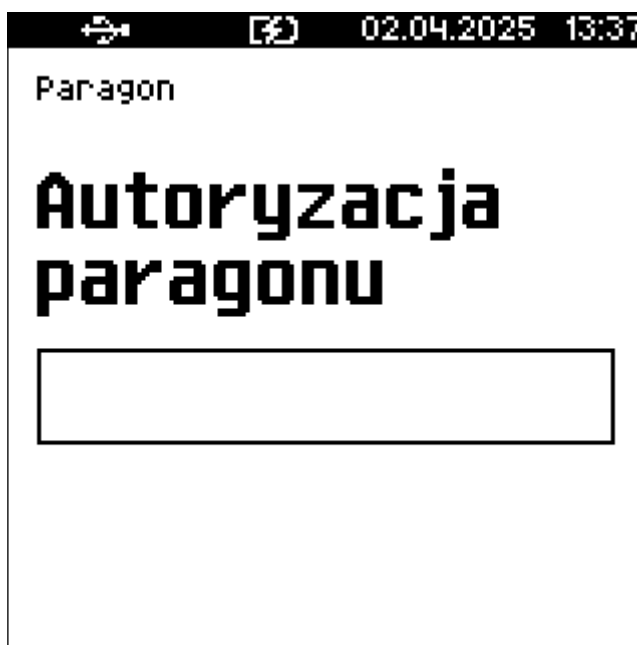

- Autoryzacji może dokonać każdy operator, który nie ma ustawionego limitu, lub ustawiona dla niego wartość limitu jest wyższa niż kwota autoryzowanego paragonu.



Więcej informacji można znaleźć w rozdziale [Definiowanie kasjera](#).

6.18. E-paragon

- Pozycja służy do wysłania paragonu w wersji elektronicznej na wprowadzony adres.
 1. Należy przycisnąć dwukrotnie klawisz menu, by przejść do menu.
 2. Wybrać pozycję 9 eParagon (można to zrobić, przyciskając klawisz 9).

3. Zatwierdzić klawiszem **Razem**.
4. W polu, które się pojawi podać identyfikator klienta (wpisując go z klawiatury lub wprowadzając skanerem).
5. Zatwierdzić klawiszem **Razem**.

6.19. Usługi czasowe

6.19.1. Terminy związane z usługami czasowymi

cennik	zestaw parametrów określających, w jaki sposób pobierana jest opłata za usługi czasowe np. oddzielnie dla dni powszednich i weekendów. Można zdefiniować do 5 różnych cenników.
kwit	dokument wystawiany przy rozpoczęciu usługi czasowej, będący podstawą do jej rozliczenia na końcu. Jednocześnie może być do 1000 nierozliczonych kwitów.
okresy cennika	10 pozycji programowalnych okresów dla każdego cennika np. godziny dzienne i nocne, dni powszednie i weekendy itp.
opłata minimalna	opłata pobierana z góry, która jest odliczana od końcowej kwoty, a jeśli końcowa kwota jest od niej mniejsza - zostaje u sprzedawcy.
pole dodatkowe	dodatkowe, opcjonalne pole opisu kwitu.
pole podstawowe	pole do opisu kwitu, np. rejestracja samochodu. Można skonfigurować to pole jako obowiązkowe.

Aby praca w trybie usług czasowych była możliwa:

- Usługi czasowe muszą być aktywne.
- Musi być zaprogramowany co najmniej jeden cennik.
- Cennik musi mieć co najmniej jeden okres aktywny.

6.19.2. Aktywacja trybu usług czasowych

Menu → 2 Kierownik → 3 Konfiguracja → 2 Konfiguracja sprzedaży → 8 Tryb sprzedaży → Usługi czasowe



Rys. 5. Włączanie sprzedaży usług czasowych

6.19.3. Sprzedaż usług czasowych

- Sprzedaż usług czasowych może być zorganizowana **na trzy sposoby**.
- Domyślny tryb jest ustawiany w konfiguracji - patrz rozdział [Ścieżka sprzedaży](#).
- Dostęp do innych trybów sprzedaży odbywa się poprzez przejście do menu sprzedaży (dwukrotne przyciśnięcie klawisza menu)
- Poniżej przedstawiono sprzedaż usług czasowych na przykładzie usługi parkingowej:

I. Kwit

Etap I - pojazd wjeżdża na parking

- Kasjer wystawia kwit, który rozpoczyna odliczanie czasu usługi.
- Dokument zawiera identyfikator pojazdu np. numer rejestracyjny.
- Kwit zawiera informacje o dacie i godzinie rozpoczęcia, może też zawierać informacje o cenniku usługi.
 1. Kasjer wybiera cennik, który będzie podstawą do wyliczenia opłaty.
 2. Jeśli w cenniku podano nazwę pola podstawowego i/lub dodatkowego to zostaną one wyświetlone i będzie można podać potrzebne informacje.



Opcjonalnie pole podstawowe może być wymagane i wtedy wypełnienie go będzie konieczne do przejścia dalej (patrz rozdział [Cenniki](#)).

3. Jeśli w ramach cennika zdefiniowano opłatę minimalną - w kolejnym kroku można ją zmodyfikować i zatwierdzić klawiszem **Razem** (patrz rozdział [Cenniki](#)).
4. Po zatwierdzeniu zostanie wydrukowany kwit.

Etap II - pojazd wyjeżdża z parkingu

- Kasjer rozlicza kwit.
- Kwota do zapłaty jest obliczana na podstawie czasu, jaki upłynął od momentu wystawienia kwitu oraz cennika, z którym powiązany jest ten kwit.



Wybór cennika



Kwit z wydrukowanym cennikiem

II. Usługa z góry.

- Klient płaci z góry za przewidziany czas korzystania z usługi.
- Paragon jest wystawiany w momencie **rozpoczęcia** usługi, kasjer podaje czas docelowy jej zakończenia.
 1. Domyślnie ekran sprzedaży z góry wyświetla pola, pozwalające podać czas usługi: liczbę godzin, minut, dni (w tej kolejności).
 2. Po naciśnięciu klawisza ▼ wyświetlany jest formularz, w którym można podać czas zakończenia usługi - datę oraz godzinę i minuty.
 3. Podany moment zakończenia usługi należy zatwierdzić klawiszem Razem.
 4. Następnie należy wybrać cennik, wg którego zostanie wyliczona opłata za usługę. Definiowanie cenników jest opisane w rozdziale [Cenniki](#).
 5. Zostanie wyświetlona wartość wynikająca z czasu usługi i zastosowanego cennika. Na tym etapie można ją skorygować.
 6. Wartość należy zatwierdzić klawiszem Razem.
 7. Po zatwierdzeniu opłaty zostanie wydrukowany paragon. Na paragonie wyszczególnione są: rozpoczęcie, zakończenie i czas trwania usługi.

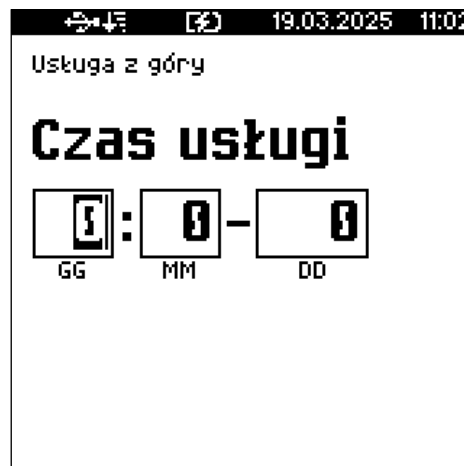

Wprowadzanie czasu usługi



Wprowadzanie czasu zakończenia usługi

III. Usługa z dołu.

- Paragon jest wystawiany w momencie **zakończenia** usługi, kasjer podaje czas jej rozpoczęcia.
 1. Wyświetlany jest formularz, w którym należy podać czas rozpoczęcia usługi: datę oraz godziny i minuty.
 2. Podany czas rozpoczęcia należy zatwierdzić klawiszem **Razem**.
 3. Następnie należy wybrać cennik, wg którego zostanie wyliczona opłata za usługę. Definiowanie cenników jest opisane w rozdziale [Cenniki](#).
 4. Zostanie wyświetlona wartość wynikająca z czasu usługi i zastosowanego cennika. Na tym etapie można ją skorygować.
 5. Wartość należy zatwierdzić klawiszem **Razem**.
 6. Po zatwierdzeniu opłaty zostanie wydrukowany paragon. Na paragonie wyszczególnione są: rozpoczęcie, zakończenie i czas trwania usługi.



Wprowadzanie czasu rozpoczęcia usługi

6.19.4. Paragon z ręki

- Sprzedawca w trybie sprzedaży usług czasowych ma również możliwość wystawienia paragonu na inne towary. Mogą to być towary sprzedawane równolegle np. napoje czy akcesoria samochodowe.
- Aby sprzedać towar inny niż usługi czasowe należy wstawić tzw. paragon z ręki.
- Należy wcisnąć dwa razy przycisk **menu** i wybrać pozycję 3 Paragon z ręki.
- Paragon z ręki można wystawić wyłącznie w trybie Standardowym.
- Sprzedaż przebiega tak jak opisano w rozdziale [Sprzedaż - tryb Standardowy](#).
- Po zakończeniu sprzedaży towaru i wydrukowaniu paragonu kasa powraca do trybu sprzedaży usług czasowych.

7. Raporty

Kasa POSNET POSNET MOBILE2 oferuje szeroki zakres raportów. Podzielono je na podstawowe grupy:

- **Fiskalne.**
- **Niefiskalne czytające** - tylko odczytują statystyki lub bazy danych.
- **Niefiskalne zerujące** - powodują zerowanie statystyk, których dotyczą i które zostały wydrukowane.
- Każdy kasjer ma dostęp do raportu własnych statystyk. Dostęp do tego raportu jest określany na etapie definiowania uprawnień kasjera (patrz rozdział [Definiowanie kasjera](#)).

Poszczególne raporty zostały przedstawione poniżej, wg ich struktury w menu kasy

Poszczególne kategorie można rozwinąć, by dotrzeć do właściwego raportu.

▼ Raporty fiskalne

▼ Raport dobowy

2 Kierownik → 1 Raporty → 1 Raporty fiskalne → 1 Raport dobowy



Wykonanie raportu z błędną datą oznacza wymianę pamięci fiskalnej i chronionej na koszt użytkownika.

Jeżeli data jest nieprawidłowa należy wyłączyć kasę i wezwać serwis.

- Jest to podstawowy raport fiskalny, który należy wykonać na zakończenie każdego dnia sprzedaży.
- Po wybraniu funkcji kasa wyświetla ustawioną w niej datę i pyta o poprawność.
- Data musi być zgodna z aktualną datą.
- Po zatwierdzeniu daty klawiszem **Razem** kasa wydrukuje raport fiskalny dobowy.



- Jeżeli w danym dniu wykonano już raport dobowy zerowy (nie było sprzedaży) i kolejny raport dobowy tego dnia również byłby zerowy, wówczas kasa zgłosi błąd i nie wykona raportu.



W trybie niefiskalnym powyższe ograniczenie nie działa, można zatem wykonywać wiele raportów zerowych jednego dnia. Wszystkie raporty dobowe wykonywane w trybie niefiskalnym mają numer 1.

▼ Raport okresowy

2 Kierownik → 1 Raporty → 1 Raporty fiskalne → 2 Raport okresowy

- Raport okresowy jest zestawieniem danych zapisanych w pamięci fiskalnej w podanym okresie lub zakresie czasowym.

Po wybraniu tej funkcji:

1. Należy wybrać rodzaj raportu:



- **Według numerów**

- a. Podać numer początkowy raportu dobowego
- b. Podać numer końcowy raportu dobowego
- c. Wybrać, czy drukować raport
 - pełny
 - podsumowanie
- d. Zatwierdzić wybór klawiszem **Razem**. Raport zostanie wydrukowany.

- **Według dat**

- a. Należy podać datę początkową raportu dobowego
- b. Podać datę końcową raportu dobowego
- c. Wybrać, czy drukować raport
 - pełny
 - podsumowanie

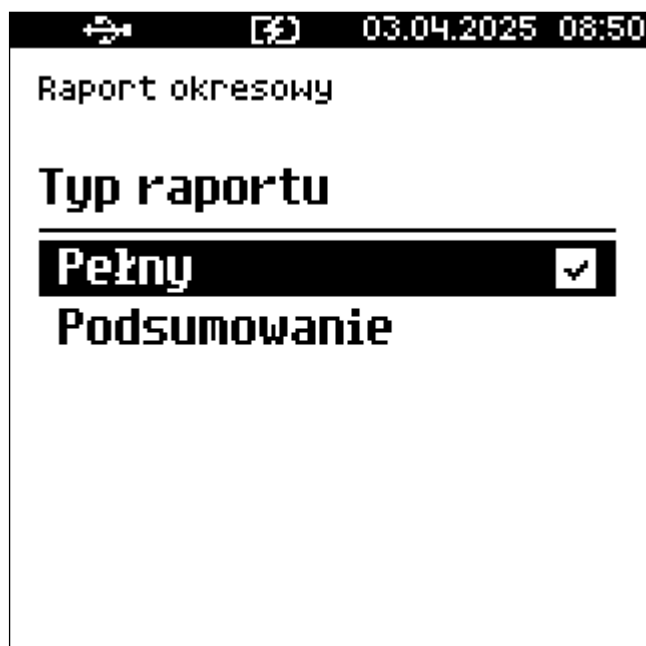

2. Zatwierdzić wybór klawiszem Razem. Raport zostanie wydrukowany.



Pełny raport jest dokumentem fiskalnym, podsumowanie jest nefiskalne.

▼ Raport miesięczny

2 Kierownik → 1 Raporty → 1 Raporty fiskalne → 3 Raport miesięczny



Raport miesięczny jest formą raportu okresowego, dla którego jako data początkowa przyjmowany jest pierwszy dzień danego miesiąca, a jako końcowa - ostatni dzień tego miesiąca.

1. Za pomocą klawiszy ►, ◀ należy ustawić migający kursor w polu, które ma być zmienione (miesiąc, rok).
2. Używając klawiszy numerycznych lub ▲ i ▼, ustawić wartość.
3. Kiedy data będzie właściwie ustawiona, należy zatwierdzić ją klawiszem Razem.



4. Wybrać typ raportu klawiszami ▲ i ▼ lub 1 i 2.
5. Zatwierdzić klawiszem Razem. Po zatwierdzeniu nastąpi wydruk raportu.

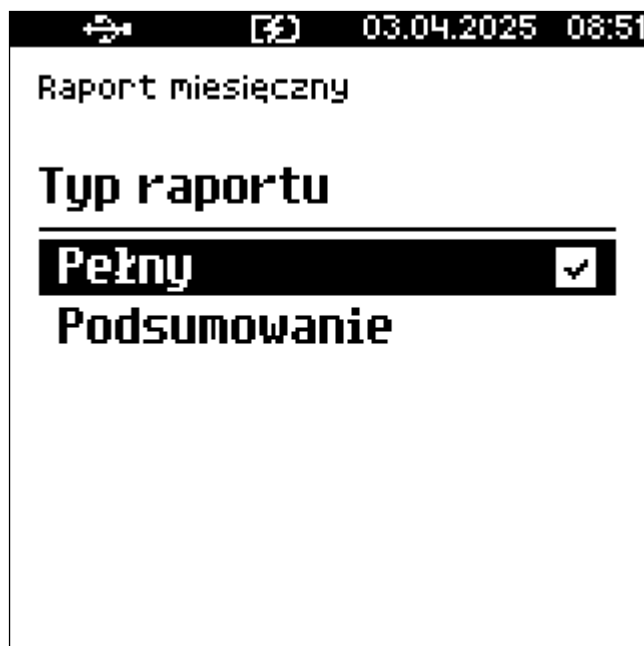

Pełny raport jest dokumentem fiskalnym, podsumowanie jest niefiskalne.

▼ Raport zdarzeń

2 Kierownik → 1 Raporty → 1 Raporty fiskalne → 4 Raport zdarzeń

1. Należy wybrać, czy raport ma być

- **wg numerów**

- a. Należy wprowadzić numer początkowy zdarzenia i zatwierdzić klawiszem **Razem**.
- b. Wprowadzić numer końcowy zdarzenia i zatwierdzić klawiszem **Razem**.
- c. Wybrać rodzaj raportu
 - Łączny zdarzeń - będą raportowane wszystkie zdarzenia z danego zakresu numerów
 - Wybór zdarzenia - zostaną wydrukowane jedynie zdarzenia wybranego typu.

- **wg dat**

- a. Należy wprowadzić datę pierwszego zdarzenia i zatwierdzić klawiszem **Razem**.
- b. Wprowadzić datę ostatniego zdarzenia i zatwierdzić klawiszem **Razem**.
- c. Wybrać rodzaj raportu i zatwierdzić klawiszem **Razem**
- d. Wybrać, czy wydrukować raport pełny, czy podsumowanie i zatwierdzić klawiszem **Razem**.



- ▼ Raporty niefiskalne

- ▼ Raporty czytające

- ▼ Statystyki

▼ Sprzedaży PLU

2 Kierownik → 1 Raporty → 2 Raporty niefiskalne → 1 Raporty czytające → 1 Statystyki

- Raport pozwala na wydrukowanie informacji na temat ilości, wartości sprzedaży i średniej ceny wybranych towarów, wielopaków, zestawów z wybranego zakresu statystyk.
- Jeżeli statystyki danego towaru/zestawu/wielopaka są zerowe, informacja o średniej cenie nie jest drukowana.
- Pierwsze trzy raporty: Raport sprzedaży PLU, Raport wielopaków i Raport zestawów towarów są statystykami sprzedaży i obsługuje się je tak samo:
 1. Należy wybrać raport (PLU, wielopaków lub zestawów towarów)
 2. Wybrać klawiszami ▲ i ▼, dla jakich wartości ma być zestawiony raport:
 - niezerowych,
 - dowolnych,
 - zerowych.

i zatwierdzić wybór klawiszem Razem



3. Wybrać zakres rekordów, które mają być wydrukowane:

▼ wszystkich

Nastąpi wydruk raportu dla wszystkich towarów/zestawów/wielopaków o wybranym zakresie statystyk.



- ▼ przypisanych do wybranej grupy towarowej,
 - Wyświetlana jest lista grup towarowych zaprogramowanych w kasie.
 - Klawiszami ▲ i ▼ (lub wpisując numer z klawiatury) należy wybrać grupę, dla której ma być wykonany raport i zatwierdzić klawiszem Razem.



- ▼ według zakresu numerów,
 1. Zostanie wyświetlona lista towarów, zestawów i wielopaków

posortowana według numerów PLU.

2. Należy wybrać PLU rozpoczynający zakres i zatwierdzić klawiszem **Razem**.
3. Następnie wybrać PLU kończący zakres i zatwierdzić klawiszem **Razem**.
4. Raport zostanie wydrukowany dla wybranych PLU w zakresie od pierwszego do ostatniego.

▼ według zakresu nazw,



1. Zostanie wyświetlona lista towarów, zestawów i wielopaków posortowana według nazw.
2. Należy wybrać towar rozpoczynający zakres i zatwierdzić klawiszem **Razem**.
3. Następnie wybrać towar kończący zakres i zatwierdzić klawiszem **Razem**.
4. Raport zostanie wydrukowany dla wybranych towarów w zakresie od pierwszego do ostatniego.

▼ według zakresu kodów kreskowych,



1. Zostanie wyświetlone pole, w którym należy podać kod początkowy (klawiszami ▲ i ▼ lub klawiszami numerycznymi) i zatwierdzić klawiszem Razem.
2. Następnie w ten sam sposób podać kod końcowy i zatwierdzić klawiszem Razem.
3. Po zatwierdzeniu kodu końcowego następuje wydruk raportu.



Kody można zeskanować lub wprowadzić ręcznie za pomocą klawiatury i zatwierdzić klawiszem Razem.

- ▼ w danej stawce PTU (opcja nie dotyczy „Raportu zestawów towarów”), Należy wybrać stawkę PTU, dla której zostanie sporządzony raport.
1. Za pomocą klawiszy ▲ i ▼ należy wybrać stawkę z wyświetlonej listy.
 2. Zatwierdzić ją klawiszem Razem.

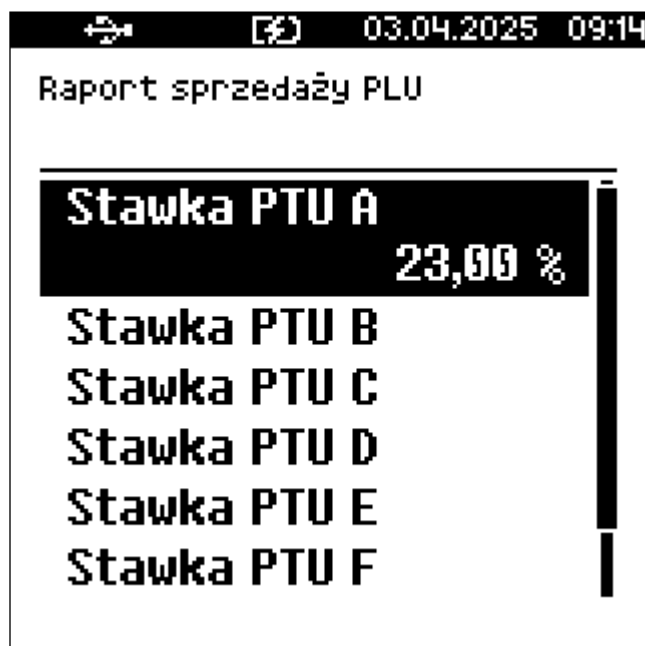

- ▼ pojedynczego, wybranego towaru/zestawu/wielopaka. Należy wybrać konkretny towar/zestaw/wielopak.
1. Za pomocą klawiszy ▲ i ▼ (lub wpisując numer z klawiatury) należy wybrać produkt.
 2. Zatwierdzić klawiszem Razem.

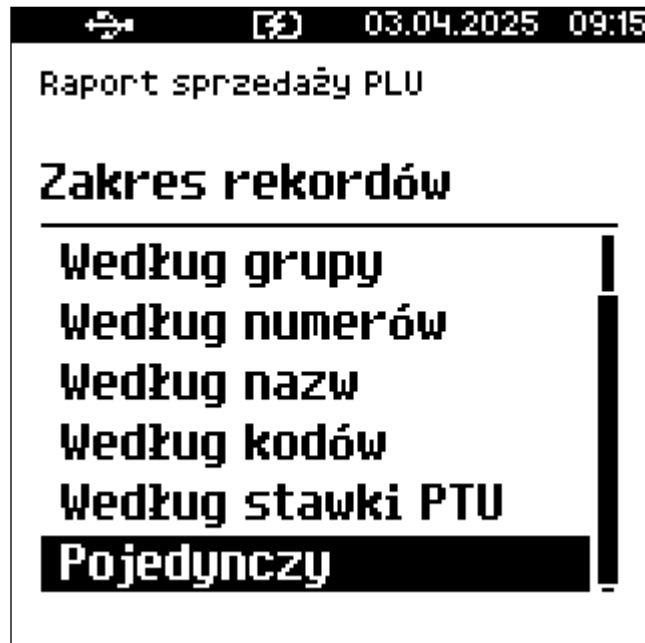

▼ Wielopaków

Raport wykonuje się tak samo jak [Sprzedaży PLU](#).

▼ Zestawów towarów

Raport wykonuje się tak samo jak [Sprzedaży PLU](#).

▼ Kasjerów

2 Kierownik → 1 Raporty → 2 Raporty niefiskalne → 1 Raporty czytające → 1 Statystyki → 4 Raport kasjerów

- Raport zawiera takie statystyki, jakie są na raporcie zmianowym.
- Można go wykonać dla wszystkich operatorów, pojedynczego lub aktualnie zalogowanego.
- Raport może być wydrukowany dla statystyk:
 - niezerowych,
 - dowolnych,
 - zerowych.



- Klawiszami ▲ i ▼ lub 1 / 2 / 3 należy wybrać odpowiedni zakres statystyk i zatwierdzić klawiszem Razem.
- W ten sam sposób należy wybrać zakres, dla którego raport ma być wydrukowany. Raport można wykonać dla operatorów:
 - wszystkich,
 - pojedynczego,
 - zalogowanego.

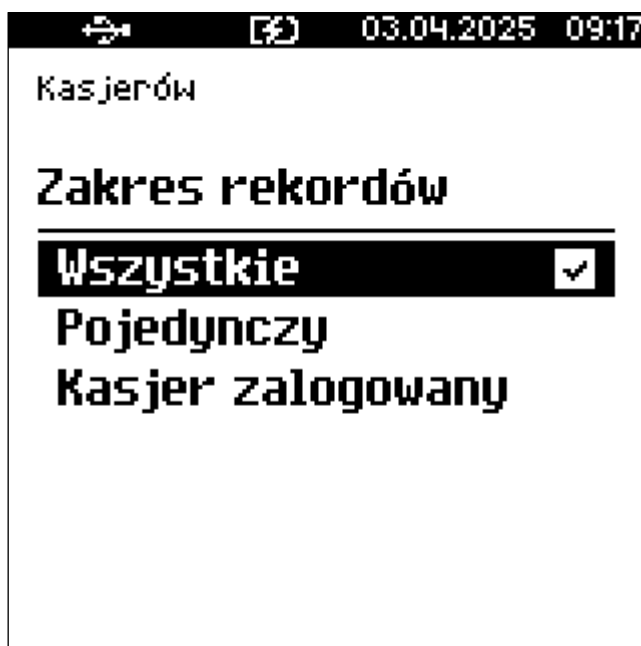

▼ Raporty grup towarowych

2 Kierownik → 1 Raporty → 2 Raporty niefiskalne → 1 Raporty

czytające → 1 Statystyki → 5 Raporty grup towarowych

- Raporty grup towarowych umożliwiają sprawdzenie obrotu w poszczególnych grupach.
- Raport tygodniowy pozwala na sprawdzenie obrotu w rozbiciu na poszczególne dni tygodnia.
- Raport grup roczny - w rozbiciu na miesiące.



Domyślnie naliczanie tygodniowych i rocznych statystyk grup towarowych jest włączone (aktywne).

▼ Raport grup towarowych

1. Klawiszami ▲ i ▼ lub 1 / 2 / 3 należy wybrać rodzaj statystyk:

- niezerowych,
- dowolnych,
- zerowych.

1. W ten sam sposób należy wybrać zakres rekordów, dla których ma być drukowany raport

- wszystkich,
- pojedynczej.

**▼ Raport grup tygodniowy**

- W tym raporcie drukowane są informacje na temat statystyk grup towarowych zdefiniowanych w kasie, z podziałem na dni tygodnia.

1. Klawiszami ▲ i ▼ lub 1 / 2 / 3 należy wybrać rodzaj statystyk:
 - niezerowych,
 - dowolnych,
 - zerowych.
2. W ten sam sposób należy wybrać zakres rekordów, dla których ma być drukowany raport. Raport można wykonać dla grup:
 - wszystkich,
 - pojedynczej.

▼ Raport grup roczny

W tym raporcie drukowane są informacje na temat statystyk grup towarowych zaprogramowanych w kasie, z podziałem na miesiące.

1. Klawiszami ▲ i ▼ lub 1 / 2 / 3 należy wybrać rodzaj statystyk:
 - niezerowych,
 - dowolnych,
 - zerowych.
2. W ten sam sposób należy wybrać zakres rekordów, dla których ma być drukowany raport. Raport można wykonać dla grup:
 - wszystkich,
 - pojedynczej.
3. Należy wybrać rok, za który mają być wydrukowane statystyki. Do wyboru jest:
 - rok bieżący,
 - rok poprzedni,
 - rok bieżący i rok poprzedni.
4. Po zatwierdzeniu klawiszem Razem wybranej opcji następuje wydruk raportu.

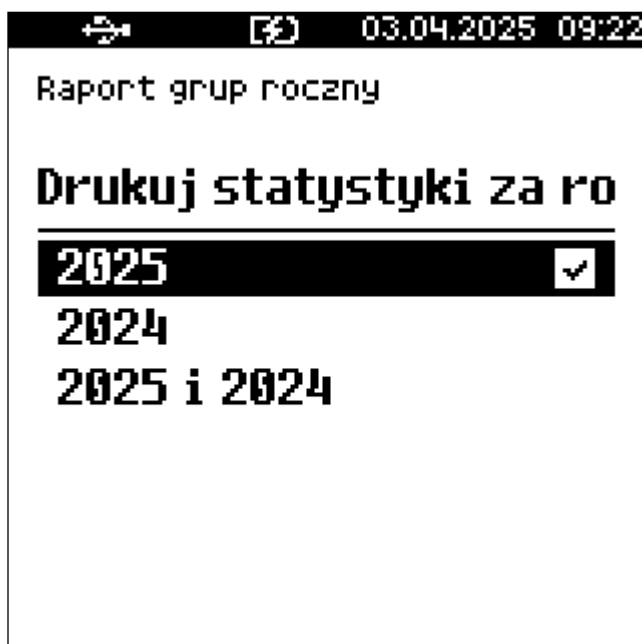

▼ Opakowań

2 Kierownik → 1 Raporty → 2 Raporty niefiskalne → 1 Raporty czytające → 1 Statystyki → 6 Raport opakowań

Raport ten umożliwia przesłanie przyjęć i wydań opakowań zwrotnych w ujęciu ilościowo wartościowym.

1. Klawiszami ▲ i ▼ lub 1 / 2 / 3 należy wybrać rodzaj statystyk:
 - niezerowych,
 - dowolnych,
 - zerowych.
2. W ten sam sposób należy wybrać zakres rekordów, dla których ma być drukowany raport. Raport można wykonać dla opakowań:
 - wszystkich,
 - pojedynczego.

▼ Form płatności

2 Kierownik → 1 Raporty → 2 Raporty niefiskalne → 1 Raporty czytające → 1 Statystyki → 7 Raport form płatności

Zawiera informacje o obrotach wykonanych w poszczególnych zdefiniowanych w kasie formach płatności

1. Klawiszami ▲ i ▼ lub 1 / 2 / 3 należy wybrać rodzaj statystyk:

- niezerowych,
- dowolnych,
- zerowych.

2. W ten sam sposób należy wybrać zakres rekordów, dla których ma być drukowany raport. Raport można wykonać dla form:

- wszystkich,
- pojedynczej.

▼ Rabatów/Narzutów

2 Kierownik → 1 Raporty → 2 Raporty niefiskalne → 1 Raporty czytające → 1 Statystyki → 8 Raport rabatów/narzutów

Zawiera informacje o obrocie i użyciu poszczególnych rabatów/narzutów z bazy i rabatów/narzutów z ręki.

1. Klawiszami ▲ i ▼ lub 1 / 2 / 3 należy wybrać rodzaj statystyk:

- niezerowych,
- dowolnych,
- zerowych.

2. W ten sam sposób należy wybrać zakres rekordów, dla których ma być drukowany raport. Raport można wykonać dla narzutów/rabatów:

- wszystkich,
- pojedynczego,
- standardowych,
- progresywnych,
- promocji,
- z ręki.

▼ Godzinowy

2 Kierownik → 1 Raporty → 2 Raporty niefiskalne → 1 Raporty czytające → 1 Statystyki → 9 Raport godzinowy

- Raport ten umożliwia prześledzenie sprzedaży w poszczególnych godzinach.
- Pokazuje wartość sprzedaży, ilość pozycji oraz ilość paragonów wystawionych w poszczególnych godzinach.

- Dane są zliczane od ostatniego zerującego raportu godzinowego.

1. Klawiszami ▲ i ▼ lub 1 / 2 / 3 należy wybrać rodzaj statystyk:

- niezerowych,
- dowolnych,
- zerowych.

▼ PLU nieaktywnych

2 Kierownik → 1 Raporty → 2 Raporty niefiskalne → 1 Raporty czytające → 1 Statystyki → 10 Raport PLU nieaktywnych

- Raport umożliwia uzyskanie informacji, które towary nie były sprzedawane od podanej daty.
- Wszystkie towary, których ostatnia data sprzedaży jest wcześniejsza niż podana, zostaną wydrukowane na raporcie.
 1. Należy wpisać datę z klawiatury lub wybrać klawiszami ▲ i ▼.
 2. Zatwierdzić datę klawiszem Razem.



Po wprowadzeniu wartości dwucyfrowych kursor automatycznie przeskoczy do następnego pola.+ Klawiszami ►, ◀ można przejść do edycji następnego pola.

03.04.2025 09:25

Raport PLU nieaktywnych

Data

03 - 04 - 2025

DD MM RRRR

▼ Poglądowy

2 Kierownik → 1 Raporty → 2 Raporty niefiskalne → 1 Raporty czytające → 1 Statystyki → 11 Raport poglądowy

- Raport ten ma wygląd zbliżony do raportu dobowego.
- Pokazuje aktualny stan totalizerów, ale ich nie zeruje.
- Można go wykonywać dowolną ilość razy.

▼ Baz

2 Kierownik → 1 Raporty → 2 Raporty niefiskalne → 1 Raporty czytające → 2 Raporty baz

- Raporty te umożliwiają wydrukowanie wszystkich lub wybranych zaprogramowanych rekordów baz danych wraz z przypisanymi im ustawieniami.
- Dla bazy PLU można wykonać raport
 - pełny (zawierający wszystkie dane)
 - skrócony (zawierający jedynie numer PLU, nazwę i stawkę PTU).

▼ PLU

2 Kierownik → 1 Raporty → 2 Raporty niefiskalne → 1 Raporty czytające → 2 Raporty baz → 1Raport PLU

1. Po przejściu do raportu należy wybrać, czy ma to być raport pełny czy skrócony.
2. Następnie należy wybrać zakres rekordów:
 - Wszystkie
 - Według grupy
 - Według numerów
 - Według nazw
 - Według kodów
 - Według stawki PTU
 - Pojedynczy
3. Jeśli wybrano zakres inny niż Wszystkie należy wskazać którą grupę ma objąć raport.
4. Po zatwierdzeniu klawiszem Razem raport zostanie wydrukowany.

▼ Wielopaków

2 Kierownik → 1 Raporty → 2 Raporty niefiskalne → 1 Raporty czytające → 2 Raporty baz → 2 Raport wielopaków

1. Po przejściu do raportu należy wybrać zakres rekordów:

- Wszystkie
- Według grupy
- Według numerów
- Według nazw
- Według kodów
- Według stawki PTU
- Pojedynczy

2. Jeśli wybrano zakres inny niż Wszystkie należy wskazać którą grupę ma objąć raport.

3. Po zatwierdzeniu klawiszem **Razem** raport zostanie wydrukowany.

▼ Zestawów towarów

2 Kierownik → 1 Raporty → 2 Raporty niefiskalne → 1 Raporty czytające → 2 Raporty baz → 3 Raport zestawów towarów

1. Po przejściu do raportu należy wybrać zakres rekordów:

- Wszystkie
- Według grupy
- Według numerów
- Według nazw
- Według kodów
- Według stawki PTU
- Pojedynczy

2. Jeśli wybrano zakres inny niż Wszystkie należy wskazać którą grupę ma objąć raport.

3. Po zatwierdzeniu klawiszem **Razem** raport zostanie wydrukowany.

▼ Notatnika

2 Kierownik → 1 Raporty → 2 Raporty niefiskalne → 1 Raporty czytające → 2 Raporty baz → 4 Raport notatnika

- Raport wykazuje PLU wpisane do notatnika.
- Raport nie wymaga wyboru opcji. Po zatwierdzeniu pozycji następuje wydruk raportu.

▼ Opakowań

2 Kierownik → 1 Raporty → 2 Raporty niefiskalne → 1 Raporty czytające → 2 Raporty baz → 5 Raport opakowań

1. Po przejściu do raportu należy wybrać zakres rekordów:
 - Wszystkie
 - Pojedynczy
2. Jeśli wybrano zakres inny niż Wszystkie należy wskazać opakowanie, które ma objąć raport.
3. Po zatwierdzeniu klawiszem **Razem** raport zostanie wydrukowany.

▼ Kasjerów

2 Kierownik → 1 Raporty → 2 Raporty niefiskalne → 1 Raporty czytające → 2 Raporty baz → 6 Raport kasjerów

- Raport zawiera konfigurację uprawnień kasjera.
 1. Po przejściu do raportu należy wybrać zakres rekordów:
 - Wszystkie
 - Pojedynczy
 2. Jeśli wybrano zakres inny niż Wszystkie należy wskazać kasjera, którego ma objąć raport.
 3. Po zatwierdzeniu klawiszem **Razem** raport zostanie wydrukowany.

▼ Form płatności

2 Kierownik → 1 Raporty → 2 Raporty niefiskalne → 1 Raporty czytające → 2 Raporty baz → 7 Raport form płatności

1. Po przejściu do raportu należy wybrać zakres rekordów:
 - Wszystkie
 - Pojedynczy
2. Jeśli wybrano zakres inny niż Wszystkie należy wskazać którą formę płatności ma objąć raport.
3. Po zatwierdzeniu klawiszem **Razem** raport zostanie wydrukowany.

▼ Rabatów/narzutów

2 Kierownik → 1 Raporty → 2 Raporty niefiskalne → 1 Raporty czytające → 2 Raporty baz → 8 Raport rabatów/narzutów

1. Po przejściu do raportu należy wybrać zakres rekordów:
 - Wszystkie
 - Według grupy
 - Pojedynczy
 - Rabaty narzuty standardowe
 - Rabaty narzuty progresywne
 - Promocje
2. Jeśli wybrano zakres inny niż Wszystkie należy wskazać który narzut/rabat ma objąć raport.
3. Po zatwierdzeniu klawiszem **Razem** raport zostanie wydrukowany.

▼ Jednostek miary

2 Kierownik → 1 Raporty → 2 Raporty nefiskalne → 1 Raporty czytające → 2 Raporty baz → 9 Raport jednostek miary

1. Po przejściu do raportu należy wybrać zakres rekordów:
 - Wszystkie
 - Pojedynczy
2. Jeśli wybrano zakres inny niż Wszystkie należy wskazać jednostkę, którą ma objąć raport.
3. Po zatwierdzeniu klawiszem **Razem** raport zostanie wydrukowany.

▼ Klawiszy skrótu

2 Kierownik → 1 Raporty → 2 Raporty nefiskalne → 1 Raporty czytające → 2 Raporty baz → 10 Raport klawiszy skrótu

- Raport wykazuje funkcje przypisane do klawiszy funkcyjnych oraz sposób ich wywoływania.
 1. Po przejściu do raportu należy wybrać zakres rekordów:
 - Wszystkie
 - Pojedynczy
 2. Jeśli wybrano zakres inny niż Wszystkie należy wskazać którą grupę ma objąć raport.
 3. Po zatwierdzeniu klawiszem **Razem** raport zostanie wydrukowany.

▼ Grup towarowych

2 Kierownik → 1 Raporty → 2 Raporty nefiskalne → 1 Raporty czytające → 2 Raporty baz → 11 Raport grup towarowych

1. Po przejściu do raportu należy wybrać zakres rekordów:
 - Wszystkie
 - Pojedynczy
2. Jeśli wybrano zakres inny niż Wszystkie należy wskazać grupę, która ma zostać uwidoczniona w raporcie.
3. Po zatwierdzeniu klawiszem **Razem** raport zostanie wydrukowany.

▼ Rabatów czasowych**2 Kierownik → 1 Raporty → 2 Raporty nefiskalne → 1 Raporty czytające → 2 Raporty baz → 12 Raport rabat. czasowych**

1. Po przejściu do raportu należy wybrać zakres rekordów:
 - Wszystkie
 - Pojedynczy
2. Jeśli wybrano zakres inny niż Wszystkie należy wskazać rabat, który ma zostać uwidoczniony w raporcie.
3. Po zatwierdzeniu klawiszem **Razem** raport zostanie wydrukowany.

▼ Formatów kodów ważonych**2 Kierownik → 1 Raporty → 2 Raporty nefiskalne → 1 Raporty czytające → 2 Raporty baz → 13 Raport kodów ważonych**

1. Po przejściu do raportu należy wybrać zakres rekordów:
 - Wszystkie
 - Pojedynczy
2. Jeśli wybrano zakres inny niż Wszystkie należy wskazać format, który ma zostać uwidoczniony w raporcie.
3. Po zatwierdzeniu klawiszem **Razem** raport zostanie wydrukowany.

▼ Zestawów raportów**2 Kierownik → 1 Raporty → 2 Raporty nefiskalne → 1 Raporty czytające → 2 Raporty baz → 14 Raport zestaw. raportów**

1. Po przejściu do raportu należy wybrać zakres rekordów:

- Wszystkie
 - Pojedynczy
2. Jeśli wybrano zakres inny niż Wszystkie należy wskazać zestaw, który ma zostać uwidoczniony w raporcie.
 3. Po zatwierdzeniu klawiszem **Razem** raport zostanie wydrukowany.

▼ Opisów wpłat/wypłat

2 Kierownik → 1 Raporty → 2 Raporty niefiskalne → 1 Raporty czytające → 2 Raporty baz → 15 Raport wpłat/wypł.

1. Po przejściu do raportu należy wybrać zakres rekordów:
 - Wszystkie
 - Pojedynczy
2. Jeśli wybrano zakres inny niż Wszystkie należy wskazać opis, który ma zostać uwidoczniony w raporcie.
3. Po zatwierdzeniu klawiszem **Razem** raport zostanie wydrukowany.

▼ Obsługi błędów

2 Kierownik → 1 Raporty → 2 Raporty niefiskalne → 1 Raporty czytające → 2 Raporty baz → 16 Raport obsługi błędów

1. Po przejściu do raportu należy wybrać zakres rekordów:
 - Wszystkie
 - Pojedynczy
2. Jeśli wybrano zakres inny niż Wszystkie należy wskazać błąd, którego opis ma zostać uwidoczniony w raporcie.
3. Po zatwierdzeniu klawiszem **Razem** raport zostanie wydrukowany.

▼ Zmian PTU

2 Kierownik → 1 Raporty → 2 Raporty niefiskalne → 1 Raporty czytające → 2 Raporty baz → 17 Raport zmian PTU

- Raport wykazuje zmiany stawek PTU.
- Raport nie wymaga wyboru opcji. Po zatwierdzeniu pozycji następuje wydruk raportu.

▼ Usług czasowych

▼ Sprzedaży

2 Kierownik → 1 Raporty → 2 Raporty niefiskalne → 1 Raporty czytające → 3 Usług czasowych → 1 Sprzedaży

- Raport umożliwia wydruk informacji na temat sprzedaży usług czasowych oraz ilości kwitów dla wszystkich lub wybranych cenników.
- Raport może być wydrukowany dla statystyk:
 - dowolnych,
 - zerowych,
 - niezerowych.
 1. Klawiszami strzałek ▲ / ▼ lub 1 / 2 / 3 należy wybrać odpowiedni zakres statystyk i zatwierdzić klawiszem **RAZEM**.
 2. Klawiszami strzałek ▲ / ▼ lub 1 / 2 należy wybrać zakres rekordów do wydrukowania na raporcie.
- Raport można wykonać dla sprzedaży:
 - wszystkich,
 - pojedynczego,
 - wybrać cennik klawiszami ▲ i ▼ i zatwierdzić klawiszem **Razem**.

NIEFISKALNY CZYTAJĄCY RAPORT SPRZEDAŻY USŁUG CZASOWYCH		
nr: 205		
Tygodniowy Parking[1]		
Sprzedaż	Ilość	Wartość
Z kuitów	16	2172,70
Usługa z góry	15	625,42
Usługa z dołu	8	93,65
łącznie	39	2891,77

Kwity rozliczone	usunięte	aktywne
19	15	0
4		

EWIDENCJA W PLN		

NIEFISKALNY		
#1 KIEROWNIK	2025-03-19 11:55	
8F7ACC6B89996D9E9E7FF9A69E3662D7880B3FD3		
ZAB 1801012501		

Rys. 6. Przykład raportu sprzedaży: niezerowe, pojedynczy cennik ("Tygodniowy")

▼ Kwitów aktywnych

2 Kierownik → 1 Raporty → 2 Raporty niefiskalne → 1 Raporty czytające → 3 Usług czasowych → 2 Kwitów aktywnych

- Raport umożliwia wydruk informacji na temat aktywnych kuitów z podziałem na cenniki.
- Klawiszami strzałek ▲ / ▼ lub 1 / 2 należy wybrać zakres 2 rekordów do wydrukowania na raporcie.
- Raport można wykonać dla kuitów wystawionych dla cenników:
 - wszystkie,
 - pojedynczego,
 - wybrać cennik klawiszami ▲ i ▼ i zatwierdzić klawiszem **Razem**.

			nr: 207
N I E F I S K A L N Y C Z Y T A J Ą C Y R A P O R T K W I T Ó W A K T Y W N Y C H			
Tygodniowy			
4	2025-03-17	16:12	PPP
6	2025-03-14	14:04	DDD123456
24	2025-03-19	10:56	WWL 99999
25	2025-03-19	10:59	WWL 00000
Ilość kwitów			4
----- E W I D E N C J A W P L N -----			
N I E F I S K A L N Y			
#1	KIEROWNIK	2025-03-19	11:56
637DB222AA10DC938642B88E75B6AF849F85223C			
ZAB 1801012501			

Rys. 7. Raport kwitów aktywnych dla pojedynczego cennika ("Tygodniowy")

▼ Cenników

2 Kierownik → 1 Raporty → 2 Raporty niefiskalne → 1 Raporty czytające → 3 Usług czasowych → 1 Cenników

- Raport umożliwia wydruk informacji na temat wszystkich lub wybranego cennika.
- Klawiszami strzałek ▲ / ▼ lub 1 / 2 należy wybrać zakres rekordów do wydrukowania na raporcie.
- Zakres rekordów do wydrukowania:
 - wszystkie,
 - pojedynczy,
 - wybrać cennik klawiszami ▲ i ▼ i zatwierdzić klawiszem **Razem**.

		nr: 209
N I E F I S K A L N Y		
RAPORT CENNIKÓW		
Tygodniowy		
Nazwa kuitu:		
Kwit parkingowy w dni powszednie		
PLU:	Parking[1]	
Typ pola podstawowego:	alfanumeryczny	
Pole podstawowe:	Rejestracja	
Obowiązkowe pole podstawowe:	TAK	
Pole dodatkowe:		
Opłata minimalna:	Brak	

1 okres	1:00	cena 12,50 za 1:00
		obowiązuje Pn-Cz 0:00-23:59
2 okres	1:00	cena 10,35 za 1:00
		obowiązuje Pt-Pt 0:00-23:59
3 okres	1:00	cena 5,20 za 1:00
		obowiązuje So-Nd 0:00-23:59

EWIDENCJA W PLN		

N I E F I S K A L N Y		
#1 KIEROWNIK	2025-03-19 11:57	
360A2319D917BA97A1B33FD11200B2DFD8466794		
ZAB 1801012501		

Rys. 8. Raport cenników dla pojedynczego cennika ("Tygodniowy")

▼ Magazynowe

▼ Raporty braków, stanów PLU

2 Kierownik → 1 Raporty → 2 Raporty niefiskalne → 1 Raporty czytające → 3 Raporty magazynowe → 1 Raport braków PLU

- Raport braków PLU - drukowany jest dla tych PLU z wybranego zakresu, których stany magazynowe są mniejsze lub równe ich minimalnym stanom magazynowym.

2 Kierownik → 1 Raporty → 2 Raporty niefiskalne → 1 Raporty czytające → 3 Raporty magazynowe → 3 Raport stanów PLU

- Raport stanów PLU - zawiera stany magazynowe raportowanych rekordów.

1. Należy wybrać opcję

- 1 Raport braków PLU

lub

- 3 Raport stanów PLU

2. Klawiszami ▲ i ▼ należy wybrać zakres rekordów do wydrukowania na raporcie:

▼ wszystkich,

Następuje wydruk raportu dla wszystkich rekordów PLU.

▼ przypisanych do wybranej grupy towarowej,

Wyświetlana jest lista grup towarowych zdefiniowanych w kasie.

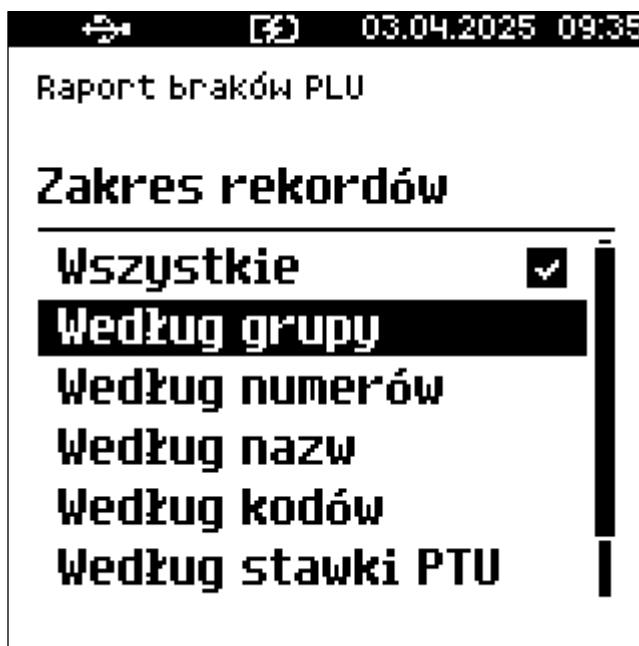

3. Klawiszami ▲ i ▼ (lub wpisując numer z klawiatury) należy wybrać grupę, dla której ma być wykonany raport

4. Zatwierdzić klawiszem Razem.



▼ według zakresu numerów,

Należy podać zakres numerów rekordów PLU, o których informacje mają być wydrukowane na raporcie.

1. numer początkowy i zatwierdzić klawiszem **Razem**.
2. numer końcowy i zatwierdzić klawiszem **Razem**.
3. Po zatwierdzeniu numeru końcowego następuje wydruk raportu.



Wyboru należy dokonać klawiszami ▲ i ▼ lub wpisując go z klawiatury i zatwierdzić klawiszem **Razem**.

▼ według zakresu nazw,

Należy podać zakres nazw towarów, o których informacje mają być wydrukowane na raporcie.

1. nazwę początkową i zatwierdzić klawiszem **Razem**
2. nazwę końcową i zatwierdzić klawiszem **Razem**.
3. Po zatwierdzeniu nazwy końcowej następuje wydruk raportu.



Nazwę można wpisać za pomocą klawiatury lub wybrać odpowiedni rekord za pomocą klawiszy ▲ i ▼ i zatwierdzić klawiszem **Razem**.+ Nazwy są posortowane alfabetycznie.

▼ według zakresu kodów kreskowych,

Należy podać zakres kodów rekordów PLU, o których informacje mają być

wydrukowane na raporcie.

1. Kod początkowy i zatwierdzić klawiszem **Razem**.
2. Kod końcowy i zatwierdzić klawiszem **Razem**.
3. Po zatwierdzeniu kodu końcowego następuje wydruk raportu.



Kody można zeskanować lub wprowadzić ręcznie za pomocą klawiatury i zatwierdzić klawiszem **Razem**.

▼ według stawki PTU,

Wyświetlane są stawki zdefiniowane w kasie. Za pomocą klawiszy ▲ i ▼ należy wybrać stawkę PTU i zatwierdzić ją klawiszem **Razem**.

▼ pojedynczego, wybranego rekordu PLU.

- Po zatwierdzeniu (klawiszem **Razem**) pozycji „**Pojedynczy**” wyświetlana jest lista towarów zaprogramowanych w kasie.
- Za pomocą klawiszy ▲ i ▼ (lub wpisując numer z klawiatury) należy wybrać rekord, o którym informacje należy wydrukować i zatwierdzić klawiszem **Razem**.

▼ Raport braków, stanów opakowań

2 Kierownik → 1 Raporty → 2 Raporty niefiskalne → 1 Raporty czytające → 3 Raporty magazynowe → 2 Raport braków opakowań

Raport braków opakowań - drukowany jest dla tych opakowań z wybranego zakresu, których stany magazynowe są mniejsze lub równe ich minimalnym stanom magazynowym.

2 Kierownik → 1 Raporty → 2 Raporty niefiskalne → 1 Raporty czytające → 3 Raporty magazynowe → 4 Raport stanów opakowań

Raport stanów opakowań - Drukowany jest dla wszystkich opakowań z bazy lub wybranego opakowania.

Klawiszami ▲ i ▼ lub 1 / 2 należy wybrać odpowiedni zakres rekordów i zatwierdzić klawiszem **Razem**.

Raport może być wydrukowany dla rekordów:

- wszystkich,
- pojedynczego.

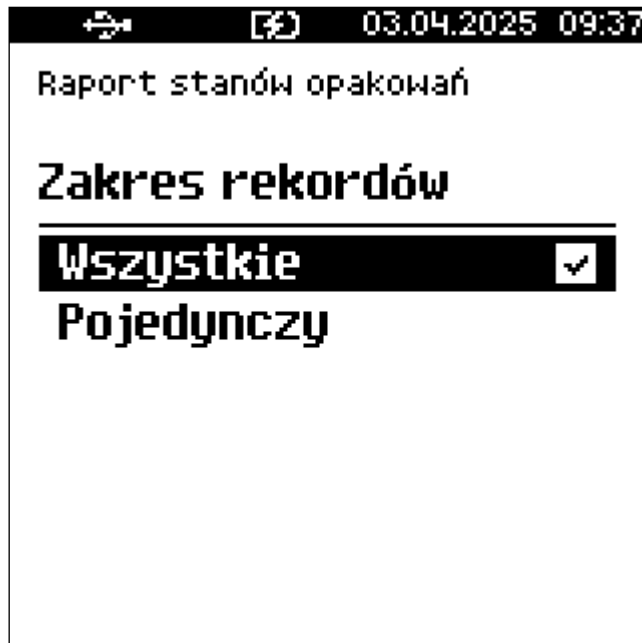

▼ Raporty konfiguracji

▼ Konfiguracja sprzedaży

2 Kierownik → 1 Raporty → 2 Raporty nefiskalne → 1 Raporty czytające → 4 Raporty konfiguracji → 1 Konfiguracja sprzedaży

Raport konfiguracji sprzedaży zawiera informacje na temat ustawień dotyczących:

- kwot w groszach,
- rabatów z ręki,
- domyślnej formy płatności,
- obowiązkowej wpłaty,
- trybu sprzedaży,
- i innych funkcji.

▼ Konfiguracja sprzętu

2 Kierownik → 1 Raporty → 2 Raporty nefiskalne → 1 Raporty czytające → 4 Raporty konfiguracji → 2 Konfiguracja sprzętu

Raport ten zawiera informacje o ustawieniach dotyczących sprzętu:

- wyświetlaczy,
- wydruku,
- klawiatury,

- szuflady,
- konfiguracji kasy.

▼ Konfiguracja wejścia / wyjścia

2 Kierownik → 1 Raporty → 2 Raporty nefiskalne → 1 Raporty czytające → 4 Raporty konfiguracji → 3 Konfiguracja we./wy.

Raport konfiguracji wejścia/wyjścia zawiera informacje o ustawieniach

- połączeń z PC,
- połączeń sieciowych
- konfiguracji urządzeń zewnętrznych.

▼ Raport USB Host

2 Kierownik → 1 Raporty → 2 Raporty nefiskalne → 1 Raporty czytające → 4 Raporty konfiguracji → 4 Raport USB Host

Raport USB Host zawiera informacje o urządzeniach podłączonych do gniazda USB.

▼ Raport przypomnień

2 Kierownik → 1 Raporty → 2 Raporty nefiskalne → 1 Raporty czytające → 4 Raporty konfiguracji → 5 Raport przypomnień

Raport przypomnień zawiera informacje na temat przypomnień zaprogramowanych w kasie.

▼ Raport grafik

2 Kierownik → 1 Raporty → 2 Raporty nefiskalne → 1 Raporty czytające → 4 Raporty konfiguracji → 6 Raport grafik

Jest to raport zawierający aktualnie zaprogramowane w kasie grafiki. Mogą być one drukowane w nagłówku lub stopce dokumentów.

▼ Ostrzeżeń

- Raport wypisuje ostrzeżenia jeśli jakieś były od ostatniego raportu.
- Raport nie wymaga wyboru opcji. Po zatwierdzeniu pozycji następuje wydruk raportu.

▼ Online

- Raport zawiera konfigurację połączenia internetowego, adresy serwerów, z którymi łączy się kasa.

- Raport nie wymaga wyboru opcji. Po zatwierdzeniu pozycji następuje wydruk raportu.

▼ Serwisowy

- Raport zawiera informacje, które mogą być przydatne przy rozwiązywaniu ewentualnych problemów.
- Raport nie wymaga wyboru opcji. Po zatwierdzeniu pozycji następuje wydruk raportu.

▼ Raporty zerujące

2 Kierownik → 1 Raporty → 2 Raporty niefiskalne → 2 Raporty zerujące

- Wszystkie raporty zerujące są wykonywane analogicznie jak opisane wyżej raporty czytające (z wyjątkiem braku możliwości wyboru stanu „Statystyki zerowe”).



- Dane statystyczne, których dotyczy raport (obroty, ilości) są kasowane/zerowane po jego wykonaniu.
- Jeżeli raport zostanie przerwany, skasowaniu ulegną te dane, które zostały wydrukowane.

8. Wprowadzanie danych do baz

- Dane, np. dane towarów, kasjerów, informacje o rabatach i formach płatności są przechowywane w bazach danych.
- Informacje do baz można wprowadzić
 - bezpośrednio na kasie (za pomocą klawiatury bądź skanera)
 - za pomocą programu **OPS** dostępnego na stronie Posnet.

8.1. Wprowadzanie danych - informacje ogólne

- Każdy klawisz numeryczny ma przyporządkowany zbiór liter.
- Wciśnięcie klawisza określoną liczbę razy odpowiada wprowadzeniu wybranej litery.
- Ponadto pod klawiszami **7**, **0** oraz **ext** umieszczone są symbole:

. , : ; < > ? / | () [] { } ! @ # \$ % ^ & * - + = _ ε

- W trakcie pisania można przesuwać kursor klawiszami w:  lub .

- Kasowanie wpisanych znaków wykonuje się klawiszem **C**.
- Klawisz **PLU** służy do przełączania między pisaniem wielkich i małych liter oraz cyfr
- Polskie znaki dostępne są pod klawiszami zawierającymi litery, od których te znaki pochodzą np. litera: „ę” jest pod klawiszem: **9** (tam, gdzie „e”), litera „ł” pod klawiszem **6** (tam, gdzie „l”) itd.
 - Litery **ż** i **ź** uzyskuje się za pomocą klawisza **3**.

Przykład:

Wprowadzamy nazwę towaru: **MLEKO**.

W tym celu należy wcisnąć następującą kombinację klawiszy:

1 x 6	3 x 5	2 x 9	2 x 5	3 x 6
litera M	litera L	litera E	litera K	litera O

8.2. Procedura edycji/kasowania istniejącego rekordu

- Pozycję w bazie danych np. towar lub kasjera nazywamy rekordem.
- Kasa POSNET MOBILE2 umożliwia edycję lub skasowanie wcześniej zdefiniowanego rekordu.
- Po wybraniu zdefiniowanego wcześniej rekordu zostanie wyświetlony komunikat.

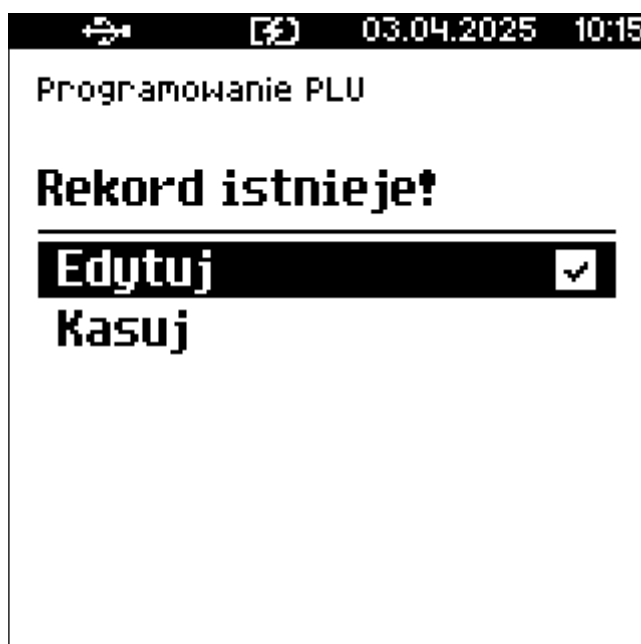

Należy zaznaczyć odpowiednią pozycję klawiszami ▲, ▼ i potwierdzić klawiszem **Razem**.

- Edycja jest analogiczna do procedury wprowadzania nowego rekordu do bazy.



Trzeba jednak pamiętać, że w przypadku zmiany np. nazwy, ceny, należy najpierw skasować starą wartość klawiszem **C**, po czym wpisać nową.

- Przy kasowaniu rekordu zostanie wyświetlone pytanie, czy dany rekord ma być skasowany.

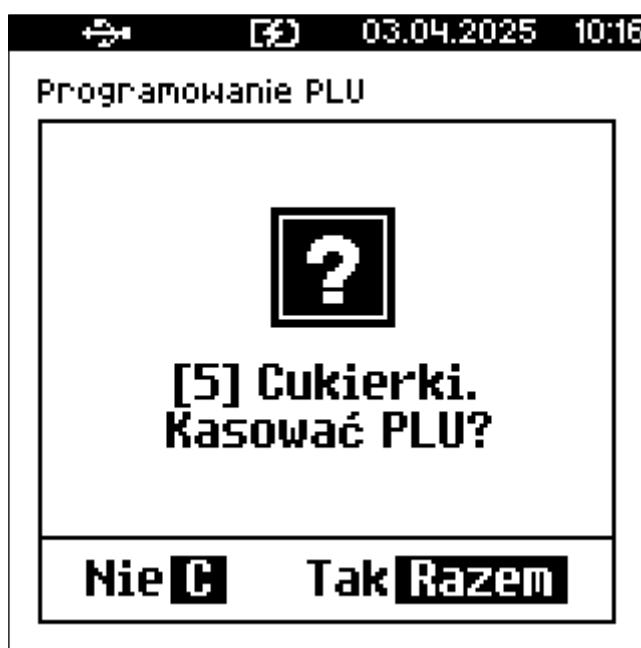

- W celu potwierdzenia należy wcisnąć klawisz **Razem**.
- W celu rezygnacji należy wcisnąć klawisz **C**.

8.3. PLU/wielopaki/zestawy

2 Kierownik → **2 Programowanie baz** → **1 PLU/wielopaki/zestawy**



towar	pojedynczy produkt, sprzedawany oddzielnie, który ma własny kod, cenę, ilość np. butelka wody.
wielopak	opakowanie zawierające kilka sztuk tego samego produktu, sprzedawanych jako całość np. zgrzewka butelek wody.
zestaw	komplet składający się z różnych towarów, sprzedawanych razem, np. wyprawka dla ucznia

składająca się z różnych materiałów szkolnych.

- Każdy towar/wielopak/zestaw, którego sprzedaż ma być rejestrowana musi być najpierw wprowadzony do pamięci kasy.
 - Każdy towar/wielopak/zestaw, który jest wprowadzony do pamięci kasy, zapisany jest w osobnym rekordzie.
 - Rekord zawiera m. in. takie informacje jak: nazwa, stawka VAT, która tego towaru dotyczy, numer kodu kreskowego itd.
 - Baza PLU oznacza zbiór rekordów, w których zapisane są informacje o poszczególnych towarach/wielopakach/zestawach.

8.3.1. Wprowadzanie PLU

- Po wejściu w menu PLU/wielopaki/zastawy zostanie podświetlony pierwszy wolny (niezdefiniowany) rekord.
 - W przypadku zapełnienia całej bazy (4000 pozycji) zostanie podświetlony rekord numer 1.
- Wybór rekordu:
 - Za pomocą klawiszy ▲ i ▼ można wybrać dowolny rekord (zdefiniowany lub nie)
 - Wpisując numer z klawiatury można szybko przejść do dowolnego rekordu (numer rekordu jest wyświetlany w prawym górnym rogu ekranu)
 - Klawiszami ◀ i ▶ można wybierać kolejne wolne rekordy.
 - Wybór należy zatwierdzić klawiszem **Razem**.
- Klawiszem **PLU** można zmienić sposób wyboru rekordu wg:
 - PLU - wyszukiwanie po numerze PLU.
 - Nazwy - umożliwia podanie początku nazwy.
 - Kodu kreskowego - można podać lub zeskanować kod kreskowy.
 - Nazwy z notatnika - dostępne są jedynie towary zdefiniowane w notatniku.



Dodawanie nowych towarów możliwe jest jedynie w trybie wyszukiwania wg PLU. Pozostałe tryby wyszukiwania umożliwiają jedynie przeglądanie już zdefiniowanych towarów.



Rys. 9. Wyszukiwanie po numerze PLU

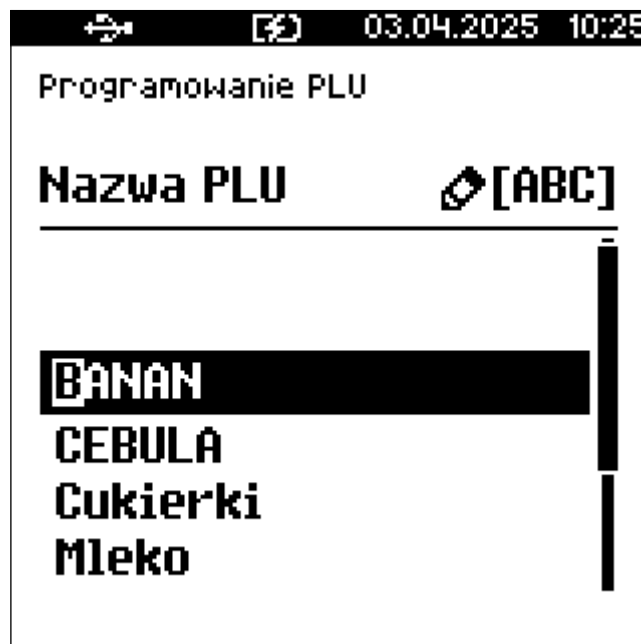

Rys. 10. Wyszukiwanie po nazwie



Rys. 11. Wyszukiwanie po kodzie kreskowym

- Aby zdefiniować nowy PLU
 1. Należy wybrać wolny rekord (oznaczony napisem **BRAK**)
 2. Po wybraniu numeru niezdefiniowanego PLU określić jego typ: Towar, Wielopak lub Zestaw klawiszami ▲ i ▼ lub 1 / 2 / 3
 3. Zatwierdzić wybór klawiszem Razem.

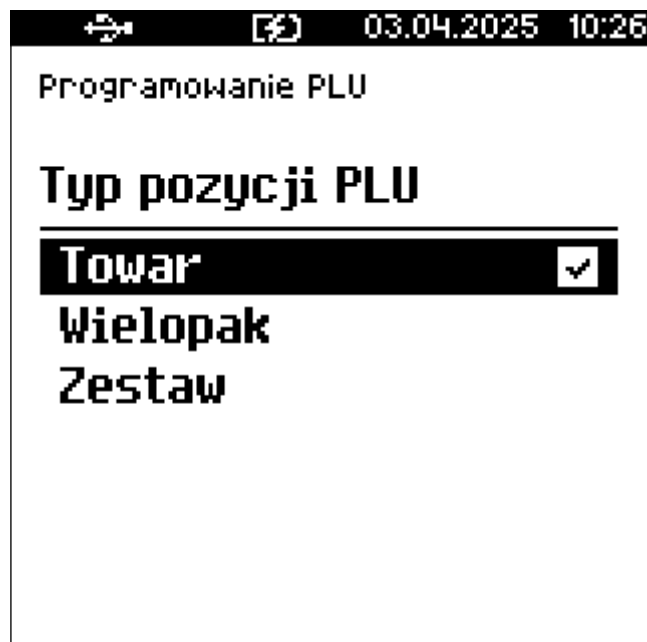

4. Wprowadzić nazwę towaru
 - a. Przycisnąć klawisz Razem, by przejść do edycji/wprowadzania

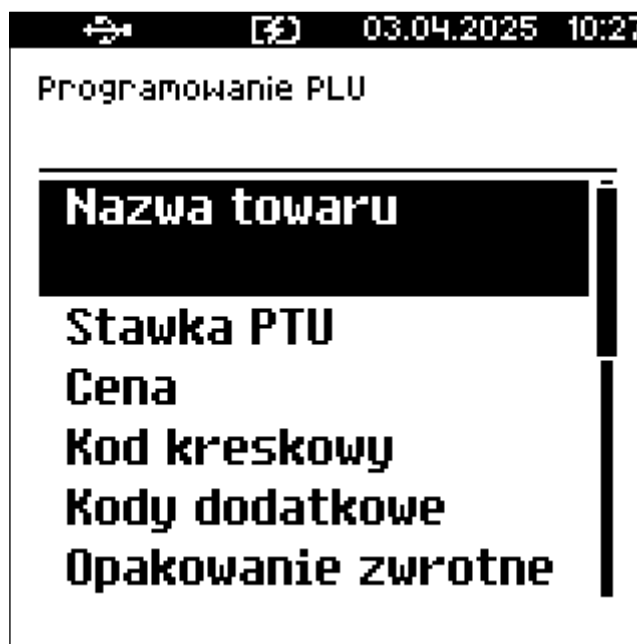

- b. za pomocą klawiatury wprowadzić nazwę towaru (informacje o wprowadzaniu danych znajdują się [na początku tego rozdziału](#))



- c. Zatwierdzić wprowadzoną nazwę klawiszem Razem.



- Nazwa towaru może mieć maksymalnie 40 znaków.
- Nazwa towaru musi być unikalna w obrębie bazy PLU i musi zawierać przynajmniej jeden znak z zestawu:

litery, cyfry, przecinek, kropka, ukośnik (lewy lub prawy), procent.

- Wielkie i małe litery nie są rozróżniane, spacje są pomijane.

5. Należy przypisać stawkę PTU (VAT) do towaru:

- a. klawiszami ▲ i ▼ wybrać pozycję Stawka PTU lub
- b. za pomocą klawiszy ◀ i ▶ wybrać stawkę PTU (bez konieczności wchodzenia do menu)

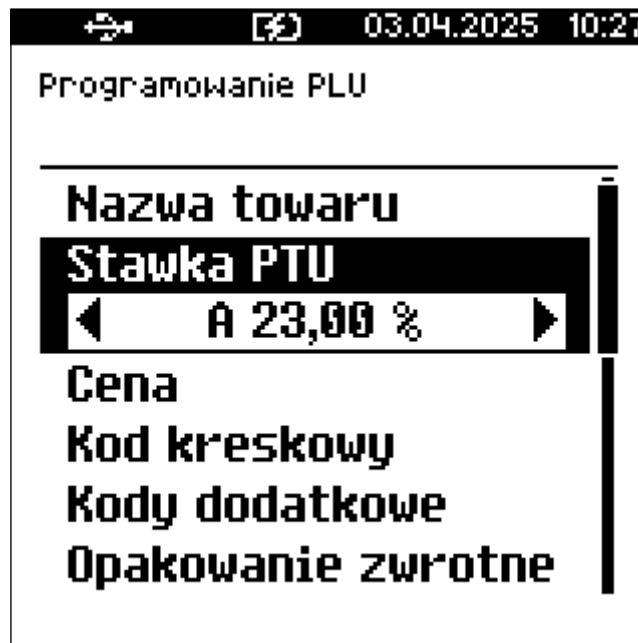

Klawiszem Razem można przejść do listy stawek, wybrać jedną za pomocą klawiszy ▲ i ▼ i zatwierdzić klawiszem Razem.

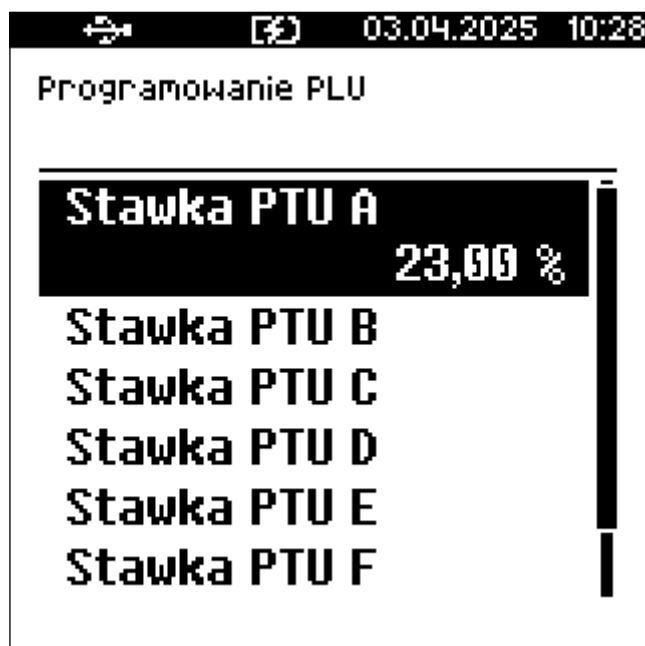

- Stawki PTU powinny być już zdefiniowane przez serwis.
- W przypadku braku zdefiniowanych przez producenta stawek należy postępować zgodnie z zaleceniami opisanymi w rozdziale [Programowanie PTU_>>](#).

6. Podać cenę towaru:

- a. Przejść do pozycji Cena i przycisnąć klawisz Razem.

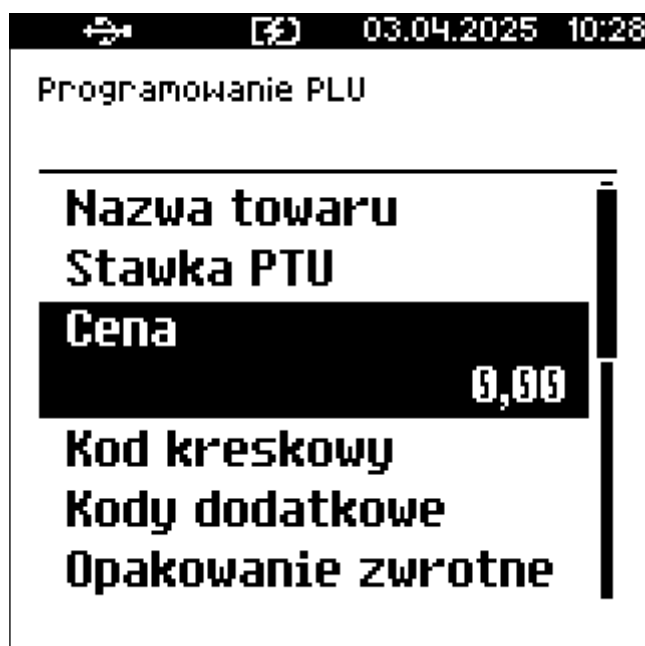

- b. Wprowadzić cenę i zatwierdzić ją klawiszem Razem. Zatwierdzenie ceny zerowej powoduje konieczność podania ceny podczas sprzedaży.

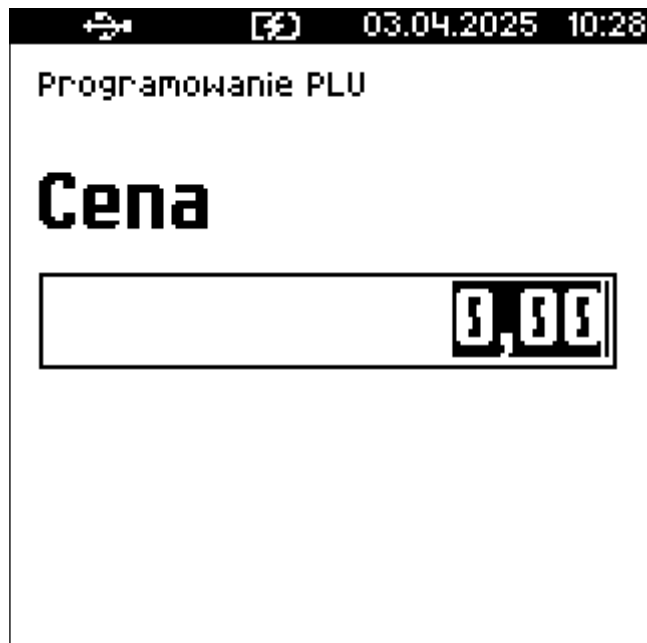

7. Wprowadzić kod kreskowy

- a. Przejdź do pozycji Kod kreskowy i przycisnąć klawisz Razem.

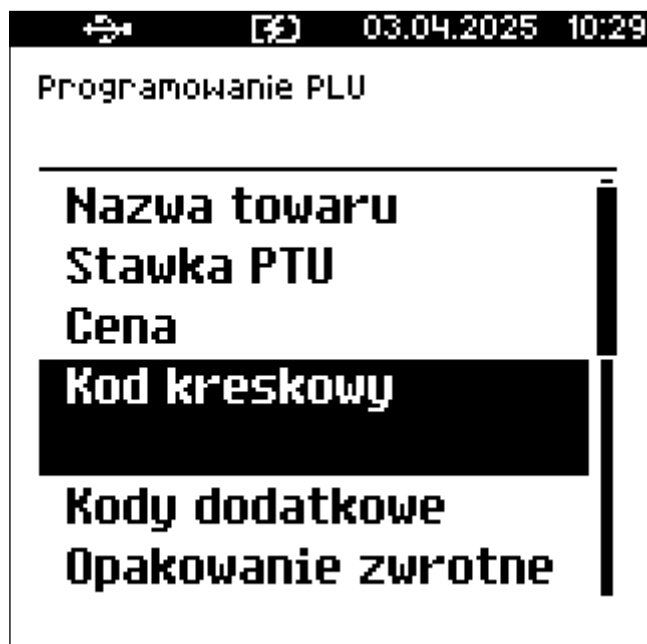

- Kod można zeskanować skanerem lub wprowadzić ręcznie z klawiatury.
- Po wpisaniu kodu z klawiatury należy zatwierdzić go klawiszem Razem.

- Zatwierdzenie pustego pola oznacza, że towar nie będzie miał przypisanego kodu kreskowego.



8. Dodatkowe kody

- Możliwe jest zdefiniowanie do 10 dodatkowych kodów do każdego towaru. Każdemu kodowi może być przyporządkowana inna cena (promocje itp.)
- Użycie takiego kodu przy sprzedaży powoduje naliczenie przyporządkowanej do niego ceny.
 - a. Po wejściu do pozycji Kody dodatkowe pojawia się przewijane menu umożliwiające definiowanie kodów.
 - b. W celu dodania kodu należy przejść do pozycji Nowy kod i przycisnąć klawisz Razem.

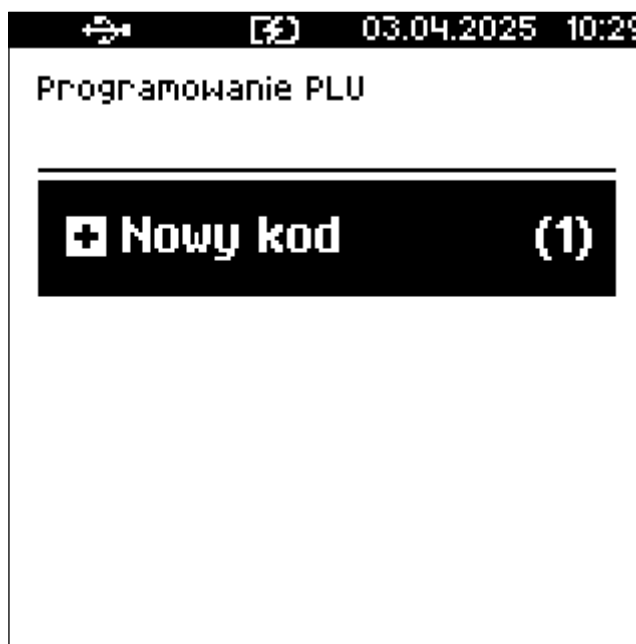

- c. Kod można zeskanować lub wprowadzić ręcznie z klawiatury i zatwierdzić Razem.



- d. Po wprowadzeniu kodu kasa wyświetla listę umożliwiającą wybór, czy do kodu ma być przypisana cena.

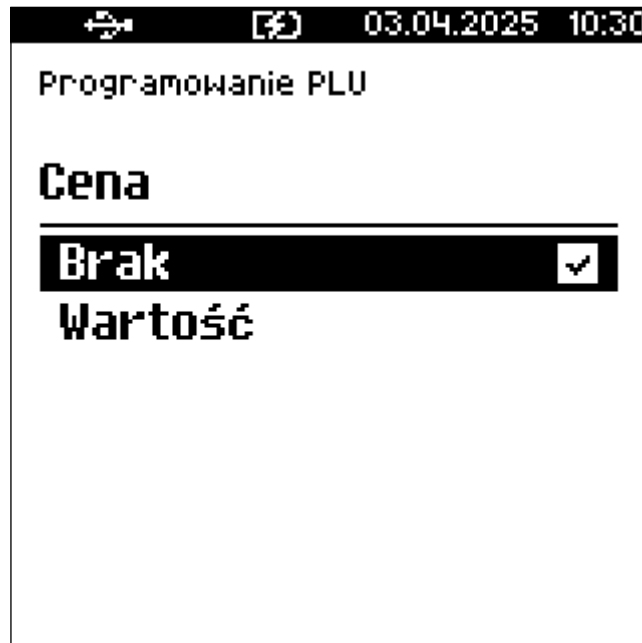

- Brak - do kodu nie będzie przypisana cena.
 - Wartość - należy podać cenę, która będzie przypisana do kodu i zatwierdzić ją klawiszem Razem.
- e. Po zatwierdzeniu ceny dodatkowy kod zostanie przypisany do towaru.
- f. W celu zakończenia wprowadzania dodatkowych kodów należy nacisnąć klawisz C. Zostanie wyświetlona informacja o ilości zdefiniowanych kodów.

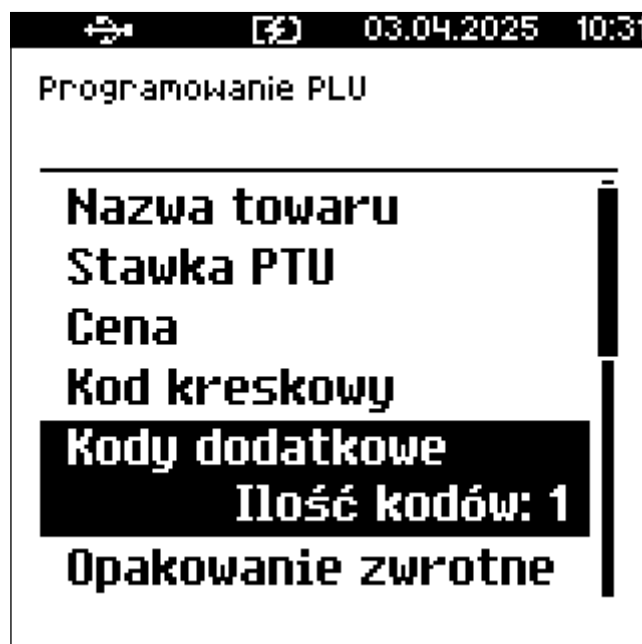

Kody kreskowe muszą być unikatowe w obrębie

całej bazy PLU.

9. Opakowanie zwrotne.

- Należy wybrać pozycję Opakowanie zwrotne i zatwierdzić klawiszem Razem.

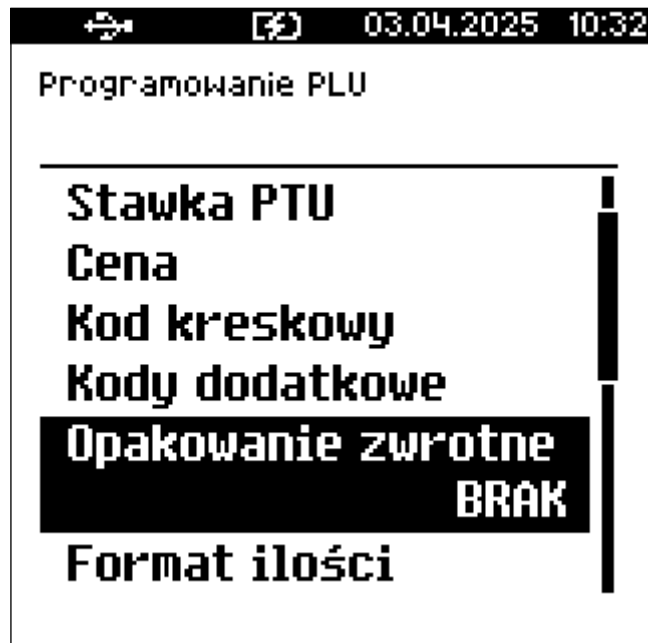

- Klawiszami ▲/ ▼ (lub wpisując numer z klawiatury) należy wybrać odpowiednie opakowanie z zapisanych w pamięci kasy i zatwierdzić Razem.
- Dla towaru, który nie posiada opakowania zwrotnego, pole Nr, należy ustawić na 0 - pozycja - - - BRAK - - -.





- Przypisywanie opakowań zwrotnych dotyczy towarów, które sprzedawane są wraz z opakowaniem kaucjonowanym (np. w butelce).
- Programowanie opakowań przedstawione jest szczegółowo w części [Opakowania zwrotne](#).

10. Format ilości.

- Dla każdego towaru należy określić, z jaką dokładnością określana jest jego ilość.

11. Należy przejść do pozycji Format ilości i zatwierdzić klawiszem **Razem**.

12. Klawiszami ▲ i ▼ (lub z klawiatury) ustawić wartość 0 - 3, która określa, z dokładnością do ilu miejsc po przecinku będzie wprowadzana ilość danego towaru, np.:

- liczba całkowita - sztuki (wartość 0),
- liczba ułamkowa, np. w przypadku towarów na wagę (wartości 1-3).

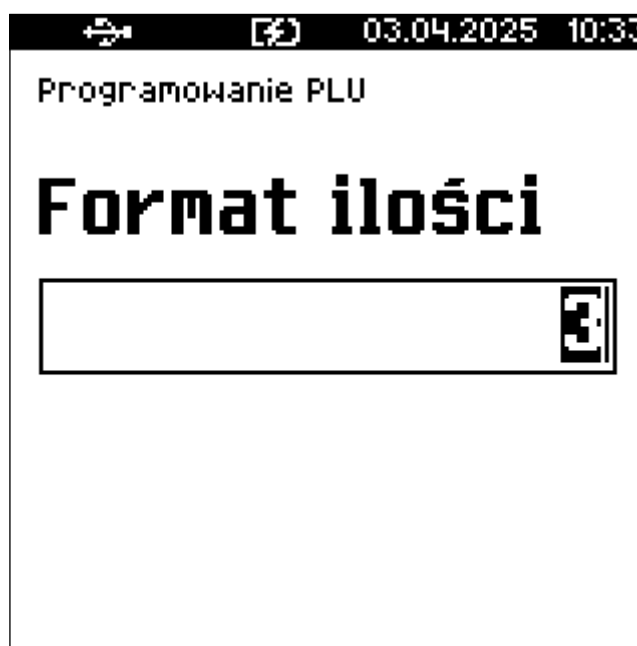

13. Rabat/narzut do PLU.

- Pozycja ta określa zezwolenie na udzielanie rabatu/narzutu do towaru.
 - a. Klawiszami ► i ◀ należy wybrać Tak lub Nie - bez konieczności wchodzenia do menu

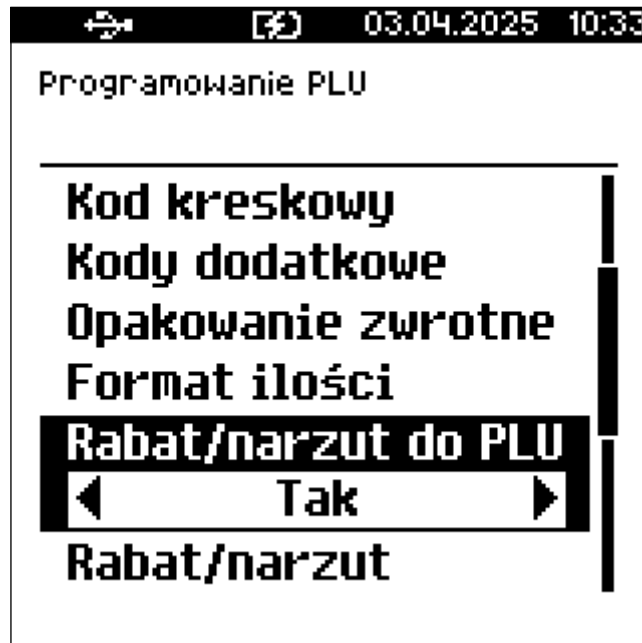

lub po wejściu do menu (klawiszem Razem) wybrać ustawienie (klawiszami ▲ i ▼)

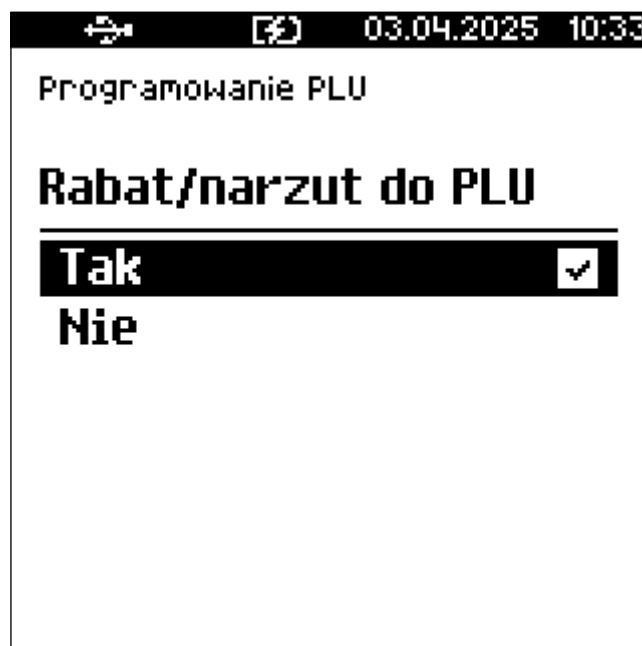

b. Zatwierdzić klawiszem Razem.

14. Rabat/narzut przypisany do towaru

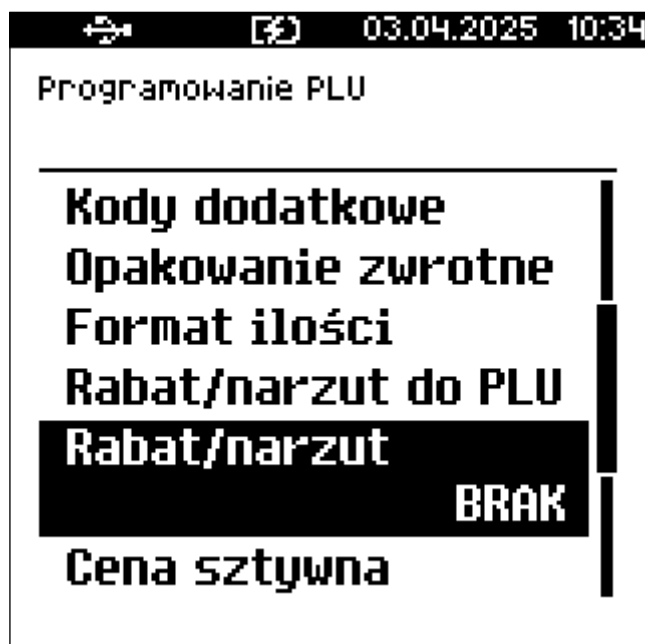

- a. Należy przejść do pozycji Rabat/narzut i zatwierdzić klawiszem Razem.
- b. Klawiszami ▲, ▼ (lub wpisując numer z klawiatury) należy wybrać odpowiedni rabat/narzut z zapisanych w pamięci kasy i zatwierdzić Razem.



- Dla towaru, do którego ma nie być przypisany rabat/narzut, pole Numer rabatu/narzutu, należy ustawić na 0 - pozycja - - - BRAK - - -



15. Parametr ceny sztywnej

- cena sztywna Tak - modyfikacja ceny podczas sprzedaży nie jest możliwa, jeśli kasjer nie posiada odpowiednich uprawnień.
- cena sztywna Nie - zmiana ceny podczas sprzedaży jest możliwa.
 - Należy przejść do pozycji Cena sztywna
 - Klawiszami  i  (bez konieczności wchodzenia do menu) wybrać ustawienie.

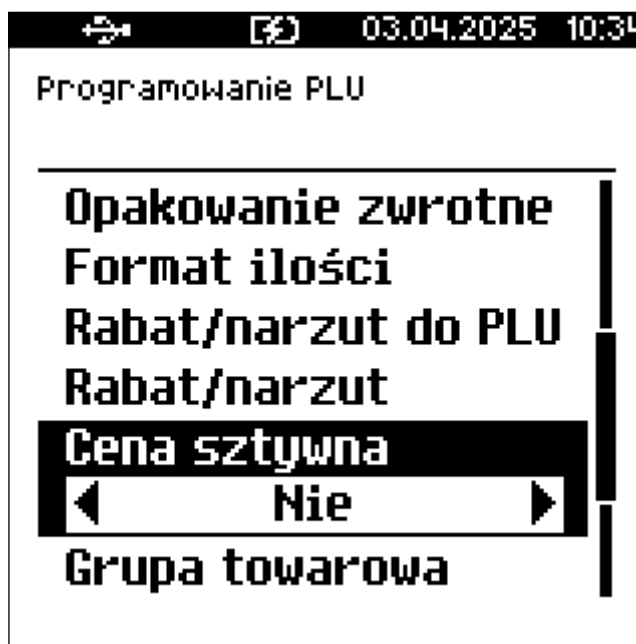

lub po wejściu do menu należy wybrać je klawiszami ▲ i ▼ i zatwierdzić klawiszem Razem

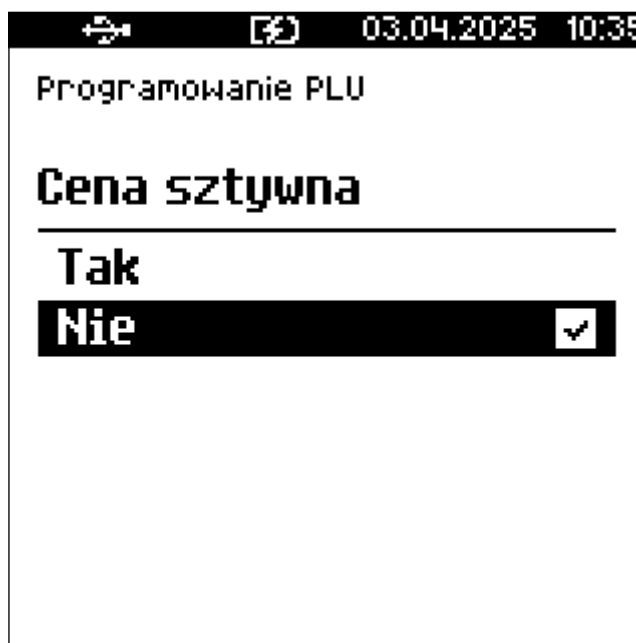

Ważne jest, aby towar zdefiniowany z ceną 0,00, miał ten parametr ustawiony na NIE, w przeciwnym razie nie będzie możliwa jego sprzedaż przez kasjera, który nie ma uprawnień do zmiany ceny sztywnej podczas sprzedaży.

16. Grupa towarowa.

- a. Należy przejść do pozycji Grupa towarowa i zatwierdzić klawiszem **Razem**.

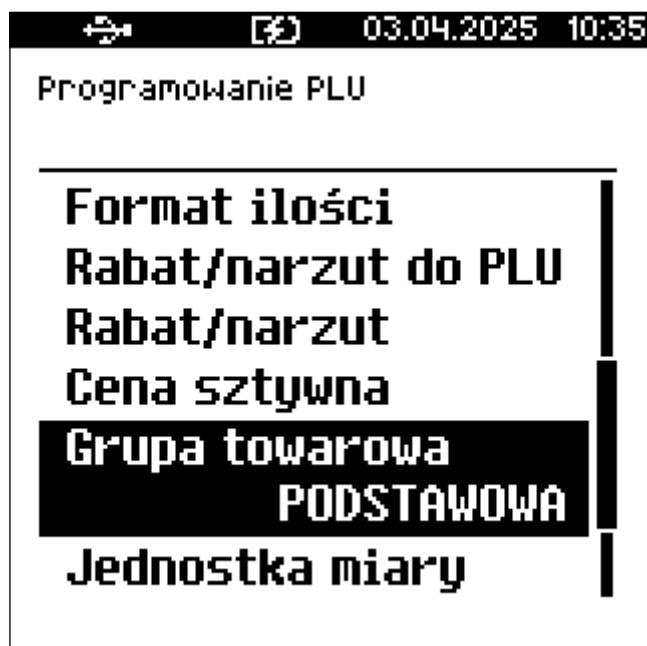

17. Klawiszami ▲, ▼ (lub wpisując numer z klawiatury) wybrać odpowiednią grupę z zapisanych w pamięci kasy i zatwierdzić Razem.



- Każdy towar zapisany w bazie PLU musi być przypisany do grupy towarowej (np. pieczywo, nabiał, słodczyce).
- Dzięki temu można np. generować raporty sprzedaży w obrębie danej grupy.
- Wywołanie raportu jest opisane w rozdziale [Raport grup towarowych](#)

18. Jednostka miary

- a. Należy przejść do pozycji Jednostka miary i zatwierdzić klawiszem Razem.

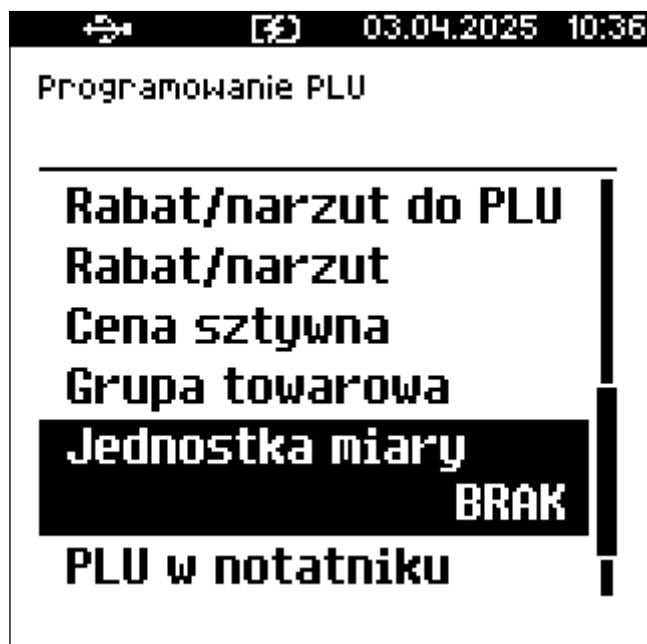



- b. Wybrać jednostkę klawiszami ▲ i ▼ (lub wpisując numer z klawiatury) i zatwierdzić klawiszem Razem.





Dla towaru, który nie posiada jednostki miary, pole Numer jednostki miary należy ustawić na 0 - pozycja - - - BRAK - - -.

19. PLU w notatniku

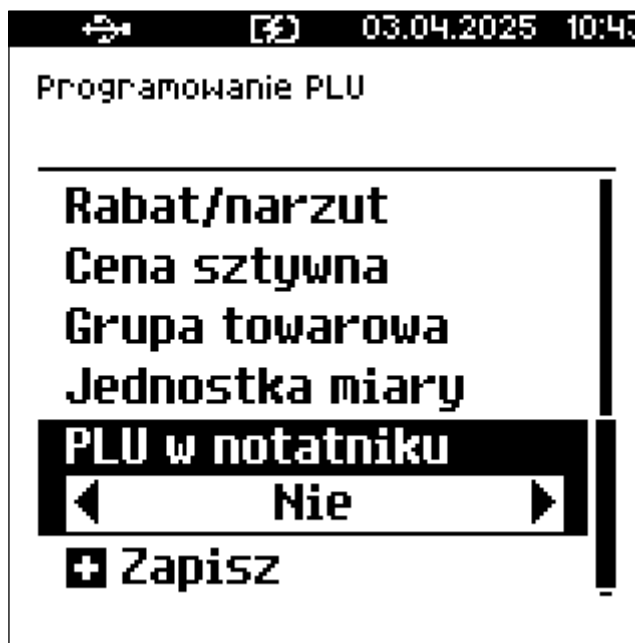
- Ustawienie TAK lub NIE określa, czy towar zostanie dodany do notatnika.
- Za pomocą notatnika można skrócić ścieżkę dostępu do popularnych towarów, a tym samym sprzedawać je szybciej.
 - a. Należy przejść do pozycji PLU w notatniku
 - b. Klawiszami  i  (bez konieczności wchodzenia do menu) wybrać Tak lub Nie



lub - po wejściu do menu (klawiszem Razem) wybrać odpowiednie ustawienie za pomocą klawiszy  /  i zatwierdzić klawiszem Razem.

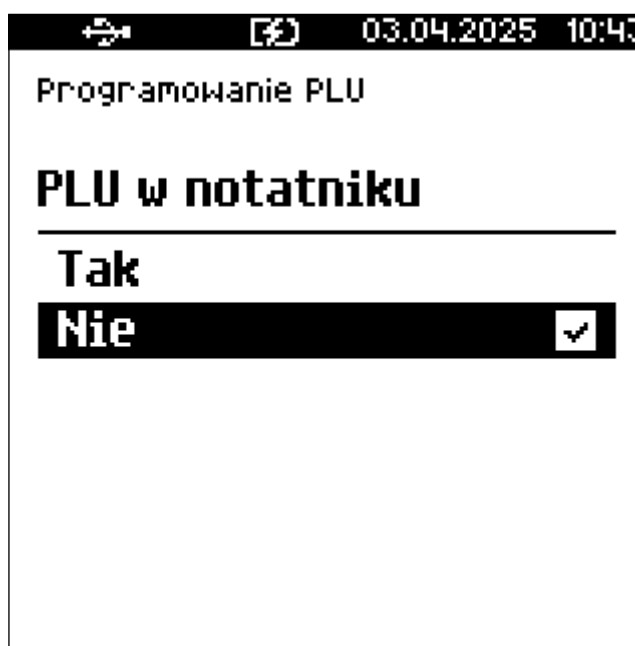

20. Po podaniu wszystkich parametrów należy potwierdzić zapisanie towaru w bazie PLU zatwierdzając pozycję Zapisz klawiszem Razem.



Jeśli pozycja Zapisz nie zostanie zatwierdzona to rekord **nie zostanie zapisany!**



Istnieje również możliwość edycji już istniejących wpisów w celu wprowadzenia zmian, bez potrzeby kasowania całego rekordu i tworzenia go na nowo. Opis edycji i kasowania znajduje się w rozdziale [Procedura edycji/kasowania istniejącego rekordu](#).

8.3.2. Definiowanie wielopaku

- Jeśli za pomocą kasy POSNET MOBILE2 sprzedawane są opakowania zbiorcze np. 6 butelek wody w zgrzewce to należy zdefiniować rekord typu wielopak.
- Wielopak jest to typ rekordu bazy PLU, który składa się z określonej liczby sztuk danego towaru zdefiniowanego w bazie (tzw. towaru powiązanego).
- W skład wielopaku nie mogą wchodzić różne towary.



W skład wielopaku nie może wchodzić zestaw lub inny wielopak.

1. Nazwa wielopaku

- a. Należy zatwierdzić pierwszą pozycję z listy (Nazwa wielopaku) klawiszem Razem
- b. Wprowadzić nazwę wielopaku.

Wprowadzanie danych jest opisane w rozdziale [Wprowadzanie danych - informacje ogólne](#)

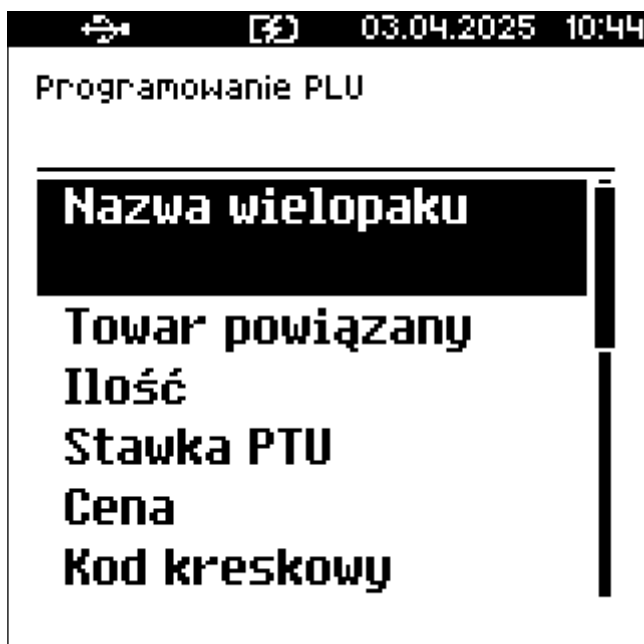

c. Zatwierdzić wprowadzoną nazwę klawiszem Razem.



- Nazwa wielopaku może mieć maksymalnie 40 znaków.
- Nazwa wielopaku musi być unikatowa w obrębie bazy PLU i musi zawierać przynajmniej jeden znak z zestawu:

litery, cyfry, przecinek, kropka, ukośnik (lewy lub prawy), procent.

- Wielkie i małe litery nie są rozróżniane, spacje są pomijane.

2. Towar powiązany

a. Należy przejść do pozycji Towar powiązany klawiszami ▲ i ▼ i zatwierdzić wybór klawiszem Razem.

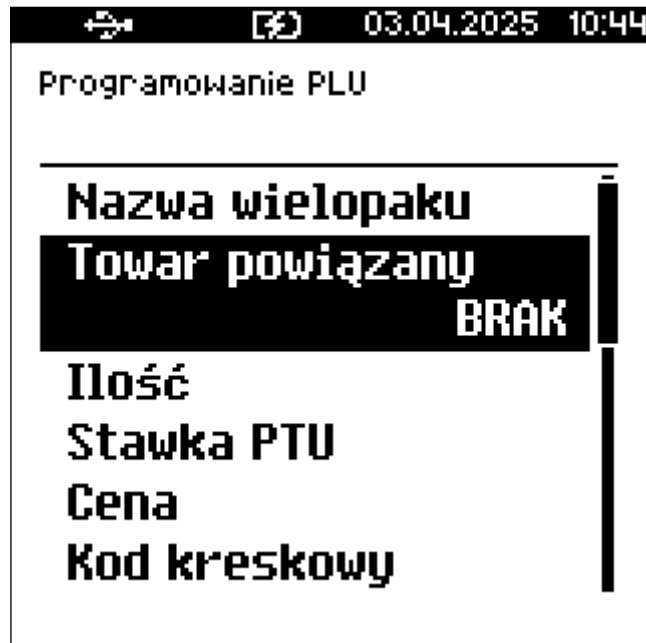

- b. klawiszami ▲ i ▼ lub wpisując numer z klawiatury należy wybrać towar, który będzie powiązany z wielopakiem.



- c. Zatwierdzić wybór klawiszem Razem.

3. Ilość

- a. Klawiszami ▲ i ▼ należy przejść do pozycji Ilość i zatwierdzić klawiszem Razem.

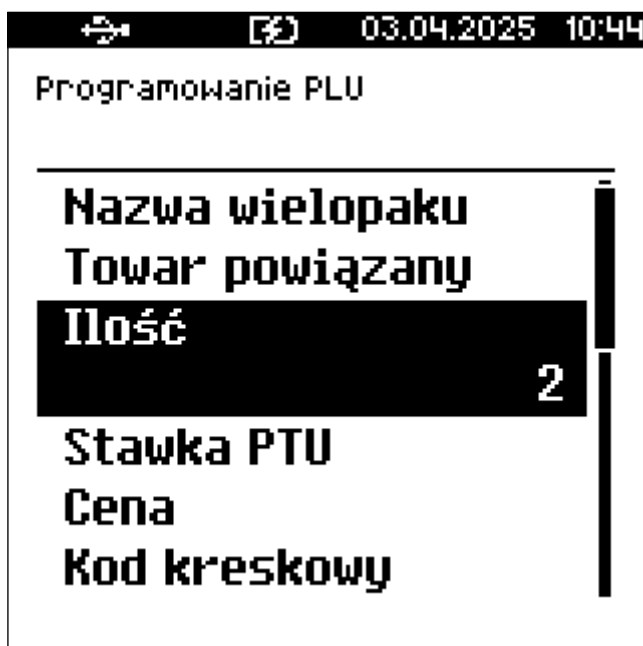

- b. Za pomocą klawiatury lub klawiszy ▲ i ▼ podać ilość towaru w wielopaku i zatwierdzić Razem.

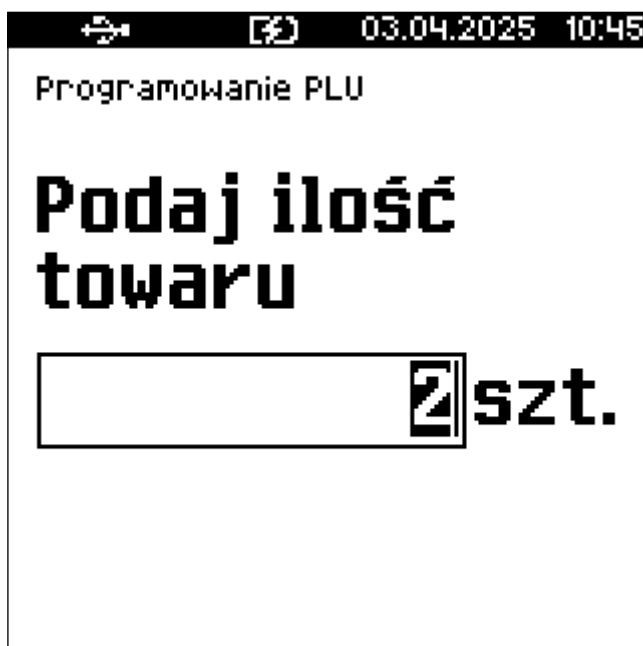

4. Stawka PTU



Stawki PTU nie można zmienić. Wyświetlana jest stawka przypisana do powiązanego towaru.

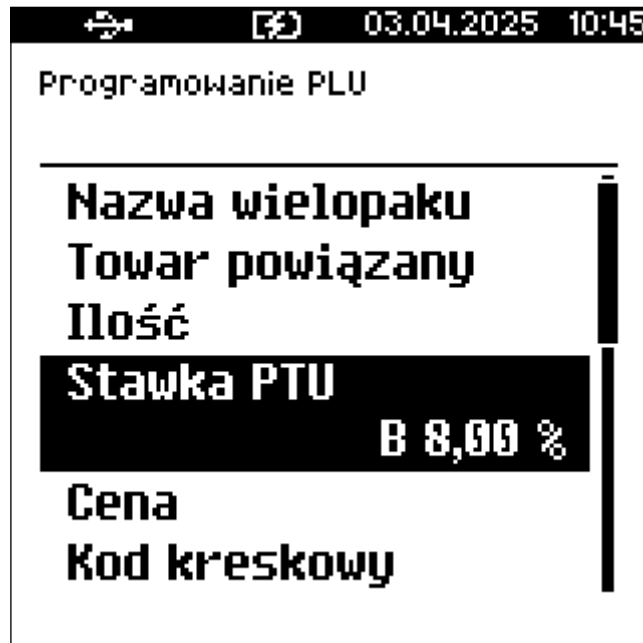

5. Cena wielopaku

- a. Należy przejść do pozycji Cena i zatwierdzić wybór klawiszem Razem.

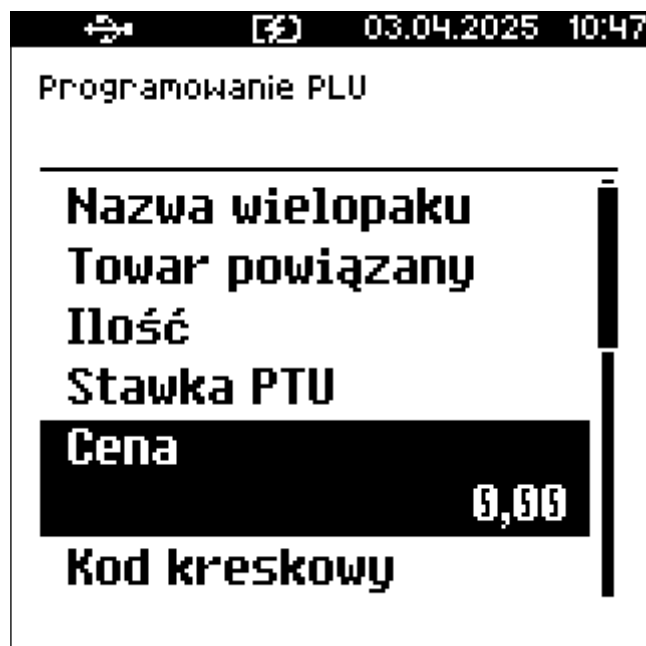

- b. Podać cenę wielopaku, używając klawiszy numerycznych lub ▲ i ▼.

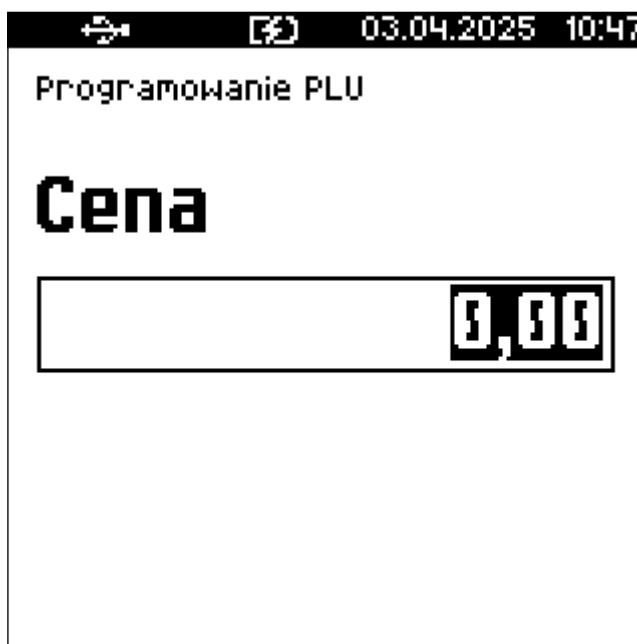

c. Zatwierdzić wprowadzoną cenę klawiszem Razem.



- Jeżeli podczas sprzedaży nie zostanie podana inna cena, wielopak będzie sprzedawany z ceną zdefiniowaną w bazie.
- Zatwierdzenie ceny zerowej powoduje konieczność podania ceny podczas sprzedaży.

6. Kod kreskowy wielopaku

a. Należy przejść do pozycji Kod kreskowy i zatwierdzić klawiszem Razem.

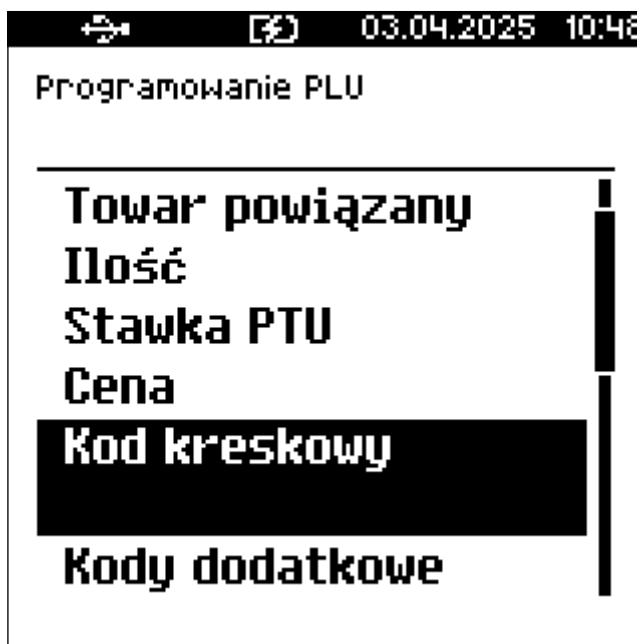

- b. Wprowadzić kod - zeskanować skanerem lub wpisać z klawiatury.

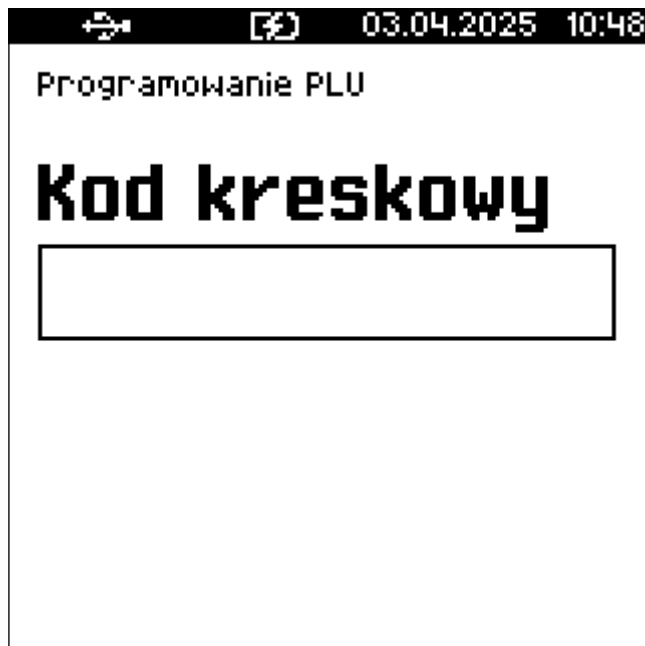

- c. Zatwierdzić wprowadzony kod klawiszem Razem.



Zatwierdzenie pustego pola oznacza, że wielopak nie będzie miał przypisanego kodu kreskowego.

7. Dodatkowe kody

- Każdy wielopak może mieć do 10 dodatkowych kodów z ceną lub bez.
 - Zdefiniowanie kodów z różnymi cenami umożliwia sprzedaż tego samego wielopaku z ceną zależną od naklejonej na nim naklejki z kodem (np. promocje).
- a. Należy przejść do pozycji Kody dodatkowe i zatwierdzić klawiszem Razem.
- b. Wybrać Nowy kod (domyślnie zaznaczony) i zatwierdzić klawiszem Razem.



- c. Kod można zeskanować lub wprowadzić ręcznie z klawiatury i zatwierdzić **Razem**.

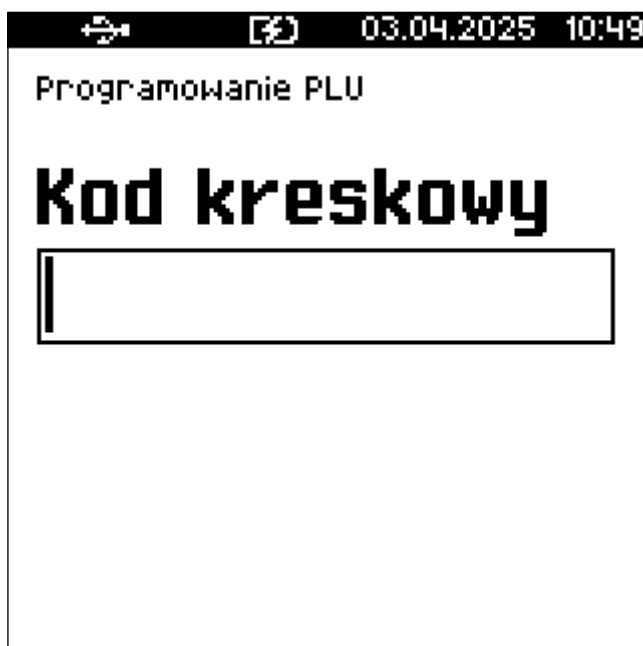

- d. Po wprowadzeniu kodu kasa wyświetla pytanie, czy do kodu ma być przypisana cena. Do wyboru jest:
- Brak - do kodu nie będzie przypisana cena.
 - Wartość - należy podać cenę, która będzie przypisana do kodu i zatwierdzić ją klawiszem **Razem**.
Po zatwierdzeniu ceny dodatkowy kod zostanie przypisany do wielopaku.

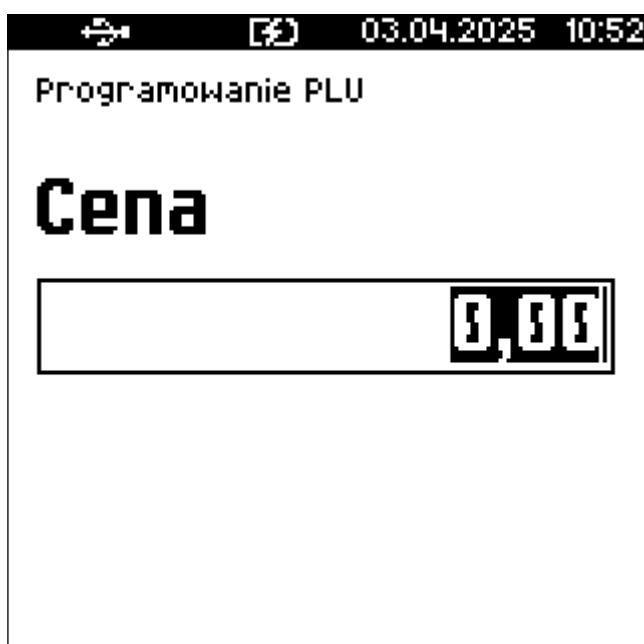

- e. Aby powrócić do definiowania wielopaku należy nacisnąć klawisz C. Nastąpi powrót do menu definiowania wielopaku, a w pozycji Dodatkowe kody zostanie wyświetlona informacja o ilości zdefiniowanych kodów.

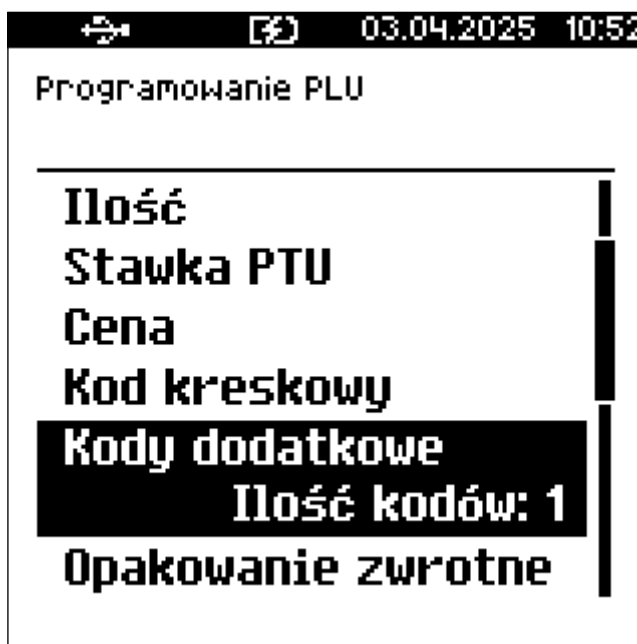

Kody kreskowe muszą być unikatowe w całej bazie PLU (dotyczy to towarów, wielopaków, zestawów).

8. Opakowanie zwrotne

- Jeśli wielopak zawiera opakowanie kaucjonowane, należy przejść do pozycji Opakowanie zwrotne i zatwierdzić klawiszem Razem.

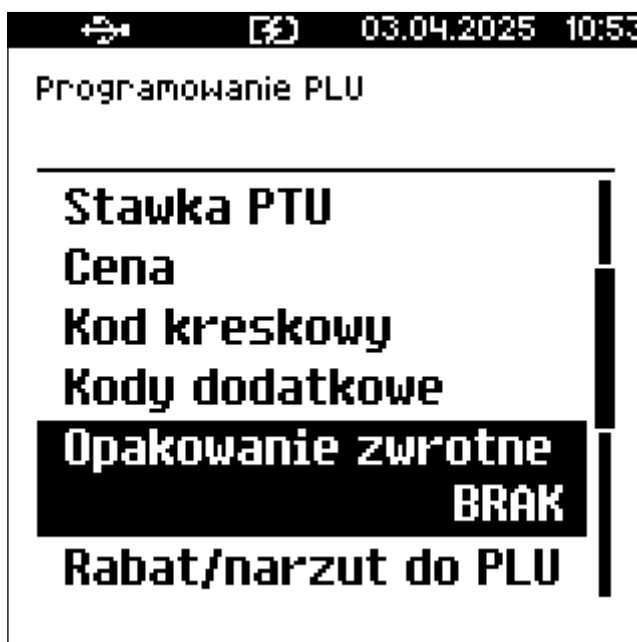





- Klawiszami ▲, ▼ (lub wpisując numer z klawiatury) wybrać odpowiednie opakowanie z zapisanych w pamięci kasy i zatwierdzić Razem.



- Przypisywanie opakowań zwrotnych dotyczy wielopaków, w których towary sprzedawane są wraz z opakowaniem kaucjonowanym.
- Dla wielopaku, który nie ma opakowania zwrotnego, pole Numer opakowania, należy ustawić na 0 - pozycja - - - BRAK - - -.
- Definiowanie opakowań przedstawione jest szczegółowo w części [Opakowania zwrotne](#).

9. Rabat/narzut do PLU

- a. Klawiszami  i  należy wybrać Tak lub Nie (bez wchodzenia do menu) lub - po wejściu do menu za pomocą klawisza Razem - wybrać odpowiednie ustawienie klawiszami  i , po czym zatwierdzić klawiszem Razem.

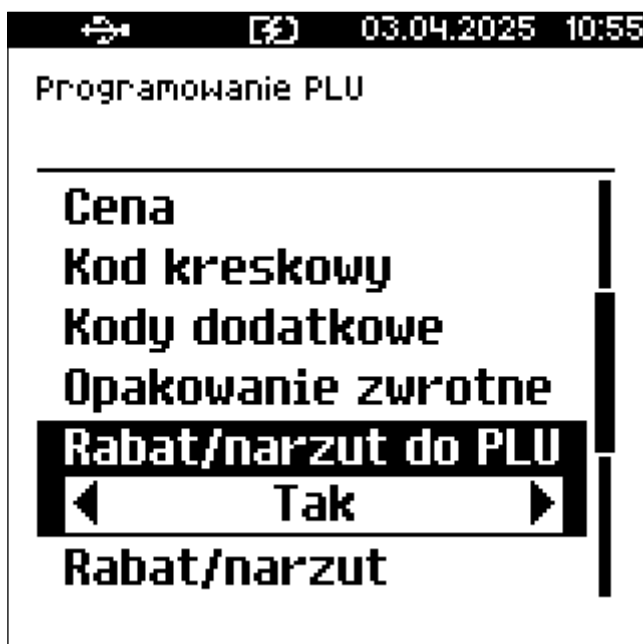

10. Rabat/narzut przypisany do wielopaku

- a. Należy przejść do pozycji Rabat/narzut i zatwierdzić klawiszem Razem.

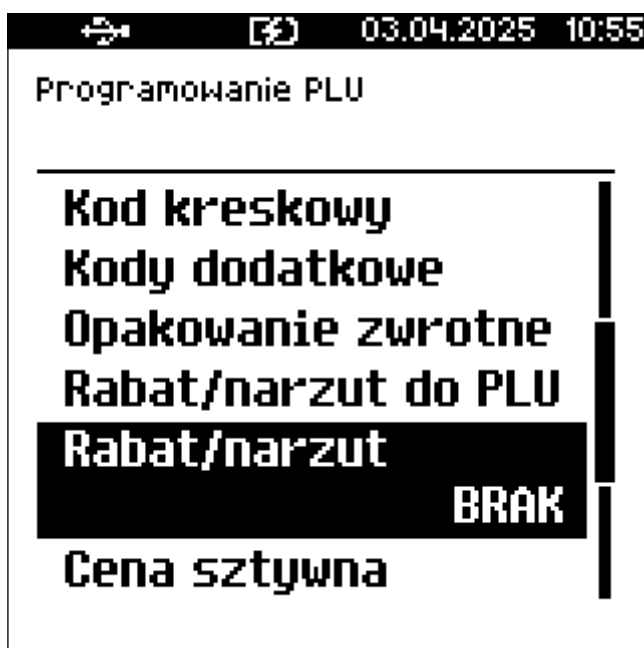

- b. Klawiszami ▲, ▼ (lub wpisując numer z klawiatury) wybrać rabat/narzut z zapisanych w pamięci kasy i zatwierdzić Razem.



Dla wielopaku, do którego ma nie być przypisany rabat/narzut, pole Numer rabatu/narzutu, należy ustawić na 0 - pozycja - - - BRAK - - -.

11. Parametr ceny sztywnej.

- Tak - modyfikacja ceny podczas sprzedaży nie jest możliwa, jeśli kasjer nie posiada odpowiednich uprawnień.
- Nie - zmiana ceny podczas sprzedaży jest możliwa.
 - a. Należy ustawić opcję klawiszami ► / ◀ bez wchodzenia do menu lub - po wejściu do menu za pomocą klawisza Razem - wybrać odpowiednie ustawienie klawiszami ▲ i ▼ i zatwierdzić klawiszem Razem.

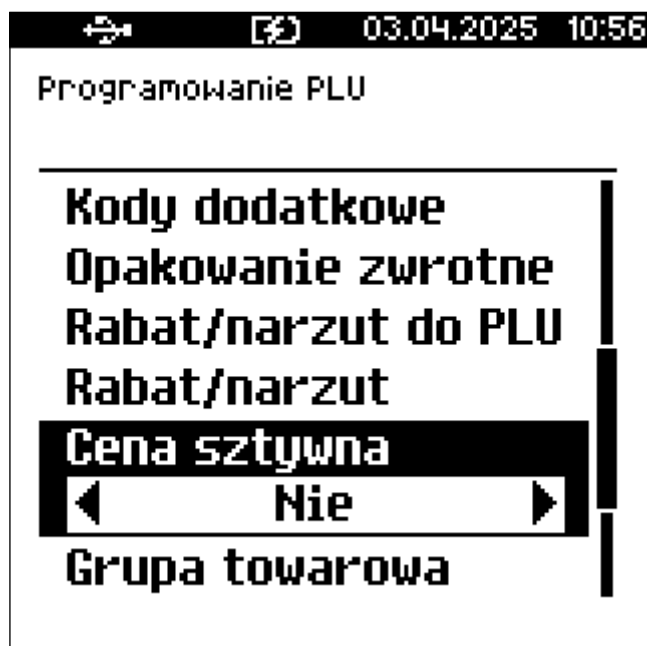

Ważne jest, aby wielopak z ceną 0,00, miał ten parametr ustawiony na NIE, w przeciwnym razie nie będzie możliwa jego sprzedaż przez kasjera, który nie ma uprawnień do zmiany ceny sztywnej podczas sprzedaży.

12. Grupa towarowa.

- a. Należy przejść do pozycji Grupa towarowa i zatwierdzić klawiszem **Razem**.

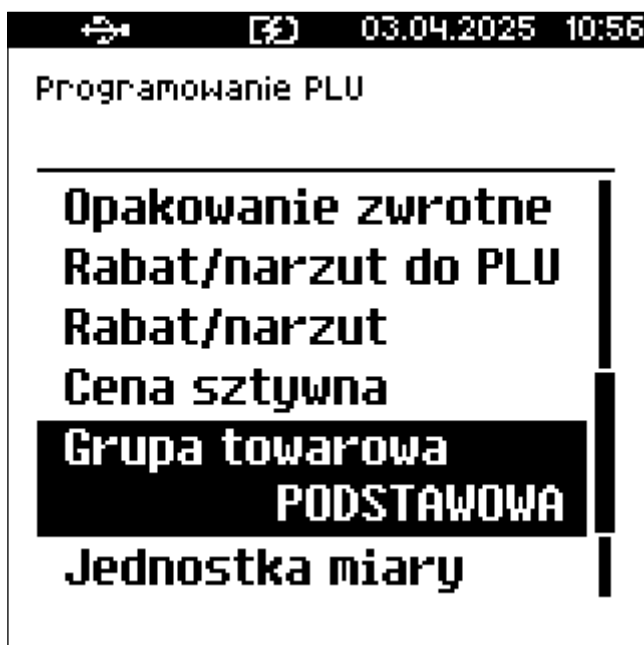

- b. Klawiszami ▲, ▼ (lub wpisując numer z klawiatury) wybrać grupę towarową, do której ma być przypisany wielopak i zatwierdzić klawiszem **Razem**.



- Każdy wielopak musi być przypisany do grupy towarowej (np. pieczywo, nabiał, słodczyce).
- Dzięki temu można np. generować raporty sprzedaży w obrębie danej grupy.
- Wywołanie raportu jest opisane w rozdziale [Raporty grup towarowych](#).

13. Jednostka miary.

- Należy przejść do pozycji Jednostka miary i zatwierdzić klawiszem Razem.

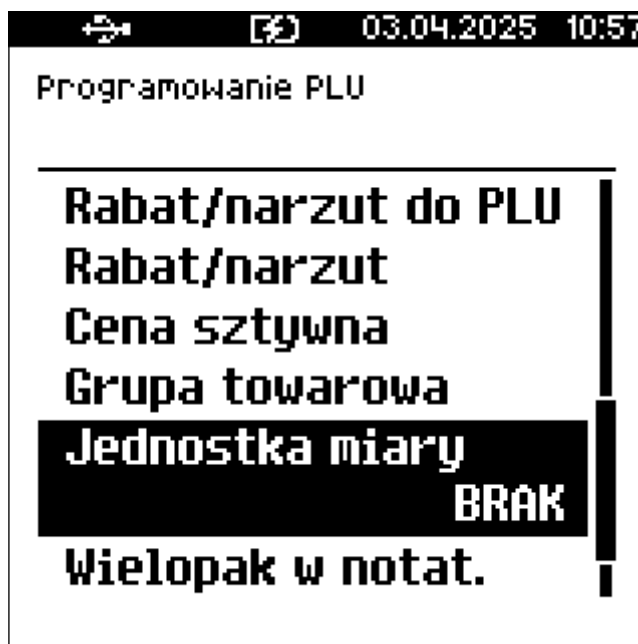

- b. Wybrać jednostę miary klawiszami ▲ i ▼ lub wpisując numer z klawiatury i zatwierdzić klawiszem Razem.



Dla wielopaku, który nie posiada jednostki miary, pole Numer jednostki miary, należy ustawić na 0 - pozycja --- BRAK ---.

14. Wielopak w notatniku.

Należy wybrać Tak lub Nie klawiszami ► / ◀ bez konieczności wchodzenia do menu lub - po wejściu do menu klawiszem Razem wybrać - klawiszami ▲ i ▼ i zatwierdzić Razem.



15. **Zapis do bazy.** Po podaniu wszystkich parametrów należy potwierdzić zapisanie wielopaku w bazie PLU kasy, zatwierdzając pozycję Zapisz klawiszem Razem.



Jeśli pozycja Zapisz nie zostanie zatwierdzona to rekord **nie zostanie zapisany!**



Zdefiniowanie wielopaku jest potwierdzane jest wydrukiem, jeśli w konfiguracji wydruku zostało wykonane ustawienie drukowania potwierżeń programowania baz.

8.3.3. Definiowanie zestawu

1. Nazwa zestawu

- a. Należy zatwierdzić pozycję Nazwa zestawu (domyślnie zaznaczona) klawiszem Razem.

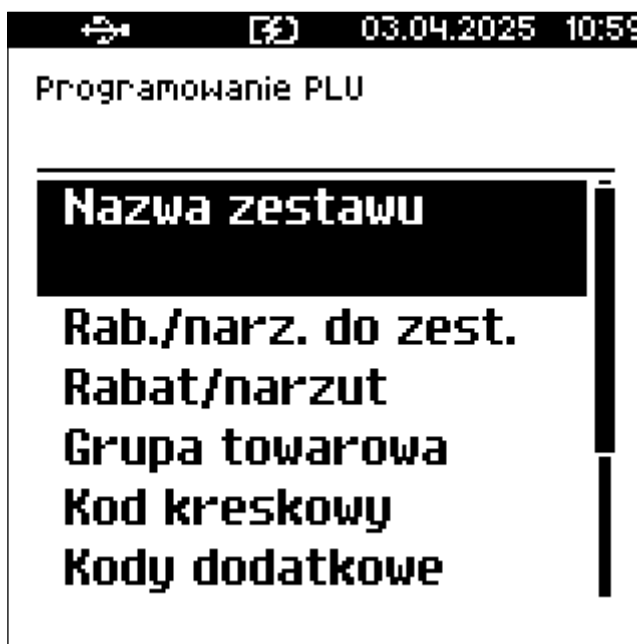

- b. Za pomocą klawiatury wprowadzić nazwę zestawu i zatwierdzić ją klawiszem Razem.



Nie można dodawać do zestawu składnika, który jest wielopakem, zestawem lub jest już składnikiem tego zestawu.



- Informacje o wprowadzaniu danych za pomocą klawiatury znajdują się w rozdziale [Wprowadzanie danych - informacje ogólne](#).





- Nazwa towaru może mieć maksymalnie 40 znaków.

- Nazwa towaru musi być unikalna w obrębie bazy PLU i musi zawierać przynajmniej jeden znak z zestawu:

litery, cyfry, przecinek, kropka, ukośnik (lewy lub prawy), procent.

- Wielkie i małe litery nie są rozróżniane, spacje są pomijane.

2. Rabat/narzut do zestawu - zezwolenie na udzielanie rabatu/narzut do zestawu

- a. Wybrać Tak lub Nie klawiszami  /  bez wchodzenia do menu lub - po wejściu do menu klawiszem Razem - wybrać ustawienie klawiszami  i  i zatwierdzić klawiszem Razem.

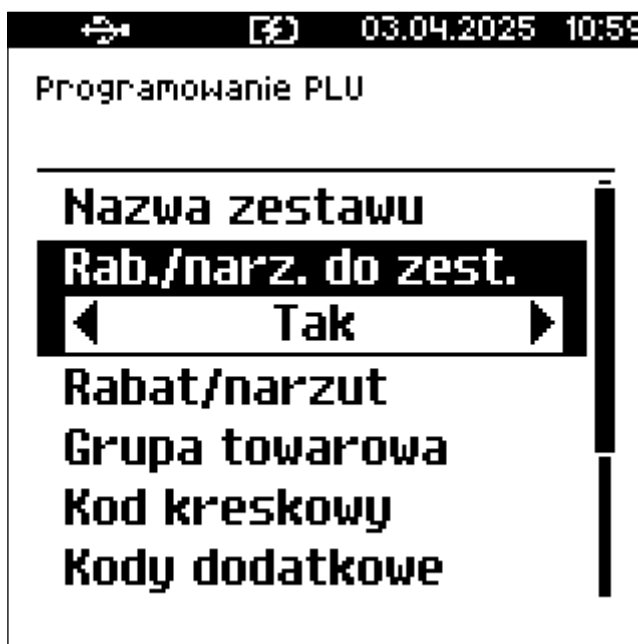

3. Rabat/narzut przypisany do zestawu

- Należy przejść do pozycji Rabat/narzut i zatwierdzić klawiszem Razem.

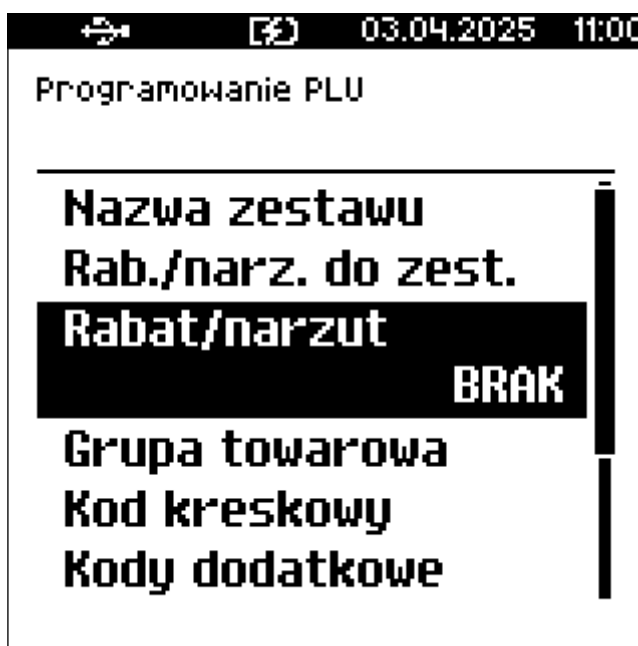

- Za pomocą klawiszy ▲, ▼ lub wpisując numer z klawiatury wybrać rabat/narzut z listy i zatwierdzić klawiszem Razem. Dla zestawu, do którego ma nie być przypisany rabat/narzut, pole Numer rabatu/narzutu, należy ustawić na 0 - pozycja - - - BRAK - - -.

4. Grupa towarowa

- Należy przejść do pozycji Grupa towarowa i zatwierdzić klawiszem Razem.
- Za pomocą klawiszy ▲, ▼ lub wpisując numer z klawiatury wybrać grupę

towarową, do której ma być przypisany zestaw i zatwierdzić wybór klawiszem **Razem**.

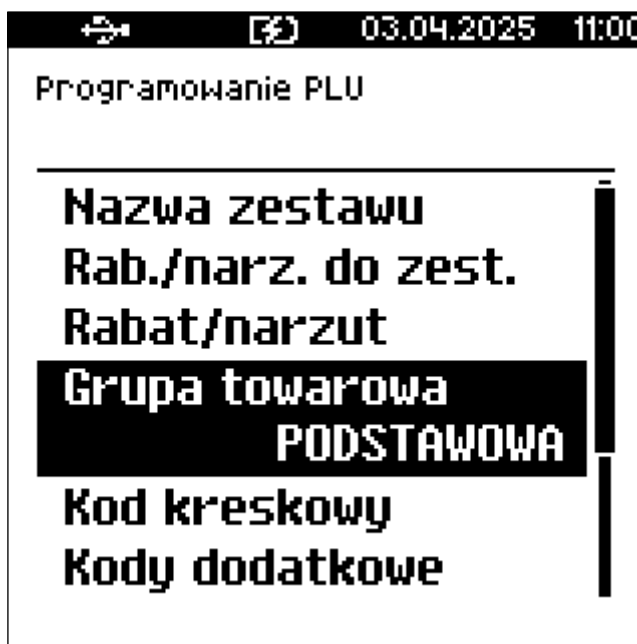

- Każdy zestaw musi być przypisany do grupy towarowej (np. pieczywo, nabiał, słodyczne). Dzięki temu można np. generować raporty sprzedaży w obrębie danej grupy.
- Wywołanie raportu jest opisane w rozdziale [Raporty grup towarowych](#).

5. Kod kreskowy zestawu

- Należy przejść do pozycji Kod kreskowy i zatwierdzić klawiszem **Razem**.
- Zeskanować kod lub wprowadzić go z klawiatury.
 - Po wpisaniu kodu z klawiatury należy zatwierdzić go klawiszem **Razem**.
 - Zatwierdzenie pustego pola oznacza, że zestaw nie będzie miał przypisanego kodu kreskowego.

6. Dodatkowe kody

- Każdy zestaw może mieć do 10 dodatkowych kodów kreskowych.
 - W przypadku zestawów kod kreskowy nie jest powiązany z ceną.
- Należy przejść do pozycji Kody dodatkowe i zatwierdzić klawiszem **Razem**.
 - Wybrać Nowy kod (domyślnie zaznaczony) i zatwierdzić klawiszem **Razem**.

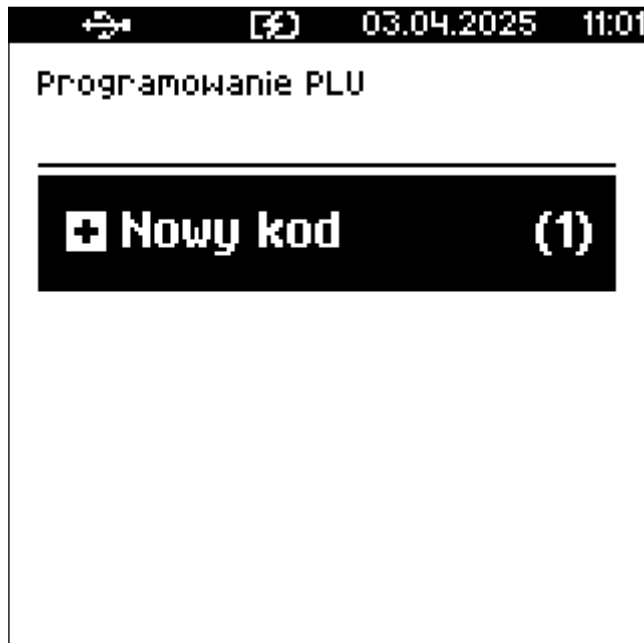

- c. Kod można zeskanować lub wprowadzić ręcznie z klawiatury i zatwierdzić **Razem**.

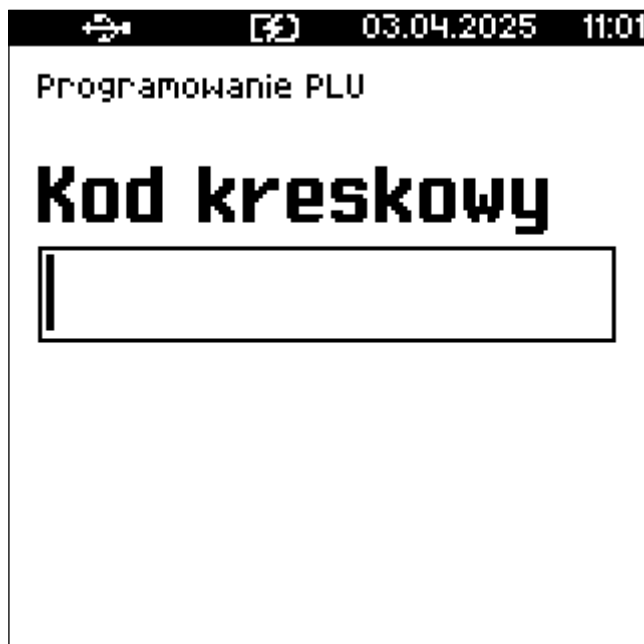

- d. Po zatwierdzeniu ceny dodatkowy kod zostanie przypisany do wielopaku.
- e. Aby powrócić do definiowania zestawu Naciśnij klawisz **C**.
Nastąpi powrót do menu definiowania zestawu, a w pozycji Dodatkowe kody zostanie wyświetlona informacja o ilości zdefiniowanych kodów.



Kody kreskowe muszą być unikatowe w całej bazie PLU (dotyczy to towarów, wielopaków, zestawów).

7. Zestaw w notatniku

- a. Klawiszami ► i ◀, bez wchodzenia do menu lub, po wejściu do menu klawiszem Razem, klawiszami ▲ i ▼ należy wybrać:
- Tak - zestaw zostanie umieszczony w notatniku.
 - Nie - zestaw nie zostanie umieszczony w notatniku.
- b. Wybór dokonany po wejściu do menu należy zatwierdzić klawiszem Razem.

8. Towary w zestawie

- a. Należy przejść do pozycji Towary w zestawie i zatwierdzić klawiszem Razem.



- b. Zatwierdzić pozycję Nowy towar (domyślnie zaznaczona) klawiszem Razem. Zostanie wyświetlona lista zdefiniowanych towarów.

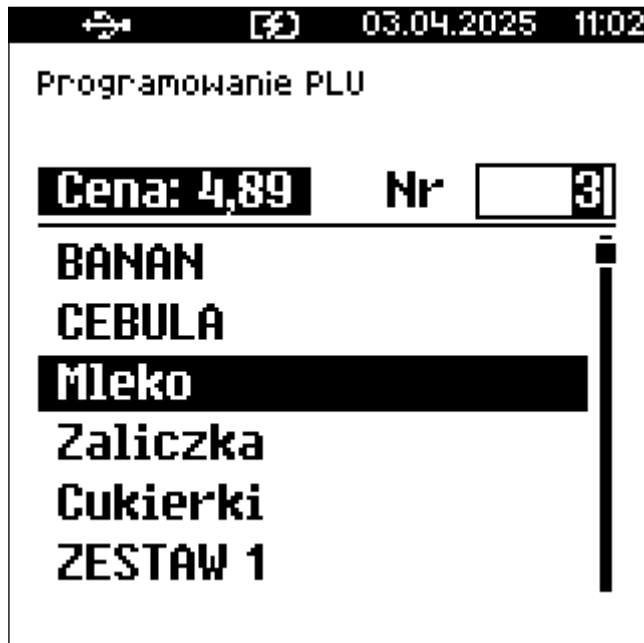

- c. Klawiszami ▲ i ▼ wybrać towar i zatwierdzić klawiszem Razem.
- d. Podać i zatwierdzić cenę towaru w zestawie.



- e. Podać i zatwierdzić ilość towaru w zestawie.

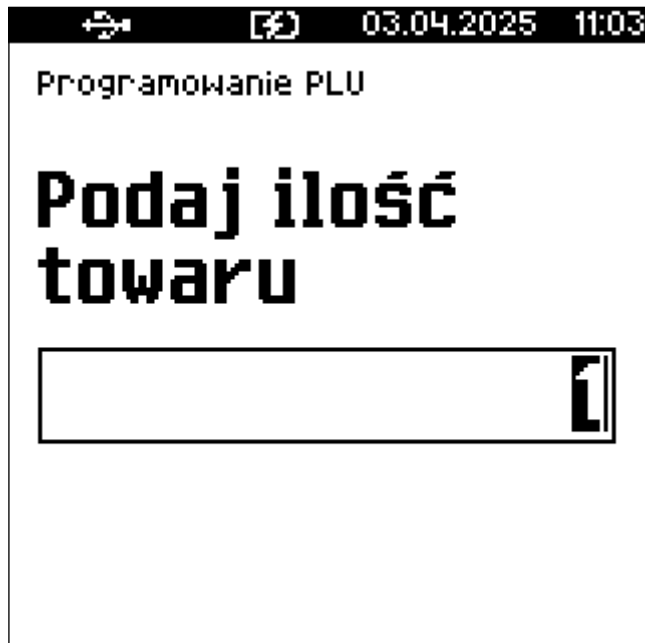

Programowanie PLU

Podaj ilość towaru

- f. Klawiszami ▲ i ▼ lub 1 / 2 należy określić, czy ma być liczony rabat/narzut do składnika zestawu.

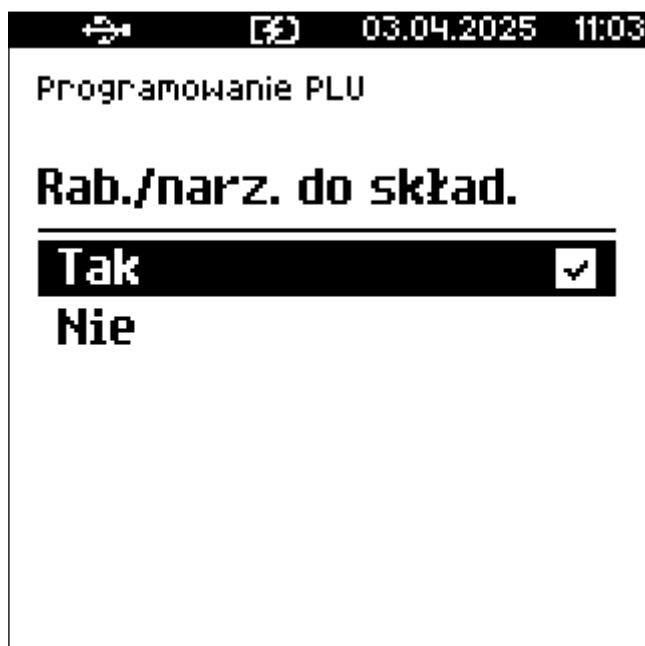

Programowanie PLU

Rab./narz. do skład.

Tak

Nie

- g. Po zatwierdzeniu klawiszem Razem zezwolenia (lub nie) udzielania rabatu/narzut do składnika, towar zostanie dodany do zestawu.



- h. W celu wyjścia z dodawania towarów i powrócić do definiowania zestawu należy wcisnąć klawisz C.
- i. Po podaniu wszystkich parametrów należy potwierdzić zapisanie zestawu w bazie PLU kasy, zatwierdzając pozycję Zapisz klawiszem Razem.



Jeśli pozycja Zapisz nie zostanie zatwierdzona to rekord **nie zostanie zapisany!**



Zdefiniowanie zestawu jest potwierdzane wydrukiem, jeśli w konfiguracji wydruku zostało wykonane ustawienie drukowania potwierżeń programowania baz.

8.4. Dodawanie towarów do notatnika

2 Kierownik → 2 Programowanie baz → 2 Notatnik

- Funkcja ta umożliwia dodanie PLU/wielopaku/zestawu do notatnika, a co za tym idzie możliwość wyszukiwania go w notatniku podczas sprzedaży przez uprawnionych kasjerów.
- Należy przejść do pozycji 2 Notatnik (patrz ścieżka powyżej) i zatwierdzić klawiszem **Razem**. Zostanie wyświetlona lista zdefiniowanych rekordów bazy PLU.

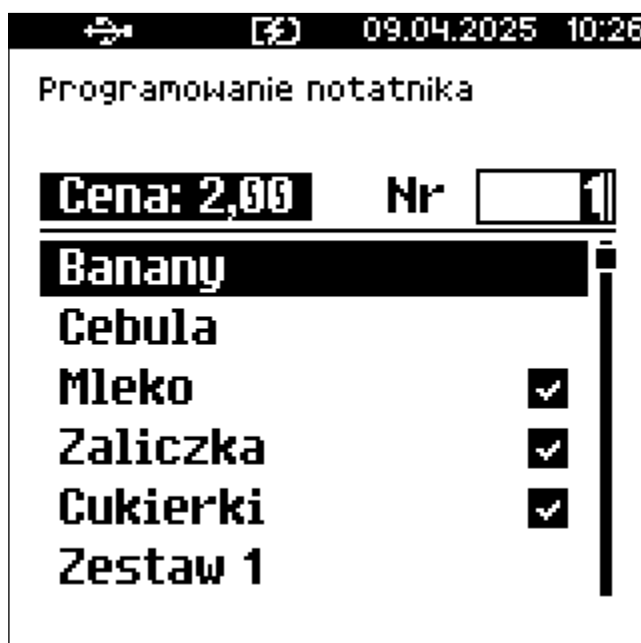

- Należy wpisać za pomocą klawiatury lub wybrać klawiszami numer rekordu, który ma być dodany do notatnika.
- Zatwierdzić wybór klawiszem **Razem**.



Klawiszem **PLU** można zmienić sposób wyszukiwania na według nazwy. Jeżeli rekord PLU znajduje się już w notatniku, wówczas po nazwie wyświetlany jest znak ☑.

8.5. Opakowania zwrotne

2 Kierownik → 2 Programowanie baz → 3 Opakowania

- W bazie opakowań zapisane są opakowania kaucjonowane - maksymalnie 65 pozycji.
- Zanim opakowanie zostanie przyporządkowane do towaru, musi być najpierw zdefiniowane w bazie danych.

- Opakowania nie są podzielne na części, można je sprzedawać wyłącznie na sztuki.

1. Aby wprowadzić nowe opakowanie zwrotne należy zaznaczyć na liście pustą pozycję (**BRAK**) za pomocą klawiszy ▲ i ▼ i zatwierdzić wybór klawiszem Razem



2. Zatwierdzić pozycję Nazwa opakowania klawiszem Razem.

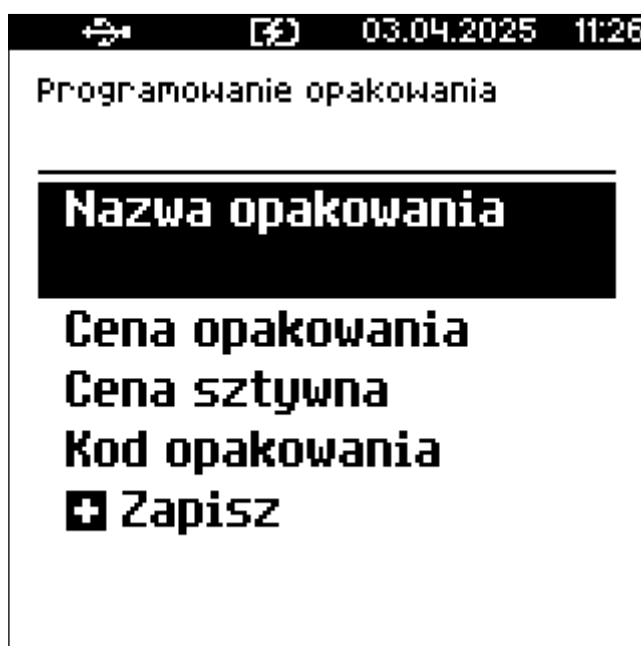

3. Wprowadzić nazwę opakowania za pomocą klawiatury.



Programowanie opakowania

Nazwa opakowania

I

(24) [ABC]

4. Zatwierdzić wprowadzoną nazwę klawiszem Razem.



- Błędnie wpisany znak można usunąć klawiszem C.
- Nazwa opakowania może mieć maksymalnie 24 znaki.
- Nazwa opakowania nie może być pusta ani składać się z samych spacji.

5. Przejść do pozycji Cena opakowania i zatwierdzić klawiszem Razem.

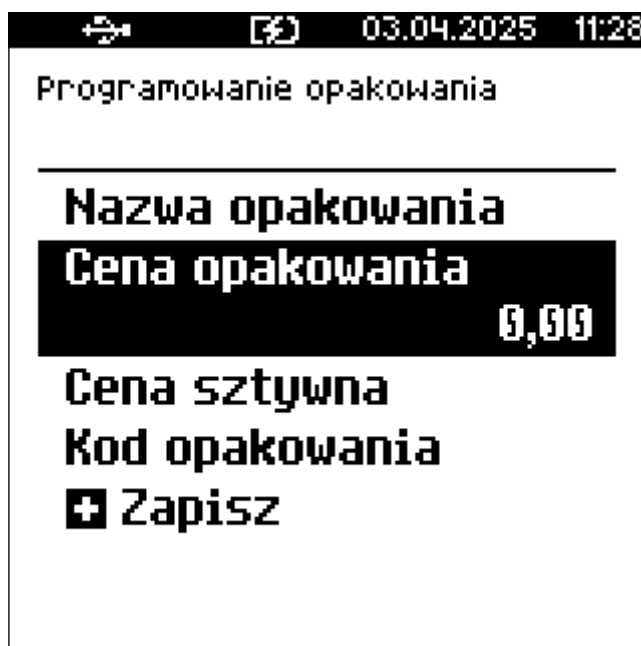

Programowanie opakowania

Nazwa opakowania

Cena opakowania 0,00

Cena sztywna

Kod opakowania

+ Zapisz

6. Zatwierdzić wprowadzoną cenę klawiszem Razem.



Zatwierdzenie ceny zerowej powoduje konieczność podania ceny podczas sprzedaży.

7. Przejść do pozycji Cena sztywna.
8. Klawiszami ► i ◀, bez wchodzenia do pozycji lub po wejściu do pozycji (klawiszem Razem) wybrać odpowiednie ustawienie (klawiszami ▲ i ▼) i zatwierdzić Razem:

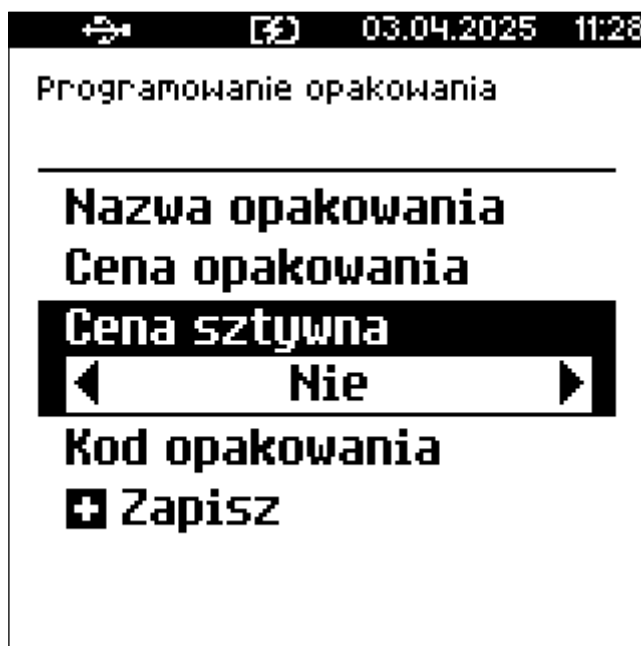

- cena sztywna Tak - modyfikacja ceny podczas sprzedaży nie jest możliwa, jeśli kasjer nie posiada odpowiednich uprawnień.
 - cena sztywna Nie - zmiana ceny opakowania podczas sprzedaży jest możliwa.
9. Przejść do pozycji Kod opakowania i zatwierdzić klawiszem Razem.

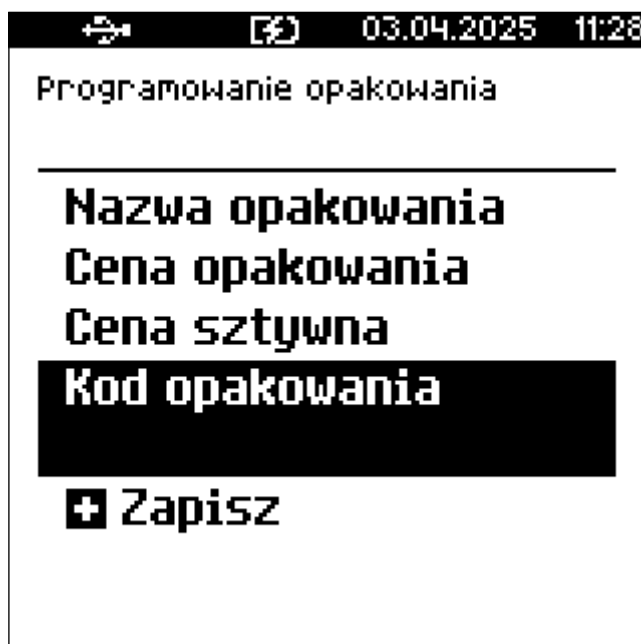

Programowanie opakowania

Nazwa opakowania
Cena opakowania
Cena sztywna
Kod opakowania

+ Zapisz

10. Wprowadzić kod kreskowy - można zeskanować go skanerem lub wprowadzić klawiatury.
11. Zatwierdzić kod klawiszem Razem.



Zatwierdzenie pustego pola oznacza, że opakowanie nie będzie miało przypisanego kodu kreskowego.



Kody kreskowe muszą być unikatowe w obrębie bazy.

1. Po podaniu wszystkich parametrów należy potwierdzić zapisanie opakowania, naciskając klawisz Razem na pozycji Zapisz.



Programowanie opakowania

Nazwa opakowania
Cena opakowania
Cena sztywna
Kod opakowania

+ Zapisz



Zdefiniowanie opakowania jest potwierdzane wydrukiem, jeśli w konfiguracji wydruku zostało wykonane ustawienie drukowania potwierżeń programowania baz.

2. Po podaniu wszystkich parametrów, należy potwierdzić zapisanie rabatu/narzutu naciskając klawisz **Razem** na pozycji **Zapisz**.



Jeśli pozycja **Zapisz** nie zostanie zatwierdzona to rekord **nie zostanie zapisany!**

8.6. Definiowanie kasjera

2 Kierownik → 2 Programowanie baz → 4 Kasjerzy

- W kasie może być zdefiniowanych maksymalnie 16 operatorów.
- Operatorzy mogą mieć rolę kierownik lub kasjer.
- Operator o roli kierownik ma dostęp do menu głównego kasy, a kasjer tylko do menu sprzedaży.
- Kierownik może wprowadzać do pamięci towary, przydzielać uprawnienia kasjerom itd.
- Domyślnie, w kasie zdefiniowany jest predefiniowany operator numer 1, o roli kierownik i nazwie KIEROWNIK.
- Operatora tego nie można skasować ani zmienić jego roli, ale można zmienić jego nazwę, hasło i uprawnienia.

1. Dodawanie kasjera

Aby dodać nowego operatora należy wybrać pustą pozycję (**BRAK**).



- Numer pozycji na liście można wpisać za pomocą klawiatury lub wybrać klawiszami ▲ i ▼ i zatwierdzić klawiszem Razem.
- Klawiszem PLU można zmienić sposób wyszukiwania kasjera na „według nazwy”.

2. Nazwa kasjera

- Zatwierdzić pierwszą pozycję z listy (Nazwa kasjera) klawiszem Razem.

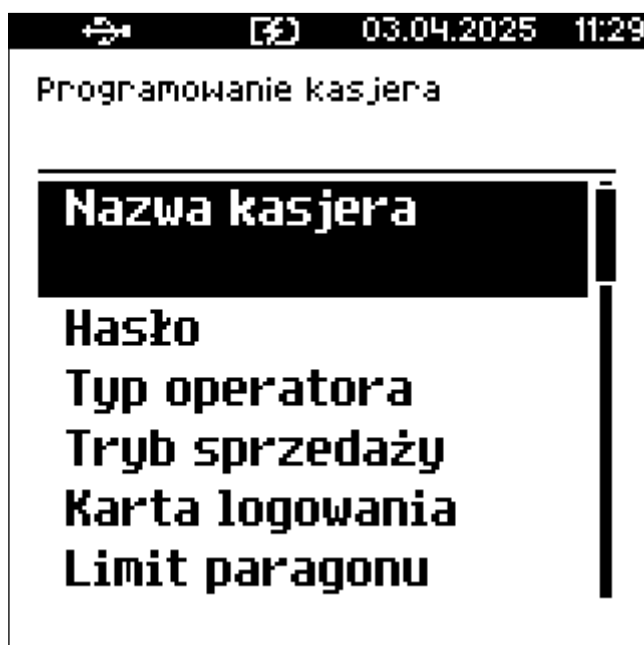

- For help with the keyboard, enter the cashier name.
- Confirm the entered name with the Razem key.



- Informacje o wprowadzaniu danych z klawiatury znajdują się w rozdziale [Wprowadzanie danych - informacje ogólne](#).
- Aby usunąć błędnie wpisany znak należy nacisnąć klawisz C.
- Nazwa kasjera może zawierać maksymalnie 24 znaki, nie może być pusta ani składać się z samych spacji.

3. Hasło

- a. Należy wybrać pozycję Hasło klawiszami ▲ i ▼ i zatwierdzić klawiszem Razem.

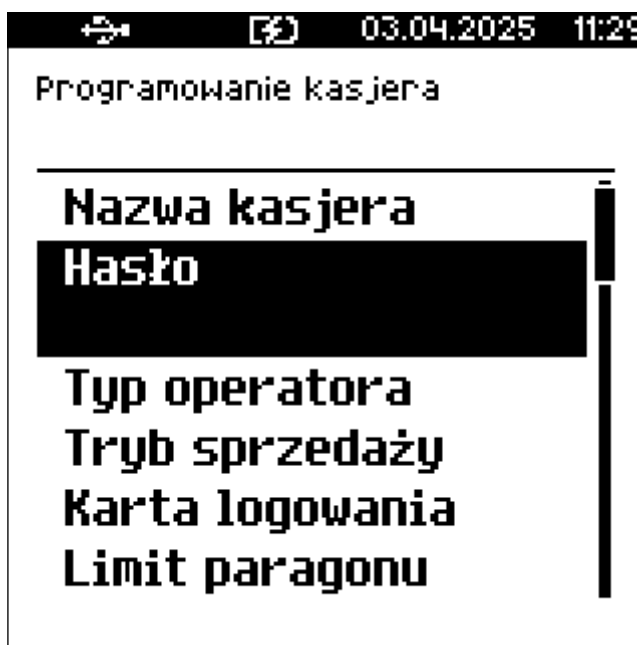

- b. Wpisać hasło o długości od 1 - 8 cyfr (litery nie są dozwolone) i zatwierdzić klawiszem Razem.



- Hasło nie może być puste.
- Hasło musi być unikatowe - różni operatorzy nie mogą mieć takich samych haseł.

4. Typ operatora

- a. Należy przejść do pozycji Typ operatora klawiszami ▲ i ▼ i zatwierdzić klawiszem Razem.

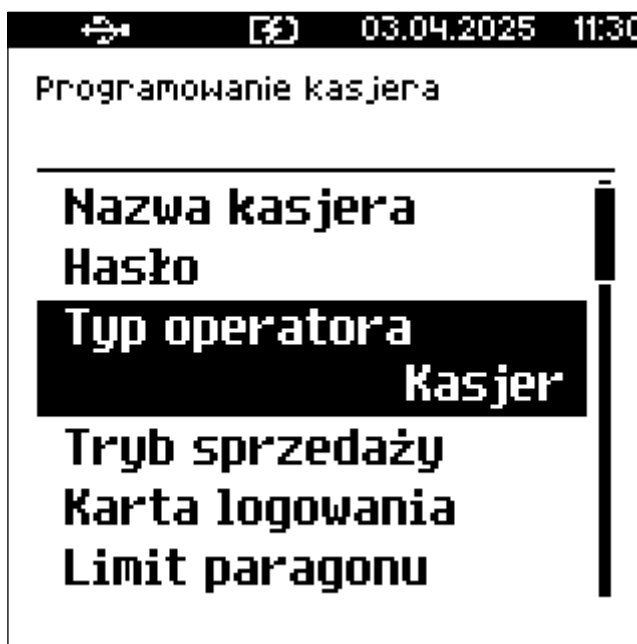

b. Klawiszami ▲ i ▼ wybrać typ operatora:

- kierownik
- Kasjer



c. Zatwierdzić Razem.

5. Tryb sprzedaży

- Należy wybrać pozycję klawiszem Razem.
- Przejsć do pozycji Tryb sprzedaży klawiszami ▲ i ▼ i zatwierdzić klawiszem Razem.

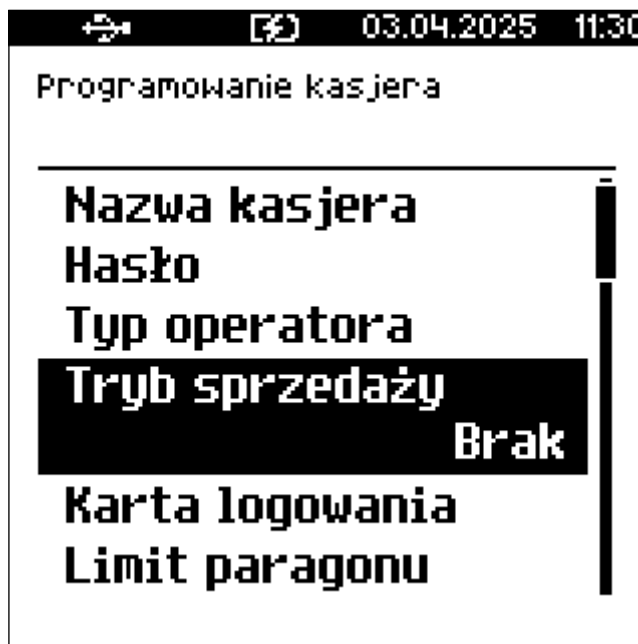

- c. Wybrać tryb sprzedaży za pomocą klawiszy ▲ i ▼ i zatwierdzić klawiszem Razem. Tryby sprzedaży są opisane w rozdziale [Tryby sprzedaży](#).



- Jeżeli operator nie ma przypisanego trybu sprzedaży, sprzedaje w trybie wybranym podczas konfiguracji sprzedaży.
- Po wyborze trybu Widoczne nazwy II należy dodatkowo określić funkcję klawisza Razem.

6. Karta logowania

- a. Należy przejść do pozycji Karta logowania klawiszami ▲ i ▼ i zatwierdzić klawiszem Razem.

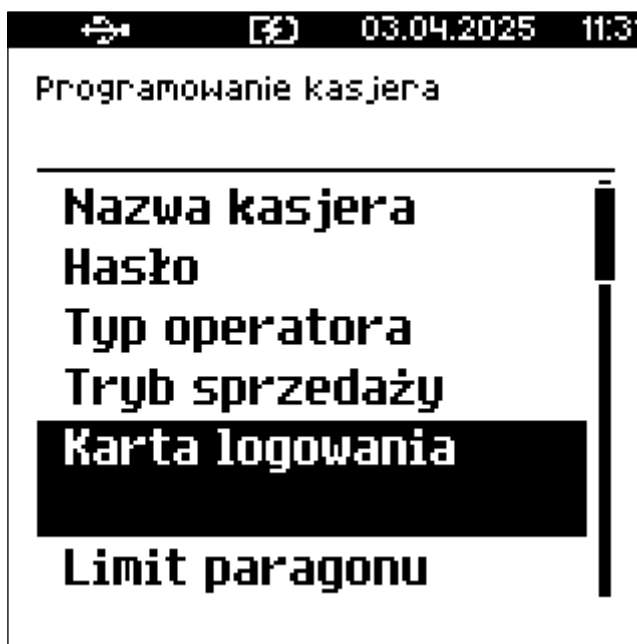

- b. Za pomocą klawiatury wprowadzić numer karty i zatwierdzić klawiszem Razem.



Jest to ID karty, za pomocą której, przy odpowiednich ustawieniach w konfiguracji, będzie możliwe logowanie i w zależności od uprawnień - autoryzacja operacji.

7. Limit paragonu

- a. Należy przejść do pozycji Limit paragonu klawiszami ▲ i ▼ i zatwierdzić klawiszem Razem.

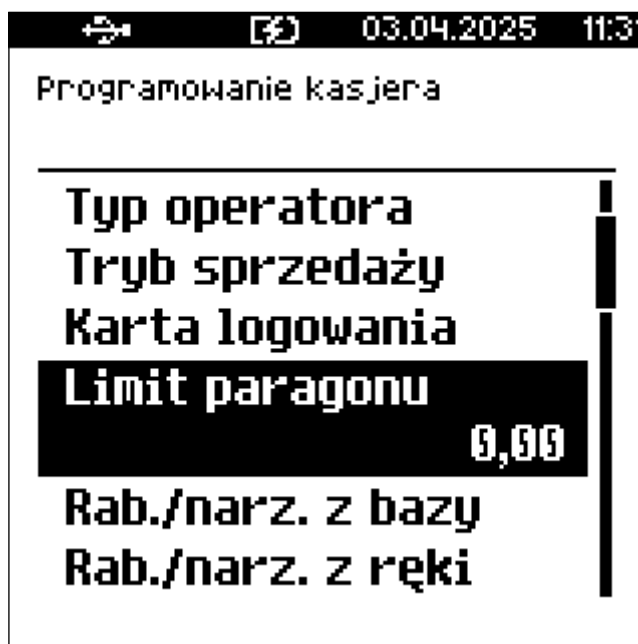

- b. Za pomocą klawiatury lub klawiszami ▲ i ▼ wprowadzić wartość i zatwierdzić ją klawiszem Razem.



- Umożliwia to określenie maksymalnej wartości paragonu (przed przejściem do podsumy), jaką może wystawić dany kasjer.
- Może to potencjalnie uchronić przed dużymi stratami w przypadku pomyłki.
- Limit 0,00 oznacza brak ograniczeń.

8. Rabaty/narzuty z bazy.

- a. Należy przejść do pozycji Rabaty/narzuty z bazy klawiszami ▲ i ▼.
- b. Wybrać wartość:
- Klawiszami ► i ◀ (bez wchodzenia do menu)

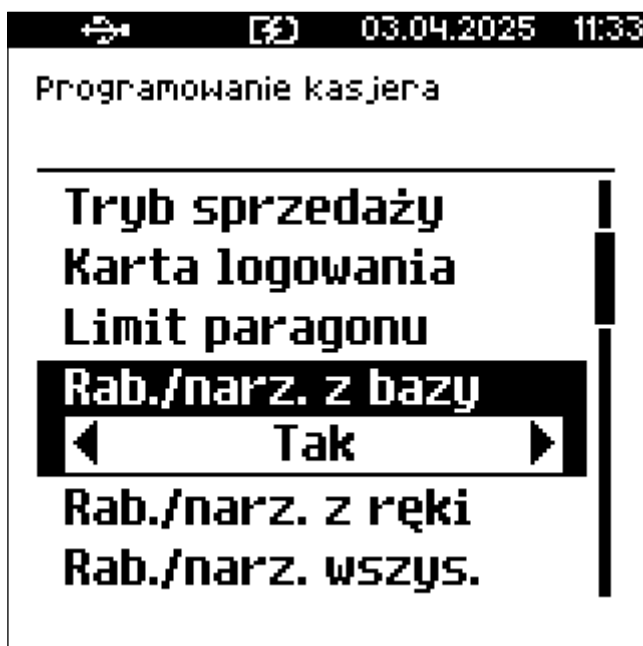

- Klawiszami ▲ i ▼ (po wejściu do menu) i zatwierdzić klawiszem Razem



- i. Tak - kasjer może przypisać do sprzedawanego produktu narzut/rabat, zdefiniowany wcześniej w bazie.
- ii. Nie - kasjer nie może użyć narzutów/rabatów zdefiniowanych w bazie.

9. Rabaty/narzuty z ręki.

- a. Należy przejść do pozycji Rabaty/narzuty z ręki klawiszami ▲ i ▼.
- b. Wybrać wartość:

- Klawiszami ► i ◀ (bez wchodzenia do menu)



- Klawiszami ▲ i ▼ (po wejściu do menu) i zatwierdzić klawiszem Razem



- i. Tak - kasjer może przypisać do sprzedawanego produktu narzut/rabat, wpisując go w trakcie sprzedaży.
- ii. Nie - kasjer nie może użyć narzutów/rabatów wpisywanych ręcznie.

10. Rabat/narzut do wszystkich PLU.

- a. Należy przejść do pozycji Rabat/narzut do wszystkich PLU klawiszami ▲ i ▼.
- b. Wybrać wartość:

- Klawiszami ► i ◀ (bez wchodzenia do menu)

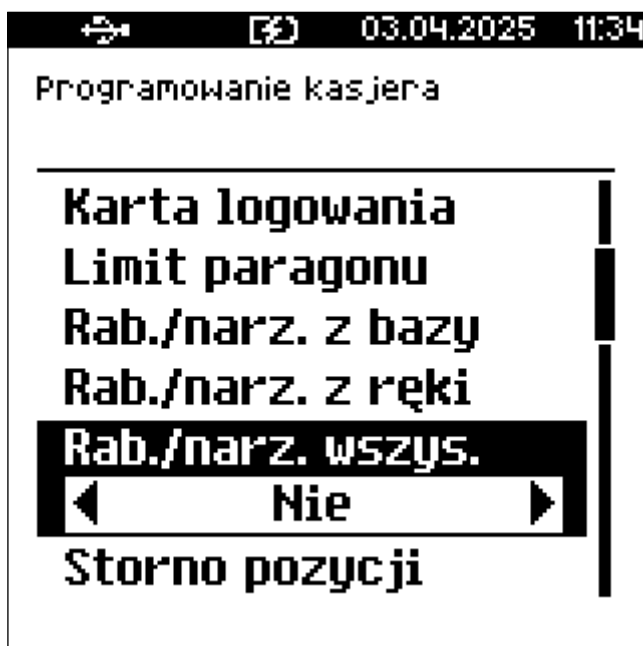

- Klawiszami ▲ i ▼ (po wejściu do menu) i zatwierdzić klawiszem Razem





- i. Tak - kasjer może przypisać narzut/rabat do wszystkich towarów, niezależnie od ustawienia flagi w bazie PLU, która nie pozwala udzielać rabatów.
- ii. Nie - kasjer nie może dowolnie przypisywać narzutów/rabatów.

11. Storno pozycji.

- a. Należy przejść do pozycji Storno pozycji klawiszami ▲ i ▼.
- b. Wybrać wartość:

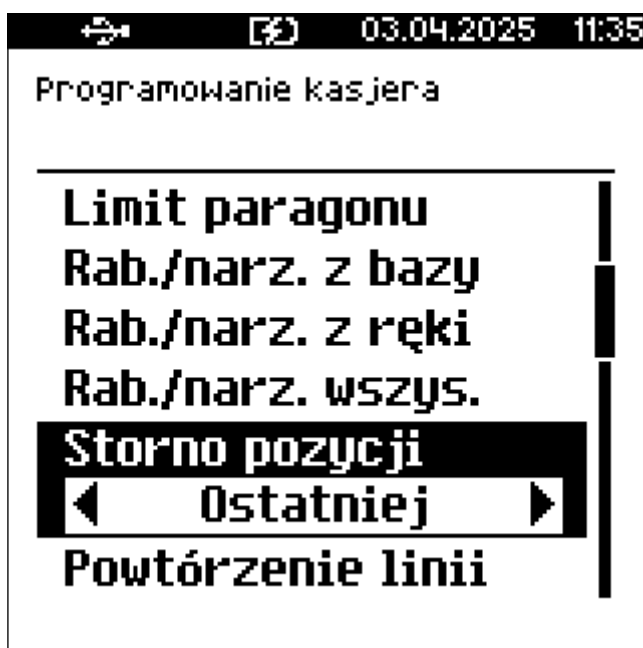
- Klawiszami  i  (bez wchodzenia do menu)



- Klawiszami  i  (po wejściu do menu) i zatwierdzić klawiszem Razem

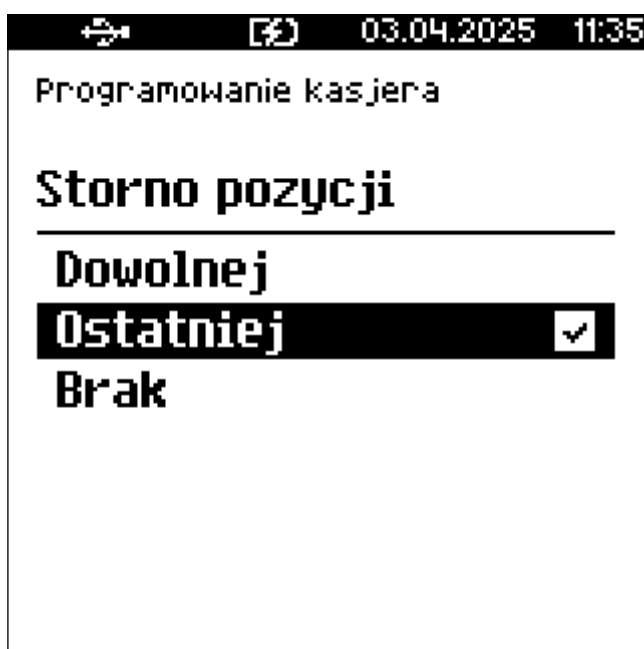

- Dowolnej - kasjer może skasować (wystornować) dowolną pozycję w ramach transakcji.
- Ostatniej - kasjer może skasować (wystornować) tylko ostatnio wprowadzoną pozycję w ramach transakcji.
- Brak - kasjer nie może usunąć żadnej pozycji z transakcji (wymagana jest autoryzacja).

12. Powtórzenie linii.

- a. Należy przejść do pozycji Powtórzenie linii klawiszami ▲ i ▼.
- b. Wybrać wartość:
 - Klawiszami ▶ i ◀ (bez wchodzenia do menu)



- Klawiszami ▲ i ▼ (po wejściu do menu) i zatwierdzić klawiszem Razem



- i. Tak - kasjer może powtórzyć ostatnią pozycję w trybie sprzedaży.
- ii. Nie - kasjer nie może powtórzyć ostatniej pozycji w trybie sprzedaży.



Jest to zabezpieczenie przed pomyłkowym wprowadzeniem dwa razy tej samej pozycji.

13. Anulowanie paragonu.

- a. Należy przejść do pozycji Anulowanie paragonu klawiszami ▲ i ▼.
- b. Wybrać wartość:
 - Klawiszami ► i ◀ (bez wchodzenia do menu)



- Klawiszami ▲ i ▼ (po wejściu do menu) i zatwierdzić klawiszem Razem

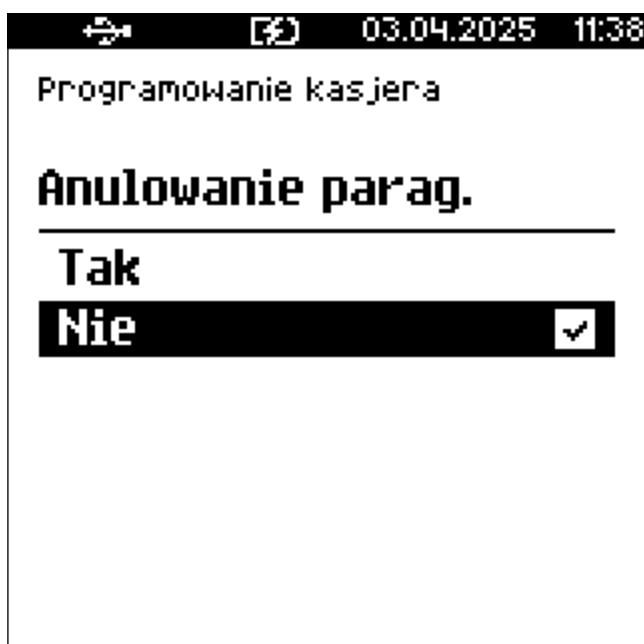

- i. Tak - kasjer może anulować paragon.
- ii. Nie - kasjer nie może anulować paragonu (wymagana jest autoryzacja osoby uprawnionej).

14. Raport kasjera.

- Należy przejść do pozycji Raport kasjera klawiszami ▲ i ▼.
- Wybrać wartość:



- Klawiszami ► i ◀ (bez wchodzenia do menu)



- Klawiszami ▲ i ▼ (po wejściu do menu) i zatwierdzić klawiszem Razem
 - Tak - kasjer może wykonać raport kasjera zawierający jego statystyki (z menu w trybie sprzedaży).
 - Nie - kasjer nie może wykonać raport kasjera.

15. Raport zmianowy.

- Należy przejść do pozycji Raport zmianowy klawiszami ▲ i ▼.
- Wybrać wartość:

- Klawiszami ► i ◀ (bez wchodzenia do menu)

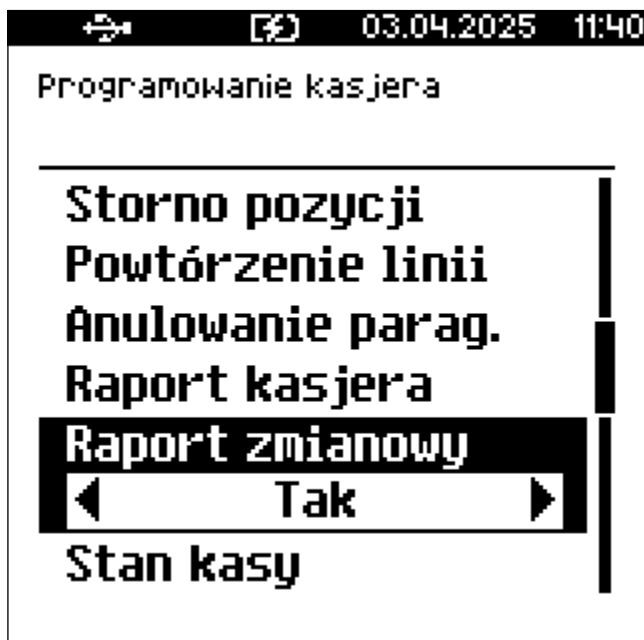

- Klawiszami ▲ i ▼ (po wejściu do menu) i zatwierdzić klawiszem Razem



- Tak - kasjer może samodzielnie wykonać raport zmianowy (zamknąć zmianę).
- Nie - kasjer nie może wykonać raport zmianowego.

16. Stan kasy.



Pozycja określa czy na raportach statystyk wykonywanych przez tego operatora ma być drukowany stan kasy.

Stan kasy to stan wszystkich zdefiniowanych form płatności, których statystyki są niezerowe.

- a. Należy przejść do pozycji Stan kasy klawiszami ▲ i ▼.
- b. Wybrać wartość:
 - Klawiszami ► i ◀ (bez wchodzenia do menu)



- Klawiszami ▲ i ▼ (po wejściu do menu) i zatwierdzić klawiszem Razem



- i. Tak - na raportach statystyk wykonywanych przez tego operatora będzie drukowany stan kasy.
- ii. Nie - stan kasy nie będzie drukowany.

17. Obsługa magazynu.

- a. Należy przejść do pozycji Obsługa magazynu klawiszami ▲ i ▼.
- b. Wybrać wartość:
 - Klawiszami ► i ◀ (bez wchodzenia do menu)

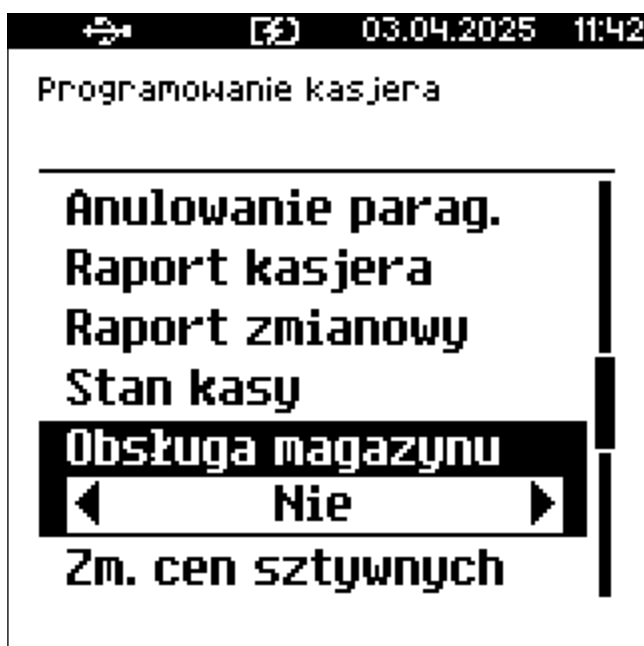

- Klawiszami ▲ i ▼ (po wejściu do menu) i zatwierdzić klawiszem Razem

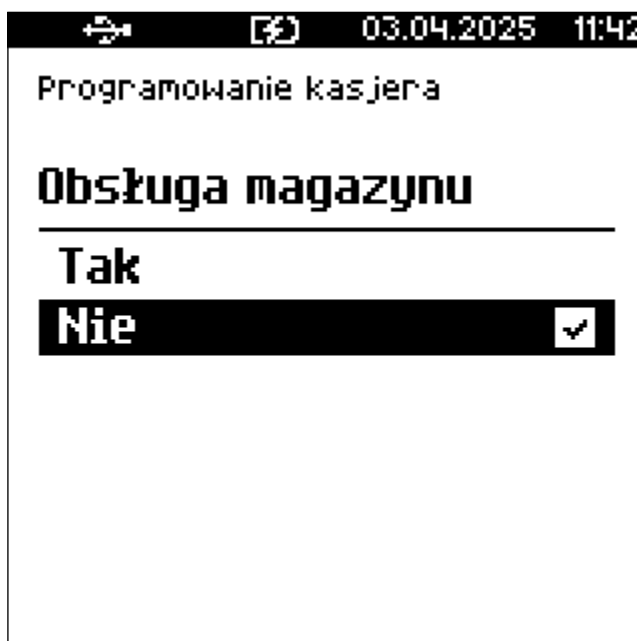

- i. Tak - kasjer będzie miał dostęp do operacji magazynowych takich jak przyjęcia i wydania towarów oraz opakowań.
- ii. Nie - kasjer nie będzie miał dostępu do operacji magazynowych.

18. Zmiana cen sztywnych.

- a. Należy przejść do pozycji Zmiana cen sztywnych klawiszami ▲ i ▼.
- b. Wybrać wartość:
 - Klawiszami ► i ◀ (bez wchodzenia do menu)

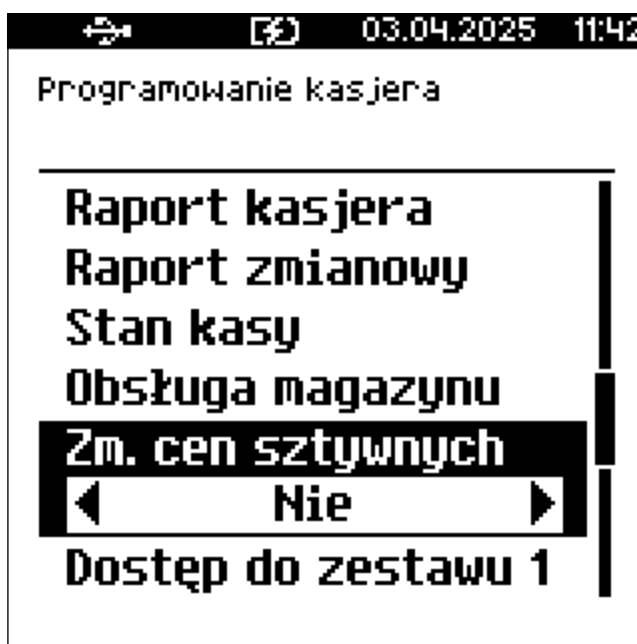

- Klawiszami ▲ i ▼ (po wejściu do menu) i zatwierdzić klawiszem Razem

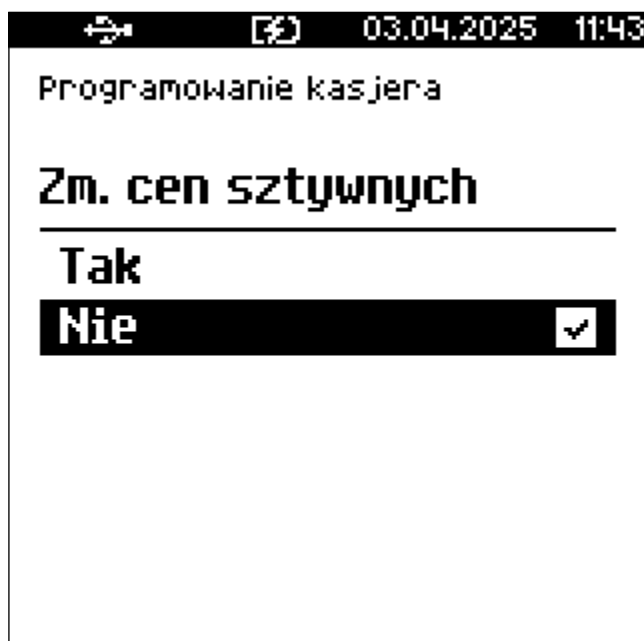

- i. Tak - kasjer może zmieniać ceny, określone w bazie jako sztywne.
- ii. Nie - kasjer nie może zmieniać sztywnych cen.

19. Dostęp do zestawu (1 - 5).

- a. Należy przejść do pozycji Dostęp do zestawu klawiszami ▲ i ▼.
- b. wybrać wartość:
 - Klawiszami ► i ◀ (bez wchodzenia do menu)

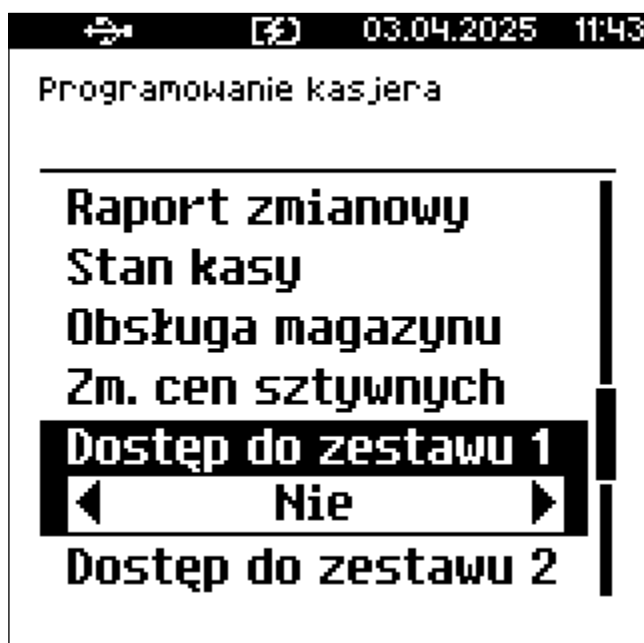

- Klawiszami ▲ i ▼ (po wejściu do menu) i zatwierdzić klawiszem Razem

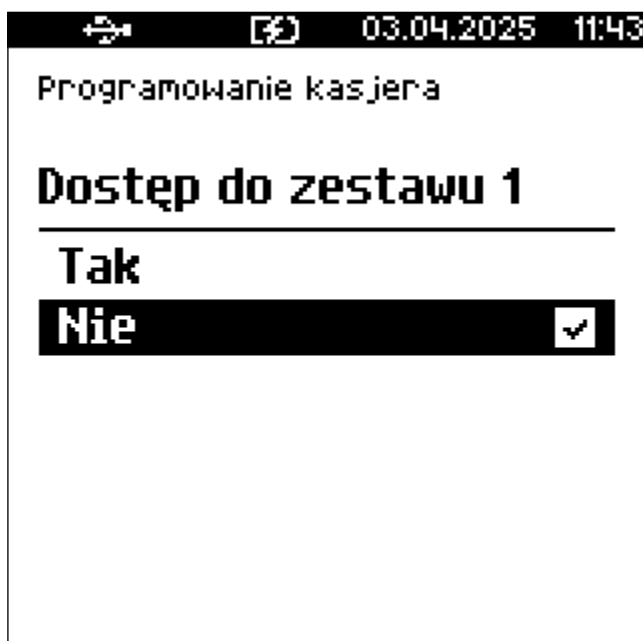

- i. Tak - kasjer ma dostęp do określonego (1-5) zestawu raportów.
- ii. Nie - kasjer nie ma dostępu do określonego zestawu raportów.

20. PLU po nazwie.

- a. Należy przejść do pozycji PLU po nazwie klawiszami ▲ i ▼ i zatwierdzić.
- b. Wybrać wartość:
 - Klawiszami ► i ◀ (bez wchodzenia do menu)

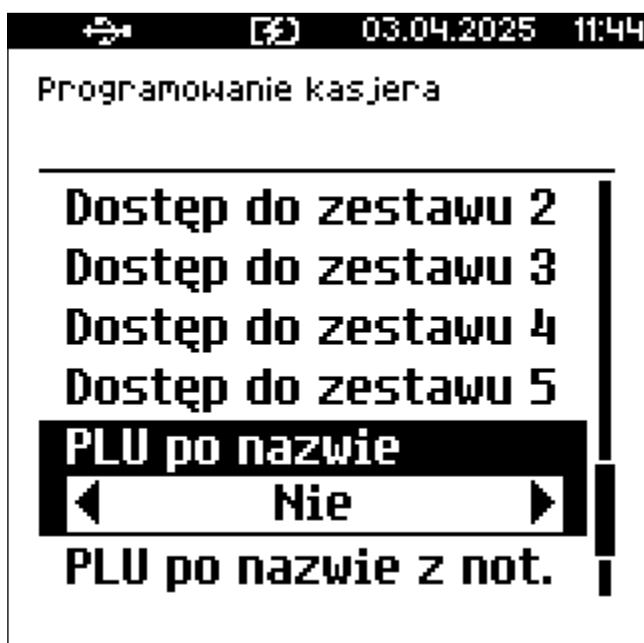

- Klawiszami ▲ i ▼ (po wejściu do menu) i zatwierdzić klawiszem Razem

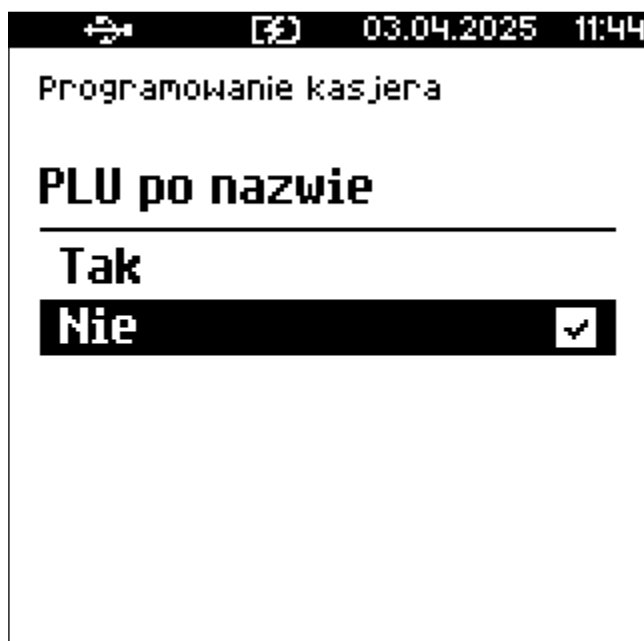

- i. Tak - kasjer może wyszukiwać towary po nazwie.
- ii. Nie - kasjer nie może wyszukiwać towarów po nazwie.

21. PLU po nazwie z notatnika.

- a. Należy przejść do pozycji PLU po nazwie z notatnika klawiszami ▲ i ▼.
- b. Wybrać wartość:
 - Klawiszami ► i ◀ (bez wchodzenia do menu)

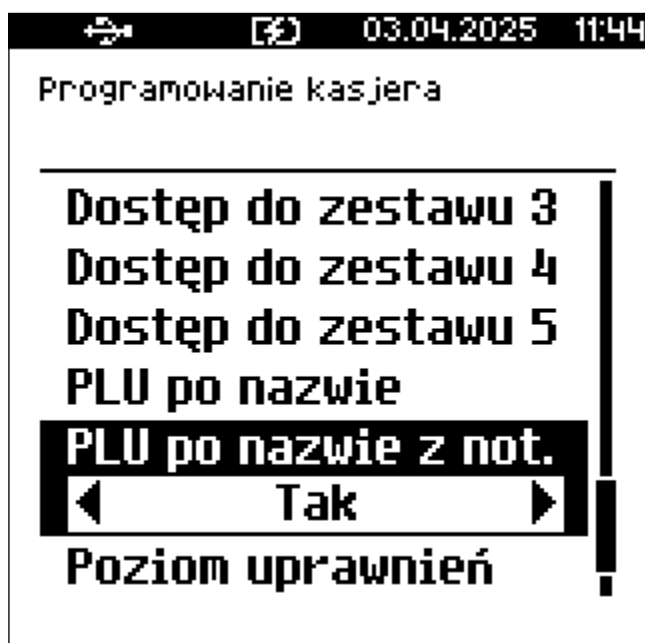

- Klawiszami ▲ i ▼ (po wejściu do menu) i zatwierdzić klawiszem Razem

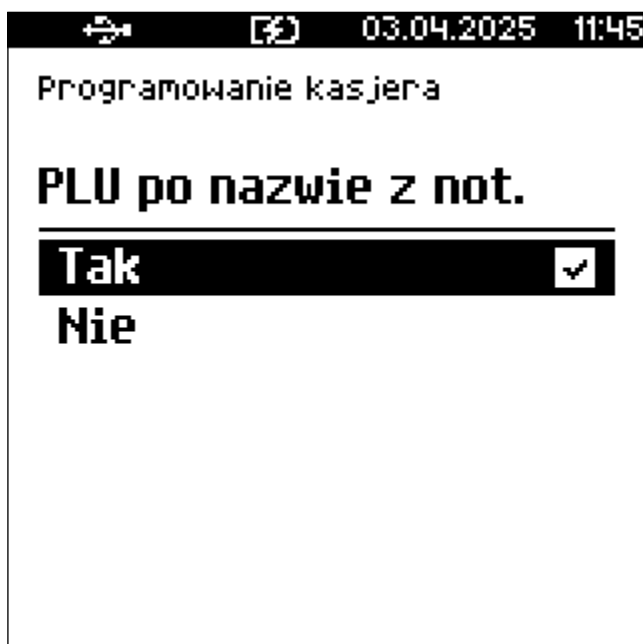

- i. Tak - kasjer może skorzystać z PLU zapisanych w notatniku.
- ii. Nie - kasjer nie ma dostępu do notatnika.

22. Poziom uprawnień.

- a. Należy przejść do pozycji Poziom uprawnień klawiszami ▲ i ▼ i zatwierdzić klawiszem Razem.
- b. Wybrać - klawiszami ▲ i ▼ lub wpisując z klawiatury, jak kasjer będzie mógł użyć klawiszy skrótów:
 - 0 - brak dostępu do klawiszy skrótów,
 - 1 - dostęp do klawiszy skrótów od [F1] do [F9],
 - 2 - dostęp do klawiszy skrótów z poziomu 1 oraz klawiszy skrótów z jednokrotnym naciśnięciem klawisza Shift czyli od [F1] do Shift + [F9]
 - 3 - dostęp do wszystkich klawiszy skrótów od [F1] do 2x Shift + [F9]

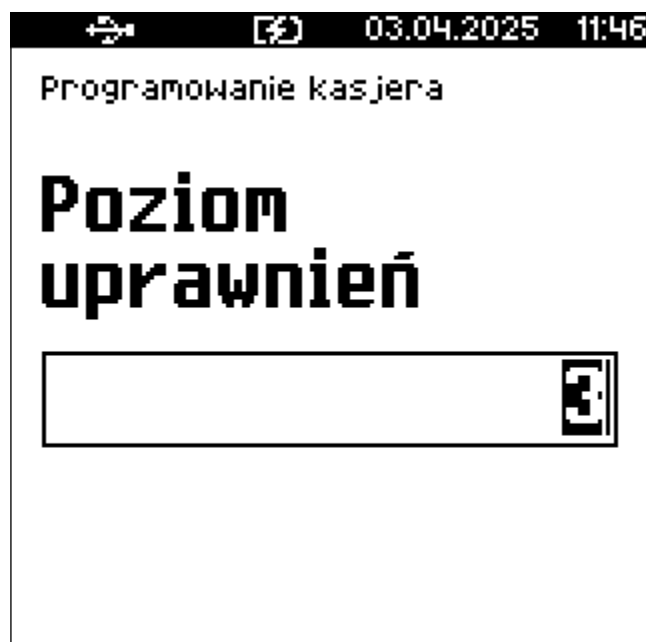
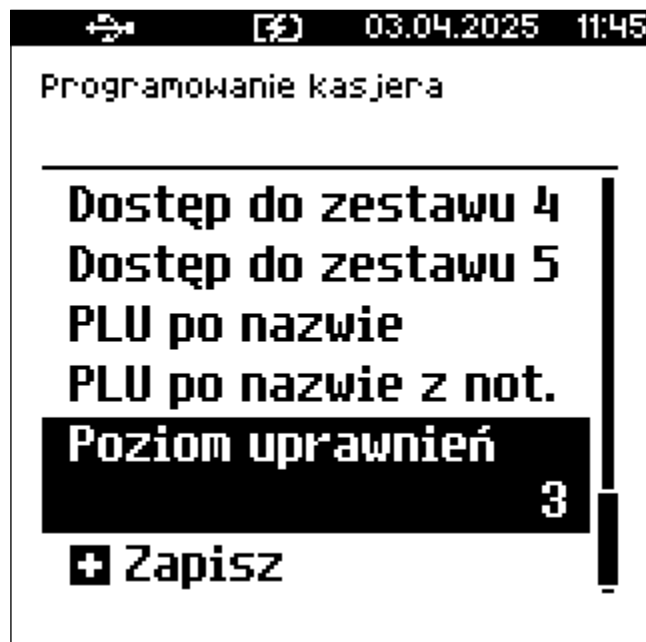

23. Po podaniu wszystkich parametrów, należy potwierdzić zapisanie danych w bazie, naciskając klawisz Razem na pozycji Zapisz.



Jeśli pozycja Zapisz nie zostanie zatwierdzona to rekord **nie zostanie zapisany!**

8.7. Definiowanie form płatności

2 Kierownik → 2 Programowanie baz → 5 Formy płatności

- Oprócz transakcji płaconych gotówką, kasa umożliwia również sprzedaż przy wykorzystaniu innych form płatności:

- Karta,
 - Czek,
 - Bon,
 - Kredyt,
 - Przelew,
 - Inne.
- Można zdefiniować łącznie 16 różnych form płatności i walut.
 - W przypadku waluty podczas programowania oprócz nazwy podawany jest także symbol waluty i kurs przeliczeniowy.



- Podczas sprzedaży nie może być użyta waluta, której symbol jest identyczny z oznaczeniem aktualnej waluty ewidencyjnej.
- W kasie zdefiniowana jest standardowo płatność gotówką (na pierwszej pozycji).

- Po wybraniu pozycji 5 Formy płatności zostanie wyświetlona lista rekordów form płatności.



- Numer formy płatności należy wpisać za pomocą klawiatury lub klawiszami ▲ i ▼ i zatwierdzić Razem.
- Klawiszem PLU można zmienić sposób wyszukiwania form płatności na według nazwy.
- Już zdefiniowane formy płatności można edytować po zatwierdzeniu pozycji Edytuj.

- Nie można zmienić rodzaju płatności raz zdefiniowanej formy. Aby zmienić rodzaj trzeba usunąć zdefiniowaną formę i wprowadzić ją ponownie, ze zmienionymi danymi.

Aby zdefiniować formę płatności:

1. Należy wybrać wolny rekord (oznaczony napisem **BRAK**) i zatwierdzić klawiszem **Razem**.



01.04.2025 16:29

Programowanie formy płatności

Określ rodzaj

Forma płatności

Waluta

Elektroniczna

2. Określić rodzaj klawiszami ▲ i ▼ lub 1 i 2 i 3:
 - standardowa forma płatności,
 - waluta
 - płatność elektroniczna.
3. Zatwierdzić klawiszem **Razem**.

8.7.1. Forma płatności

1. **Nazwa formy płatności.**

- a. Należy zatwierdzić pierwszą pozycję z listy (Nazwa formy płat.) klawiszem **Razem**.



- b. Za pomocą klawiatury wprowadzić nazwę formy płatności.
- c. Potwierdzić wprowadzoną nazwę, naciskając klawisz Razem.



- W celu usunięcia błędnie wpisanego znaku należy nacisnąć klawisz C.
- Nazwa formy może mieć maksymalnie 24 znaki.
- Nazwa nie może być pusta ani składać się z samych spacji.



2. Typ płatności.

- a. Należy przejść do pozycji Typ płatności klawiszami ▲ i ▼ i zatwierdzić klawiszem Razem.



- b. Wybrać typ płatności:

- Klawiszami ► i ◀ (bez wchodzenia do menu)
- Klawiszami ▲ i ▼ (po wejściu do menu) i zatwierdzić klawiszem Razem
 - Karta,
 - Czek,
 - Bon,
 - Kredyt,
 - Przelew,
 - Inne.



3. Płatność gotówkowa.

- a. Należy przejść do pozycji Płatność gotówkowa klawiszami ▲ i ▼.

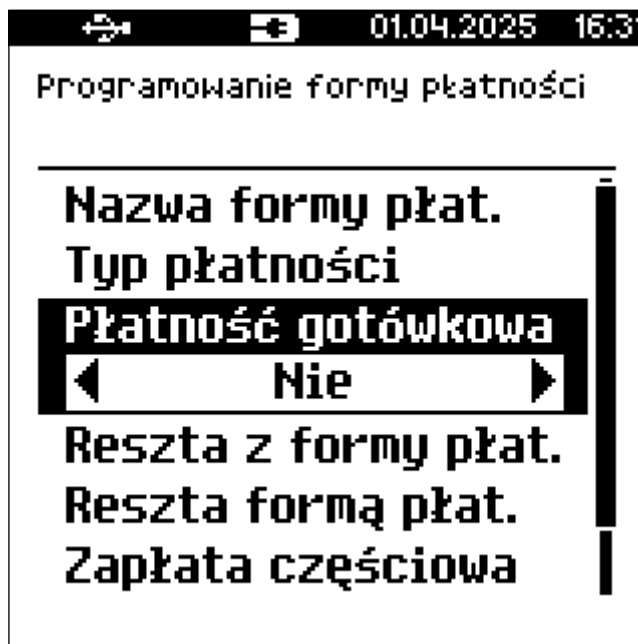

- b. Wybrać wartość:

- Klawiszami ► i ◀ (bez wchodzenia do menu)
 - Klawiszami ▲ i ▼ (po wejściu do menu) i zatwierdzić klawiszem Razem
- i. Tak - płatność ma być traktowana jak gotówka (płatność fizyczna, banknotami, monetami, bonami itp.)
- ii. Nie - płatność niematerialna np. kartą.



Płatność określona jako gotówkowa podlega takim zasadom jak gotówka (np. wydruk na raporcie kasjerskim).

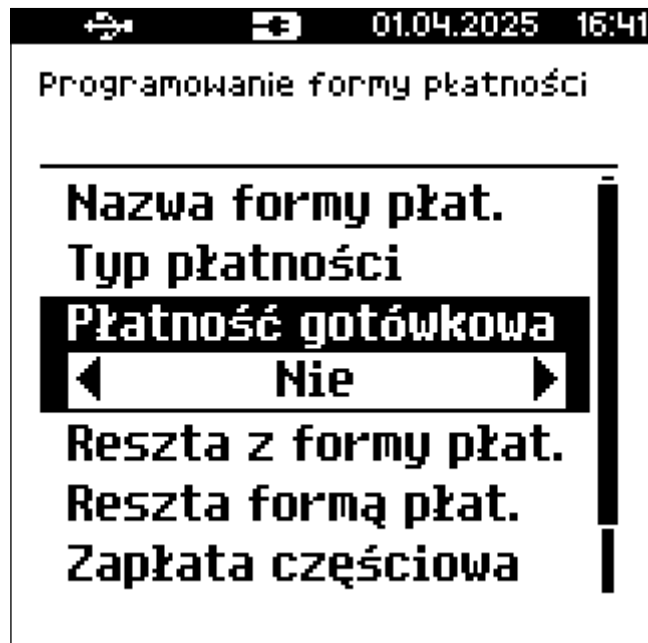

4. Reszta z formy płatności.

- a. Należy przejść do pozycji Reszta z formy płatności klawiszami ▲ i ▼.

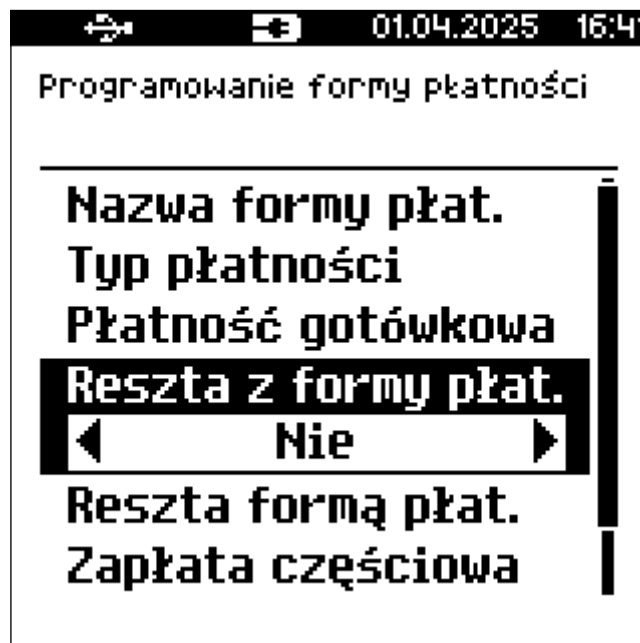

- b. Wybrać wartość:

- Klawiszami ► i ◀ (bez wchodzenia do menu)
- Klawiszami ▲ i ▼ (po wejściu do menu) i zatwierdzić klawiszem Razem

- i. Tak - z tej formy płatności może być wydawana reszta.
- ii. Nie - wpłacanie większej kwoty niż suma do zapłaty będzie powodowało błąd.

5. Reszta formą płatności.

- a. Należy przejść do pozycji Reszta formą płatności klawiszami ▲ i ▼.

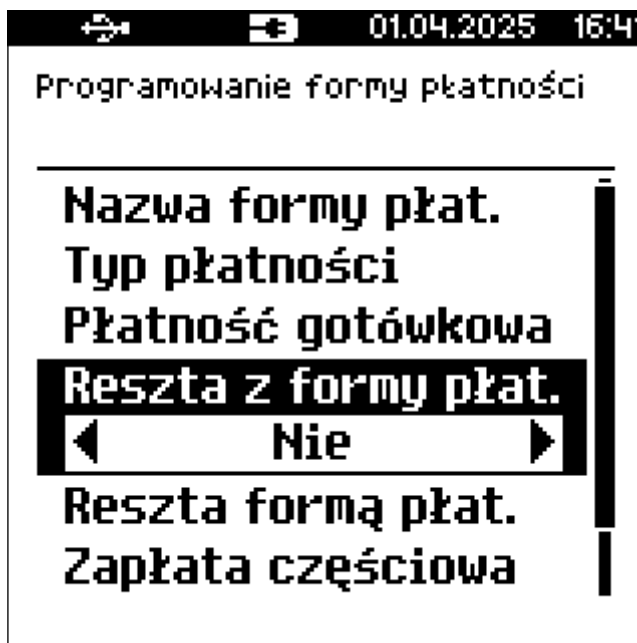

- b. Wybrać wartość:

- Klawiszami ► i ◀ (bez wchodzenia do menu)
- Klawiszami ▲ i ▼ (po wejściu do menu) i zatwierdzić klawiszem Razem





- i. Tak - tą formą płatności może być wydawana reszta.
- ii. Nie - nie można wydawać reszty tą formą płatności.

6. Zapłata częściowa.

- a. Należy przejść do pozycji Zapłata częściowa klawiszami ▲ i ▼.



b. Wybrać wartość:

- Klawiszami  i  (bez wchodzenia do menu)
 - Klawiszami  i  (po wejściu do menu) i zatwierdzić klawiszem Razem
- i. Tak - tą formą płatności można zapłacić część opłaty, a pozostałość inną formą.
 - ii. Nie - płatność tą formą musi obejmować całą kwotę do zapłaty.

7. Zapisanie zmian

Po podaniu wszystkich parametrów, potwierdzić zapisanie formy płatności naciskając klawisz Razem na pozycji Zapisz.





Jeśli pozycja Zapisz nie zostanie zatwierdzona to rekord **nie zostanie zapisany!**

8.7.2. Waluta

1. Nazwa waluty.

- a. Należy zatwierdzić pierwszą pozycję z listy (Nazwa waluty) klawiszem **Razem**.



- b. Za pomocą klawiatury należy wprowadzić nazwę waluty.
c. Potwierdzić wprowadzoną nazwę naciskając klawisz **Razem**.



- W celu usunięcia błędnie wpisanego znaku należy nacisnąć klawisz **C**.
- Nazwa formy może mieć maksymalnie 24 znaki.
- Nazwa nie może być pusta ani składać się z samych spacji.



01.04.2025 16:44

Programowanie formy płatności

Nazwa waluty

(24) [ABC]

2. Symbol waluty.

- a. Należy przejść do pozycji Symbol waluty klawiszami ▲ i ▼ i zatwierdzić klawiszem Razem.



01.04.2025 16:45

Programowanie formy płatności

Nazwa waluty

Symbol waluty

Kurs waluty

Reszta z formy płat.

Reszta formą płat.

Zapłata częściowa

- b. Za pomocą klawiatury wprowadzić symbol waluty.
- c. Potwierdzić wprowadzony symbol naciskając klawisz Razem.



- Symbol waluty może zawierać maksymalnie 3 znaki.
- Symbole walut określa standard [ISO 4217](#)

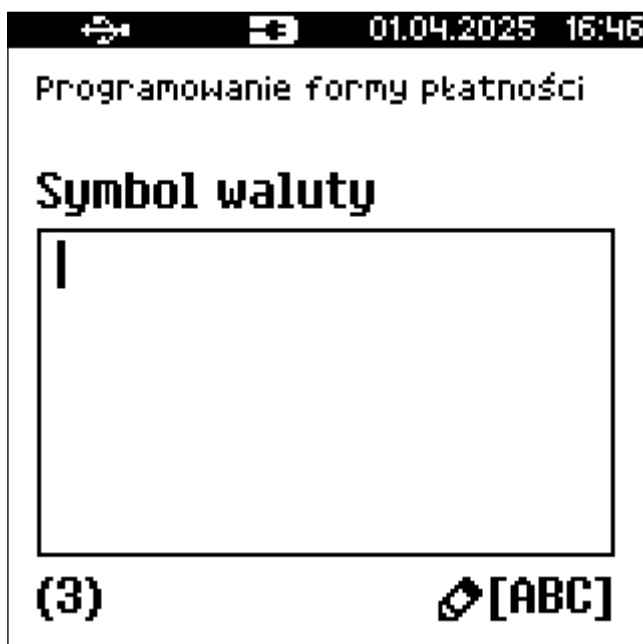

3. Kurs waluty.

- a. Należy przejść do pozycji Kurs waluty klawiszami ▲ i ▼ i zatwierdzić klawiszem Razem.



- b. Klawiszami ▲ i ▼ lub za pomocą klawiatury wprowadzić wartość z zakresu 0,0001 - 9999,9999
- c. Zatwierdzić wartość klawiszem Razem.



4. Reszta z formy płatności.

- a. Należy przejść do pozycji Reszta z formy płatności klawiszami ▲ i ▼.



- b. Wybrać wartość:

- Klawiszami ► i ◀ (bez wchodzenia do menu)
 - Klawiszami ▲ i ▼ (po wejściu do menu) i zatwierdzić klawiszem Razem
- i. Tak - z tej formy płatności można wydawać resztę.
- ii. Nie - wpłacanie większej kwoty niż suma do zapłaty będzie powodowało błąd

5. Reszta formą płatności.

- a. Należy przejść do pozycji Reszta formą płatności klawiszami ▲ i ▼.



- b. Wybrać wartość:

- Klawiszami ► i ◀ (bez wchodzenia do menu)
 - Klawiszami ▲ i ▼ (po wejściu do menu) i zatwierdzić klawiszem Razem
- i. Tak - tą formą płatności można wydawać resztę.
- ii. Nie - ta forma płatności nie pojawi się na liście wyboru do wydawania reszty.







6. Zapłata częściowa.

- a. Należy przejść do pozycji Zapłata częściowa klawiszami ▲ i ▼.



b. Wybrać wartość:

- Klawiszami  i  (bez wchodzenia do menu)
 - Klawiszami  i  (po wejściu do menu) i zatwierdzić klawiszem Razem
- i. Tak - tą formą płatności można zapłacić część opłaty, a pozostałość inną formą.
- ii. Nie - płatność tą formą musi obejmować całą kwotę do zapłaty.

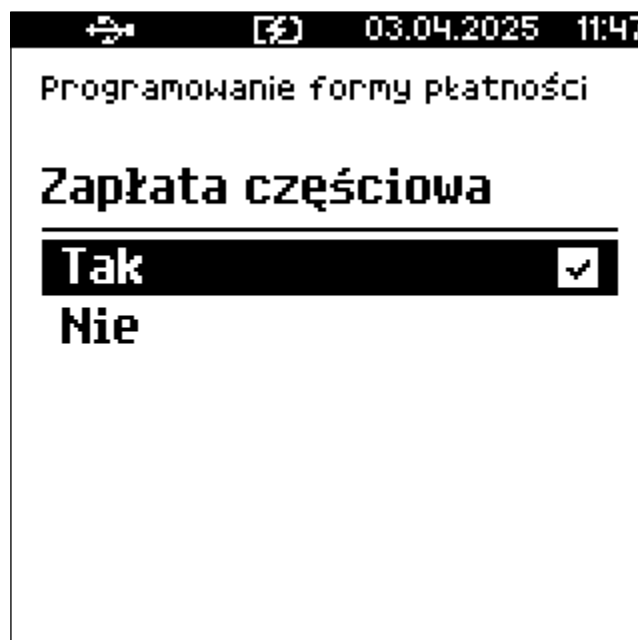

7. Zapisanie zmian

Po podaniu wszystkich parametrów, należy potwierdzić zapisanie waluty, naciskając klawisz Razem na pozycji Zapisz.



Jeśli pozycja Zapisz nie zostanie zatwierdzona to rekord **nie zostanie zapisany!**

8.7.3. Elektroniczna forma płatności

1. Nazwa formy płatności.

- Należy zatwierdzić pierwszą pozycję z listy (Nazwa formy płat.) klawiszem Razem.



- Za pomocą klawiatury wprowadzić nazwę waluty.

c. Potwierdzić wprowadzoną nazwę naciskając klawisz **Razem**.



- W celu usunięcia błędnie wpisanego znaku należy nacisnąć klawisz **C**.
- Nazwa formy może mieć maksymalnie 24 znaki.
- Nazwa nie może być pusta ani składać się z samych spacji.

2. Płatność gotówkowa.

a. Należy przejść do pozycji Płatność gotówkowa klawiszami ▲ i ▼.

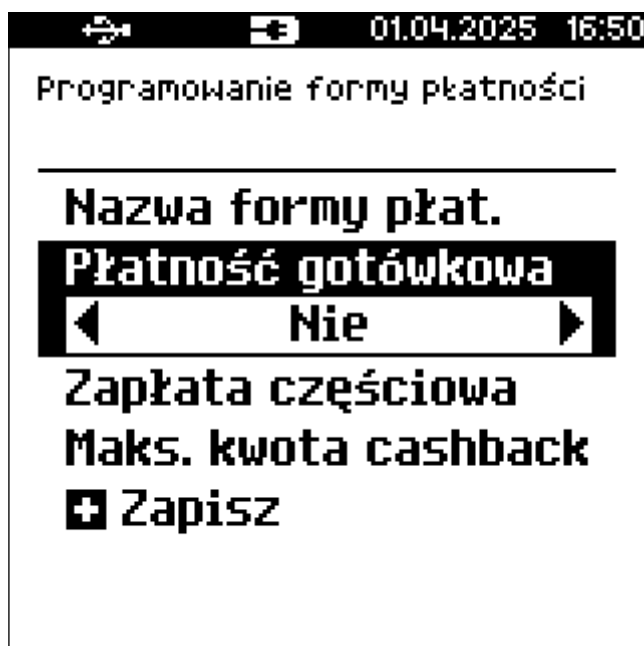

b. Wybrać wartość:

- Klawiszami ► i ◀ (bez wchodzenia do menu)
- Klawiszami ▲ i ▼ (po wejściu do menu) i zatwierdzić klawiszem **Razem**

- i. Tak - płatność ma być traktowana jak gotówka. Podlega takim zasadom jak gotówka (np. wydruk na raporcie kasjerskim).
- ii. Nie - inny rodzaj płatności.

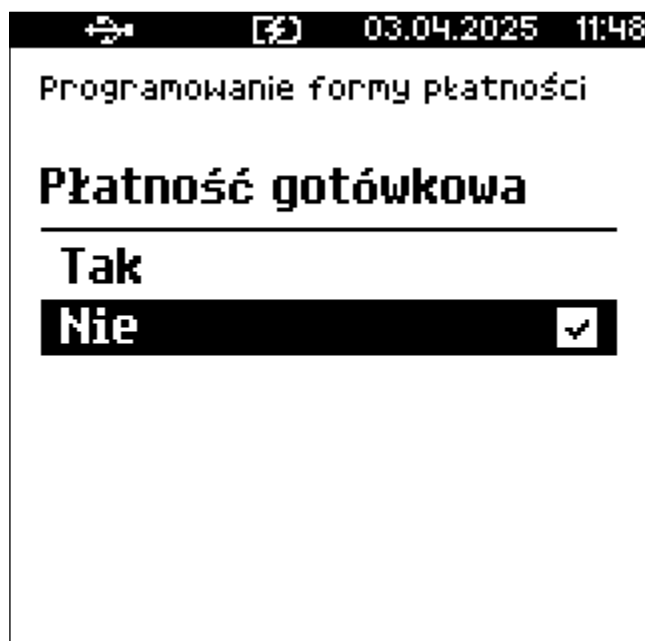

3. Zapłata częściowa.

- a. Należy przejść do pozycji Zapłata częściowa klawiszami ▲ i ▼.

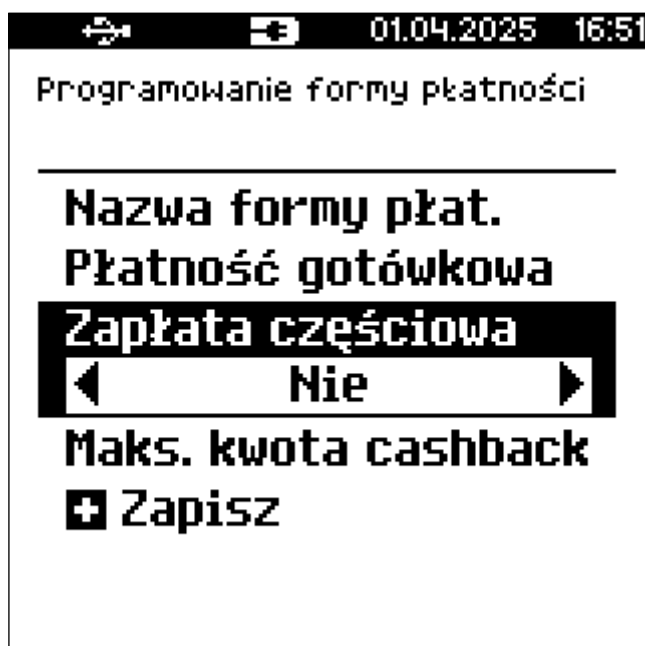

- b. Wybrać wartość:

- Klawiszami ► i ◀ (bez wchodzenia do menu)
 - Klawiszami ▲ i ▼ (po wejściu do menu) i zatwierdzić klawiszem Razem
- i. Tak - tą formą będzie można dokonywać płatności częściowych (w połączeniu z innymi formami płatności).
- ii. Nie - tą formą płatności należy zapłacić pełną kwotę paragonu.

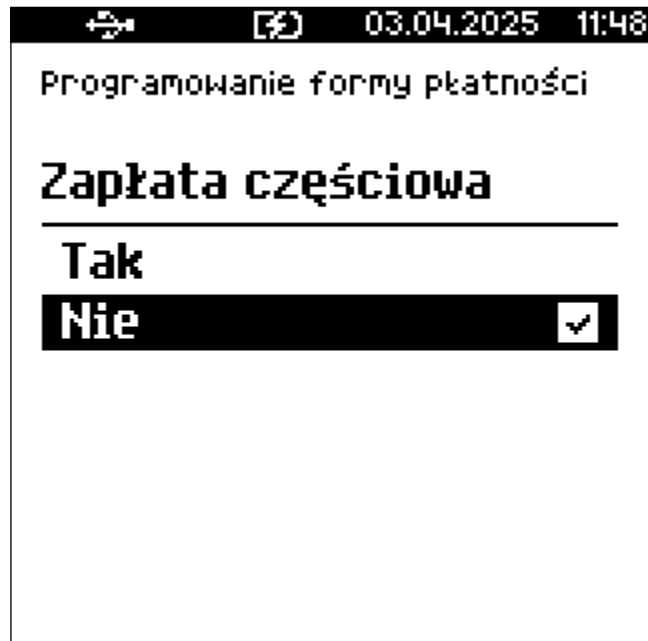

4. Maksymalna kwota cashback.

- a. Należy przejść do pozycji Max. cashback klawiszami ▲ i ▼ i zatwierdzić klawiszem Razem.

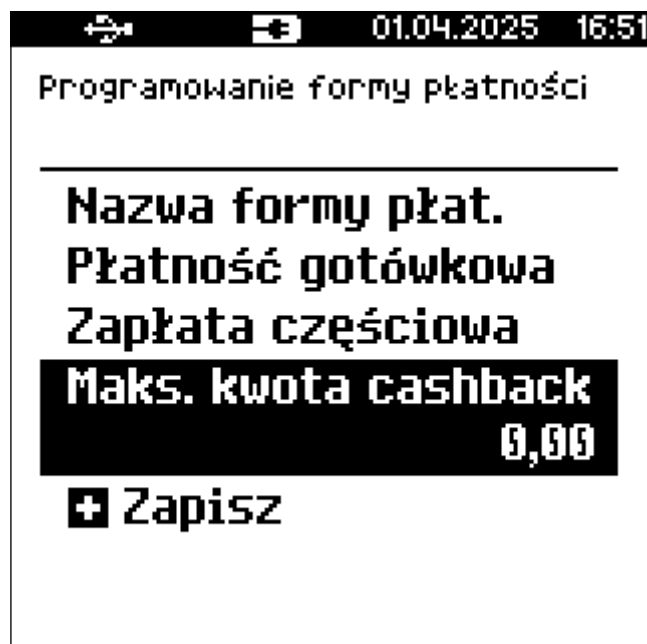

- b. Klawiszami ▲ i ▼ lub za pomocą klawiatury wprowadzić wartość z zakresu 0,01 - 999999,99
- c. Zatwierdzić wprowadzoną kwotę klawiszem Razem.



Ustawienie kwoty cashback na 0,00 powoduje, że wypłata gotówki przy płatności właśnie definiowaną formą płatności nie będzie możliwa.



5. Zapisanie zmian

Po podaniu wszystkich parametrów, należy potwierdzić zapisanie formy płatności naciskając klawisz Razem na pozycji Zapisz.



8.7.4. BLIK

- Kasa POSNET MOBILE2 obsługuje płatności za pomocą BLIK.
- Aby móc obsługiwać płatności BLIK należy zarejestrować się w Portalu Klienta Posnet.
- Opis rejestracji wraz z niezbędnymi dokumentami znajduje się na stronie <https://dokumentacja.posnet.com/blik/>.

8.8. Definiowanie rabatów/narzutów

2 Kierownik → 2 Programowanie baz → 6 Rabaty/Narzuty

- Operator ma możliwość udzielania w trakcie sprzedaży rabatów i narzutów zarówno uprzednio zdefiniowanych przez kierownika, jak i dodawanych w trakcie sprzedaży, tzw. z ręki.
- Operator, który nie posiada uprawnień do wystawiania rabatów/narzutów z ręki, może udzielać wyłącznie zdefiniowanych rabatów/narzutów.
- W kasie przewidziana jest możliwość zdefiniowania w bazie łącznie 16 rabatów lub narzutów.
- Kasa umożliwia zdefiniowanie rabatów, narzutów, rabatów progresywnych i promocji.
- Po wybraniu pozycji 6 Rabaty/narzuty zostanie wyświetlona lista rekordów rabatów/narzutów.
- Zdefiniowane wcześniej rabaty/narzuty można edytować, wybierając Edytuj i zatwierdzając klawiszem **Razem**.

Aby zdefiniować nowy rabat/narzut

1. Za pomocą klawiszy ▲ i ▼ należy wybrać wolny rekord i przycisnąć klawisz **Razem**.
2. Określ rodzaj:
 - **Standardowy** - opust lub narzut na cenę sprzedawanego produktu, naliczany kwotowo lub procentowo.
 - **Progresywny** - rabat udzielany w zależności od wartości zakupu. Można zdefiniować do 6 progów, przy przekroczeniu których naliczany jest przypisany do nich rabat.
 - **Promocja** - rabat typu „kup x, a zapłać za y” - definiowana jest liczba sztuk sprzedanego towaru (x) oraz liczba sztuk, za którą zapłaci klient (y). Liczba sprzedanych musi być większa od liczby, za którą klient płaci.
3. Zatwierdzić klawiszem **Razem**.



8.8.1. Standardowy

1. Nazwa rabatu/narzutu

- a. Należy zatwierdzić pierwszą pozycję z listy (Nazwa rab./narz.) klawiszem Razem.

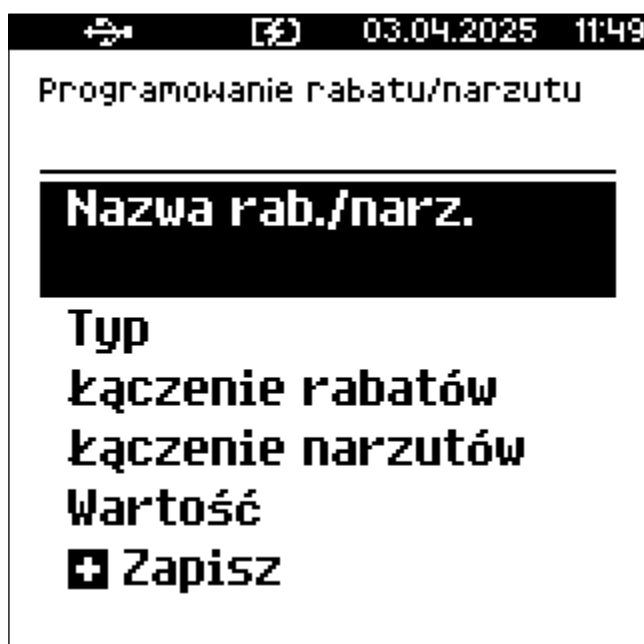

- b. Za pomocą klawiatury wprowadzić nazwę rabatu/narzutu.
- c. Potwierdzić wprowadzoną nazwę, naciskając klawisz Razem.



- W celu usunięcia błędnie wpisanego znaku należy nacisnąć klawisz C.

- Nazwa rabatu/narzutu może mieć maksymalnie 24 znaki.
- Nazwa nie może być pusta ani składać się z samych spacji.

2. Typ rabatu/narzutu

- a. Należy przejść do pozycji Typ klawiszami ▲ i ▼.

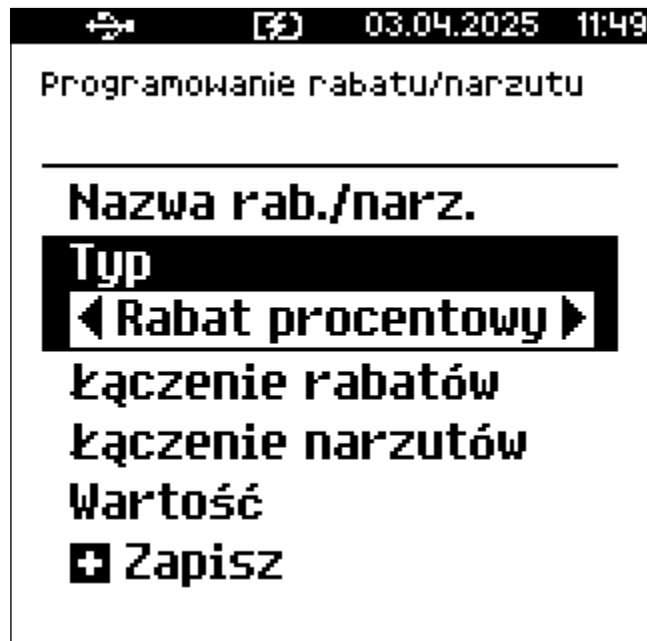

- b. Wybrać wartość:



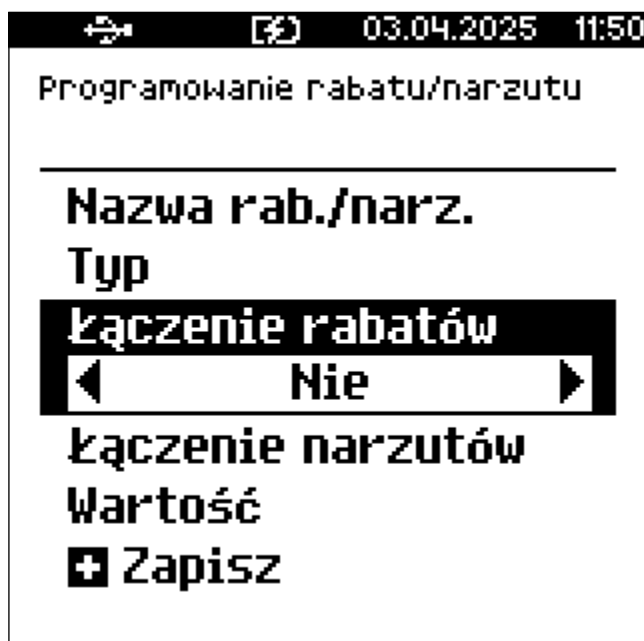

- Klawiszami ► i ◀ (bez wchodzenia do menu)
 - Klawiszami ▲ i ▼ (po wejściu do menu) i zatwierdzić klawiszem Razem
- Rabat procentowy
 - Rabat kwotowy
 - Narzut procentowy
 - Narzut kwotowy

3. Łączenie rabatów

- a. Należy przejść do pozycji Łączenie rabatów klawiszami ▲ i ▼.



b. Wybrać wartość:

- Klawiszami  i  (bez wchodzenia do menu)
 - Klawiszami  i  (po wejściu do menu) i zatwierdzić klawiszem **Razem**
- i. Tak - rabat będzie mógł zostać udzielony wraz z innym.
- ii. Nie - brak możliwości przypisania tego rabatu razem z innym.

4. Łączenie narzutów

a. Należy przejść do pozycji Łączenie narzutów klawiszami  i .

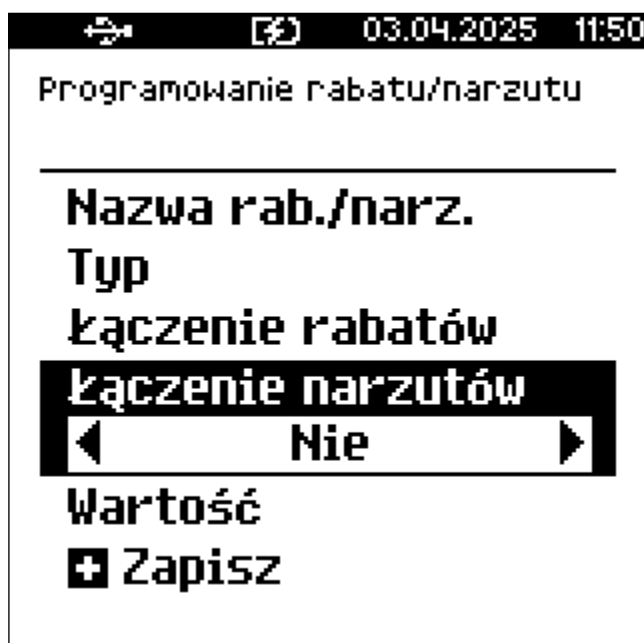

b. Wybrać wartość:

- Klawiszami ▶ i ◀ (bez wchodzenia do menu)
 - Klawiszami ▲ i ▼ (po wejściu do menu) i zatwierdzić klawiszem Razem
- i. Tak - tego narzutu można użyć razem z innym narzutem.
 - ii. Nie - tego narzutu nie można użyć, gdy do produktu jest przypisany inny (ani przypisać innego, gdy jest przypisany ten)

5. Wartość

- a. Należy przejść do pozycji Wartość klawiszami ▲ i ▼ i zatwierdzić klawiszem Razem.

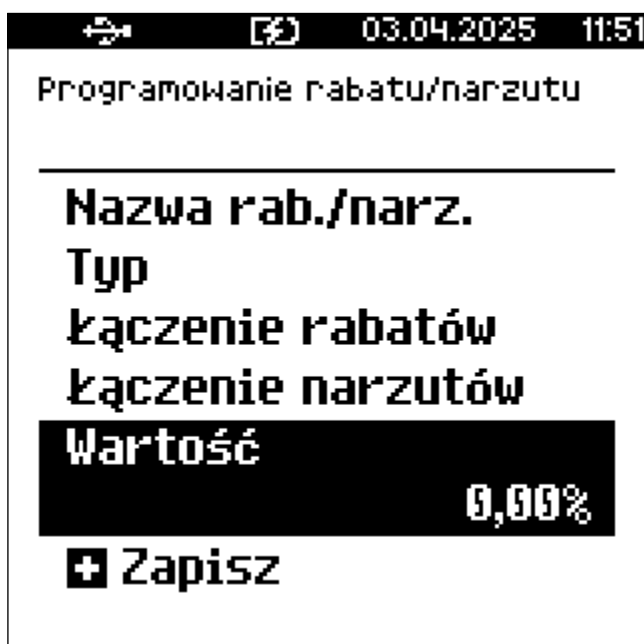

- b. Za pomocą klawiatury wprowadzić wartość procentową lub kwotową (zależnie od typu rabatu/narzutu).
 - c. Potwierdzić wprowadzoną wartość naciskając klawisz Razem.
6. Po podaniu wszystkich parametrów, należy potwierdzić zapisanie rabatu/narzutu naciskając klawisz Razem na pozycji Zapisz.

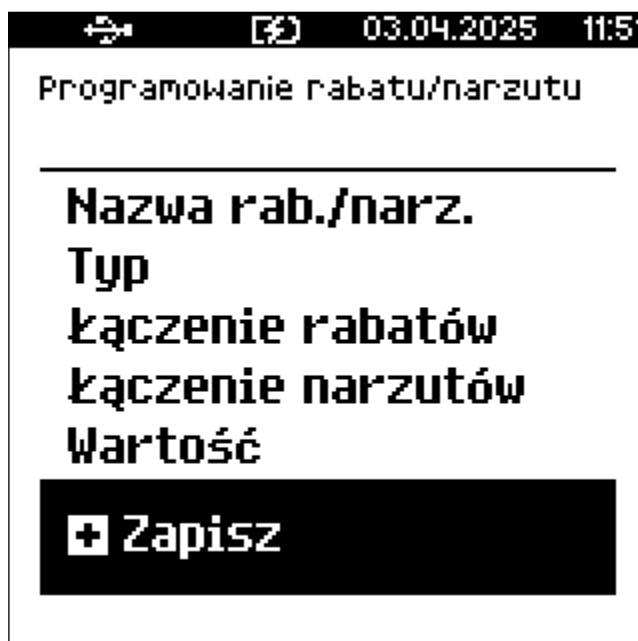

Jeśli pozycja Zapisz nie zostanie zatwierdzona to rekord **nie zostanie zapisany!**

8.8.2. Progresywny

1. Nazwa rabatu/narzutów

- Należy zatwierdzić pierwszą pozycję z listy (Nazwa rab./narz.) klawiszem Razem.

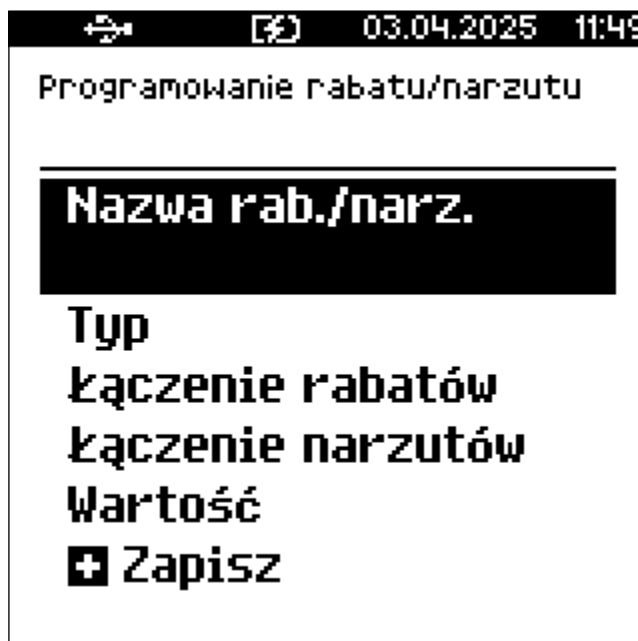

- For help with the keyboard, enter the name of the discount/add-on.
- Confirm the entered name by pressing the Razem key.



- W celu usunięcia błędnie wpisanego znaku należy nacisnąć klawisz C.
- Nazwa rabatu/narzutu może mieć maksymalnie 24 znaki.
- Nazwa nie może być pusta ani składać się z samych spacji.

2. Typ rabatu/narzutu.

- a. Należy przejść do pozycji Typ klawiszami ▲ i ▼.

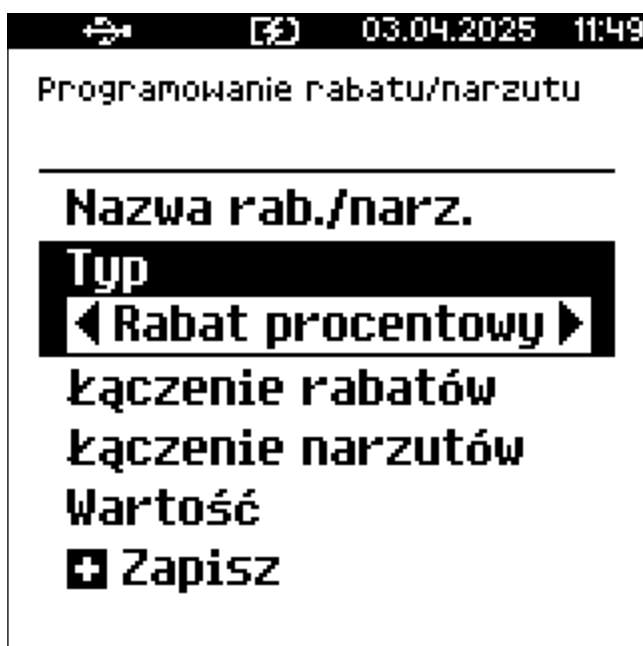

- b. Wybrać wartość:



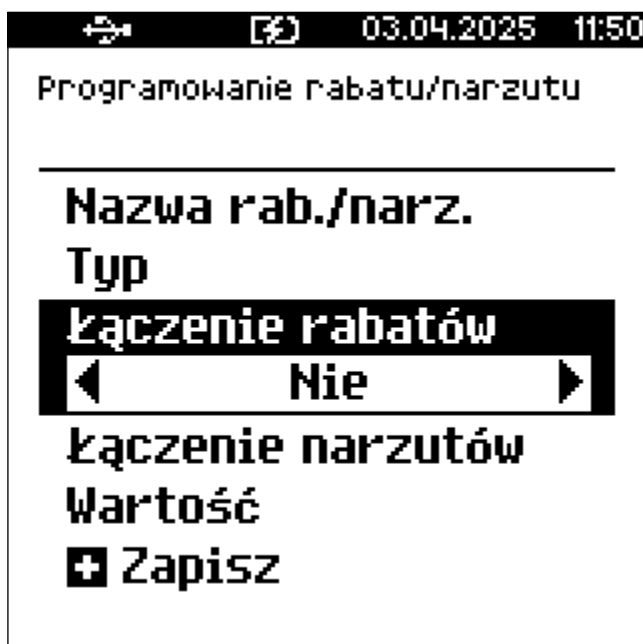

- Klawiszami ► i ◀ (bez wchodzenia do menu)
 - Klawiszami ▲ i ▼ (po wejściu do menu) i zatwierdzić klawiszem Razem
- Rabat procentowy
 - Rabat kwotowy
 - Narzut procentowy
 - Narzut kwotowy

3. Łączenie rabatów.

- a. Należy przejść do pozycji Łączenie rabatów klawiszami ▲ i ▼.



b. Wybrać wartość:

- Klawiszami  i  (bez wchodzenia do menu)
- Klawiszami  i  (po wejściu do menu) i zatwierdzić klawiszem **Razem**

i. Tak - rabat będzie mógł zostać udzielony wraz z innym.



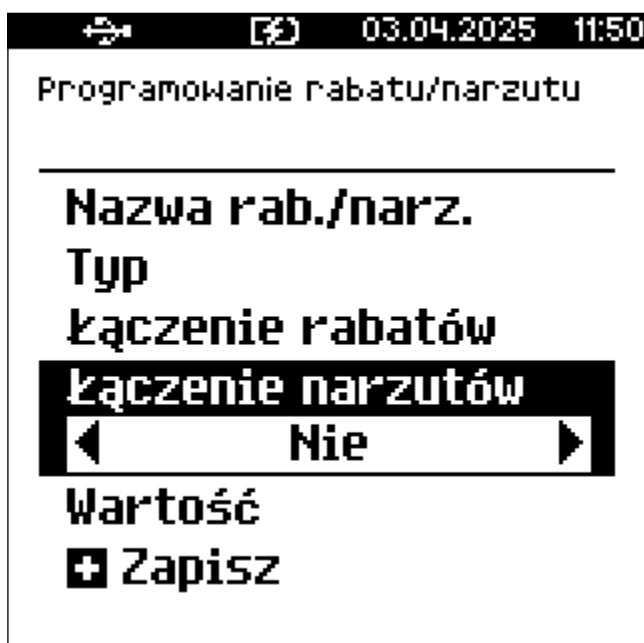

ii. Nie - brak możliwości przypisania tego rabatu razem z innym.

4. Łączenie narzutów.

a. Należy przejść do pozycji łącznie narzutów klawiszami  i .



b. Wybrać wartość:



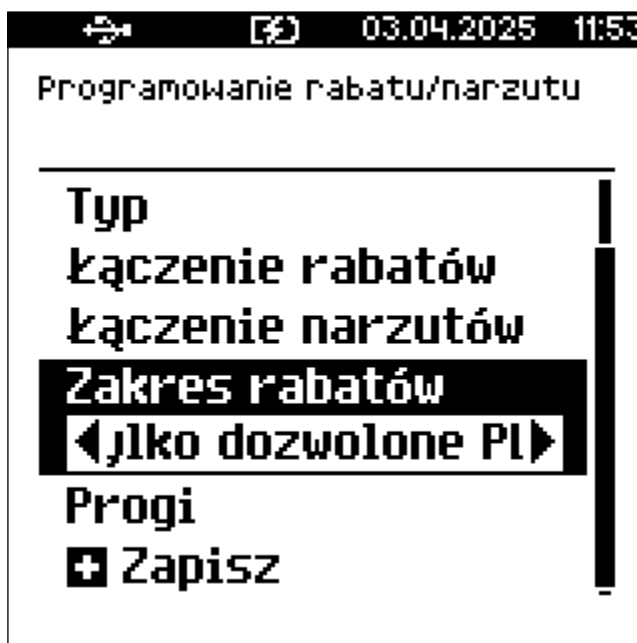

- Klawiszami  i  (bez wchodzenia do menu)
 - Klawiszami  i  (po wejściu do menu) i zatwierdzić klawiszem **Razem**
- i. Tak - tego narzutu można użyć razem z innym narzutem.
 - ii. Nie - tego narzutu nie można użyć, gdy do produktu jest przypisany inny (ani przypisać innego, gdy jest przypisany ten)

5. Zakres rabatów.

- a. Należy przejść do pozycji Zakres rabatów klawiszami  i .



- b. Wybrać wartość:

- Klawiszami  i  (bez wchodzenia do menu)
 - Klawiszami  i  (po wejściu do menu) i zatwierdzić klawiszem **Razem**
- i. Wszystkie PLU - niezależnie od ustawień.
 - ii. Tylko dozwolone PLU - te, które w bazie PLU mają ustawioną flagę zezwolenia na udzielenie rabatów/narzutów.



Aby działało ustawienie Tylko dozwolone PLU, operator nie może mieć zdefiniowanego zezwolenia na udzielanie rabatów/narzutów do wszystkich PLU.

6. Progi

- a. Należy przejść do pozycji Progi klawiszami  i  i zatwierdzić klawiszem **Razem**.

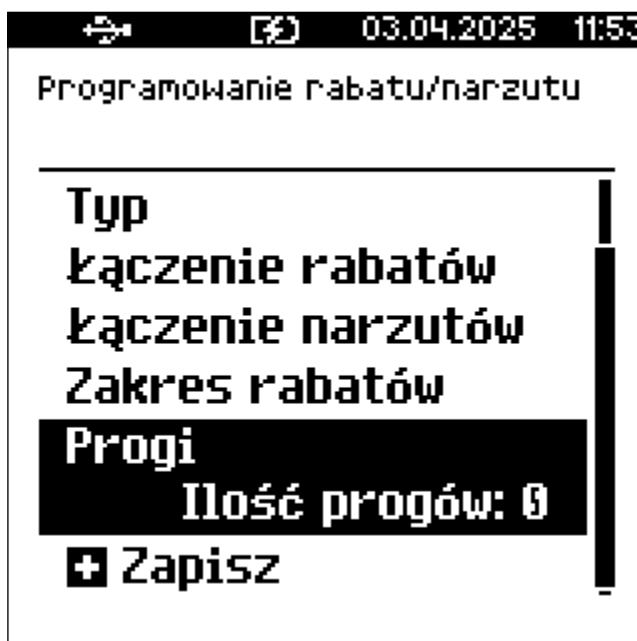

- b. Za pomocą klawiatury wprowadzić symbol waluty.
- c. Potwierdzić wprowadzony symbol naciskając klawisz Razem.
- d. W celu dodania progu należy zatwierdzić pozycję Nowy próg klawiszem Razem.
- e. Wprowadzić wartość progu za pomocą klawiatury lub klawiszami ▲ i ▼

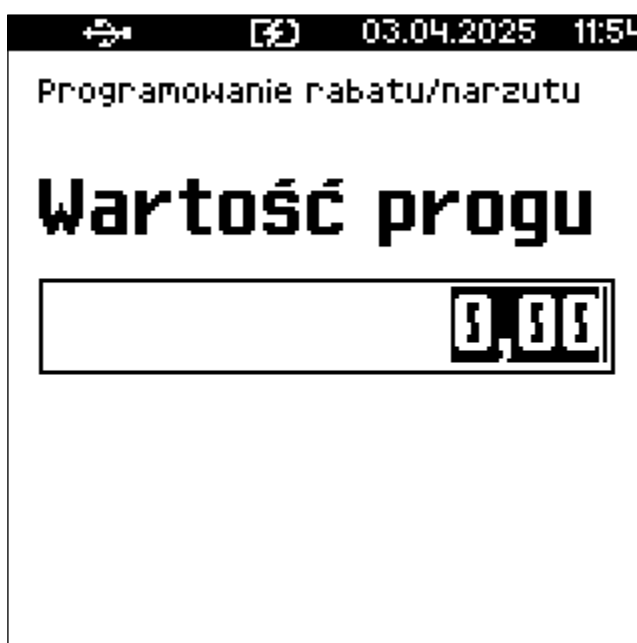

- f. Zatwierdzić klawiszem Razem.
- g. Wprowadzić wartość rabatu/narzutów, który zostanie udzielony po przekroczeniu progu za pomocą klawiatury lub klawiszami ▲ i ▼.



h. Zatwierdzić klawiszem Razem.

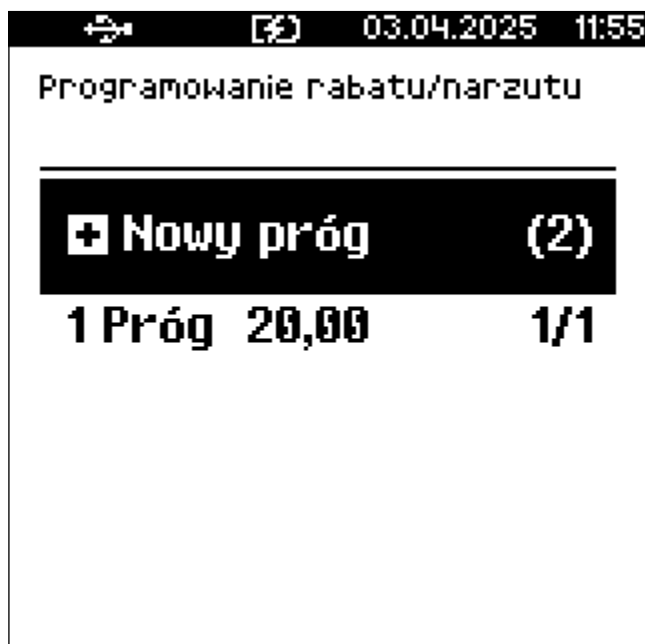

i. W ten sam sposób należy zdefiniować kolejne progi.



Wartość kolejnego progu nie może być niższa od poprzedniego.

j. Aby wyjść z definiowania progów należy użyć klawisza C.



Kasa umożliwia zdefiniowanie do 6 progów.

7. Po podaniu wszystkich parametrów, należy potwierdzić zapisanie rabatu/narzutu naciskając klawisz Razem na pozycji Zapisz.



Jeśli pozycja Zapisz nie zostanie zatwierdzona to rekord **nie zostanie zapisany!**

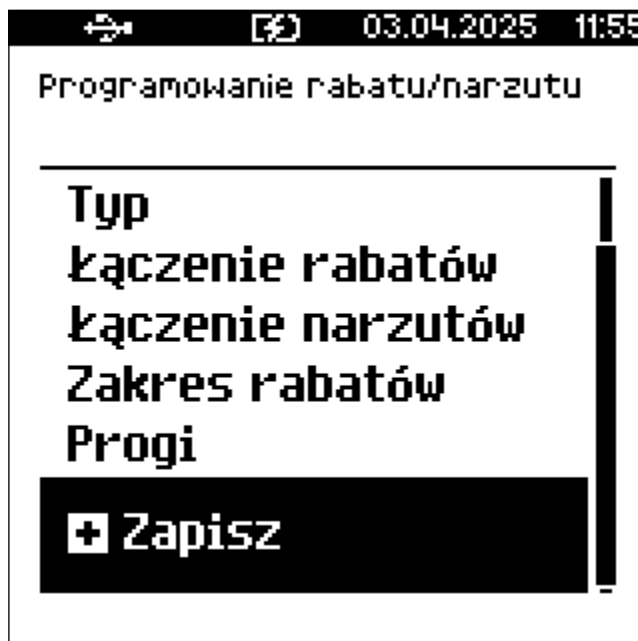

8.8.3. Promocja

- Promocja jest traktowana jak typ rabatu.
- Może być udzielana wyłącznie do pozycji paragonu.
- Można ją zatem przypisać jako rabat automatyczny do PLU.
- Nie może być jednak automatyczną operacją czasową.
- Przykładem promocji jest: Zakup 3 sztuk w cenie 2 sztuk.

1. Nazwa rabatu/narzutu

- a. Należy zatwierdzić pierwszą pozycję z listy (Nazwa rab./narz.) klawiszem **Razem**.

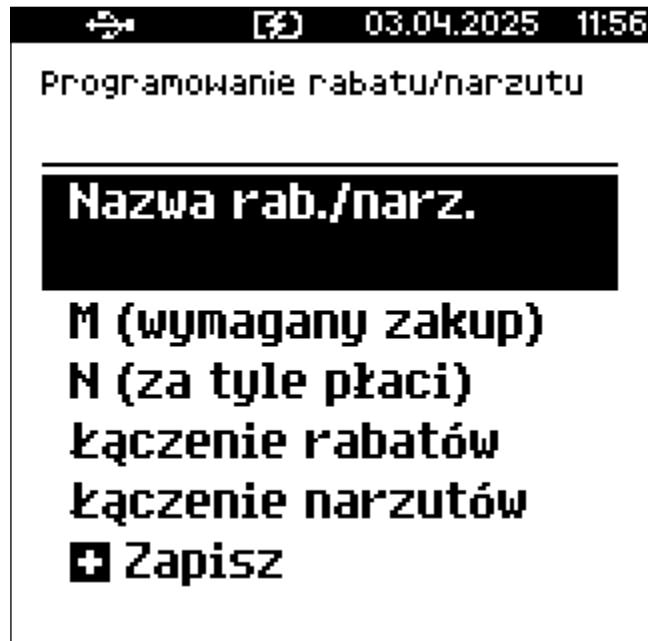

Programowanie rabatu/narzutu

Nazwa rab./narz.

M (wymagany zakup)
N (za tyle płaci)

Łączenie rabatów
Łączenie narzutów

☑ Zapisz

- b. Za pomocą klawiatury wprowadzić nazwę promocji.
- c. Potwierdzić wprowadzoną nazwę, naciskając klawisz Razem.



- W celu usunięcia błędnie wpisanego znaku należy nacisnąć klawisz C.
- Nazwa formy może mieć maksymalnie 24 znaki.
- Nazwa nie może być pusta ani składać się z samych spacji.



Programowanie rabatu/narzutu

Nazwa promocji

|

(24) **☑ [ABC]**

2. M (wymagany zakup)

- a. Należy przejść do pozycji M (wymagany zakup) klawiszami ▲ i ▼ i zatwierdzić klawiszem Razem.

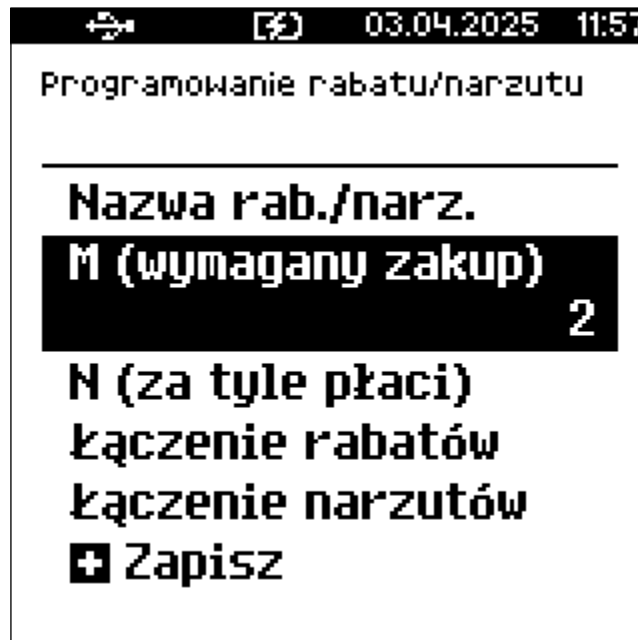

- b. Wprowadzić wartość z zakresu od 2 do 100.
- c. Potwierdzić wprowadzoną wartość naciskając klawisz Razem.

3. N (za tyle płaci)

- a. Należy przejść do pozycji N (za tyle płaci) klawiszami ▲ i ▼ i zatwierdzić klawiszem Razem.

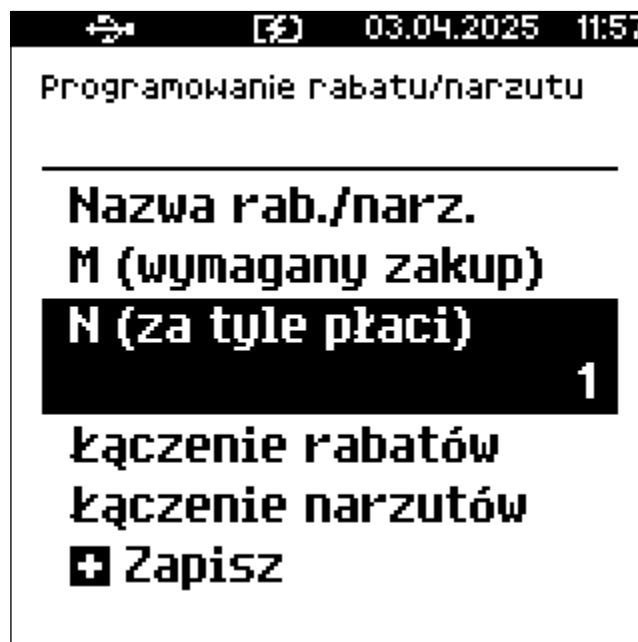

- b. Wprowadzić wartość z zakresu od 1 do 99.

c. Potwierdzić wprowadzoną wartość, naciskając klawisz **Razem**.

4. Łączenie rabatów.

a. Należy przejść do pozycji Łączenie rabatów klawiszami ▲ i ▼.

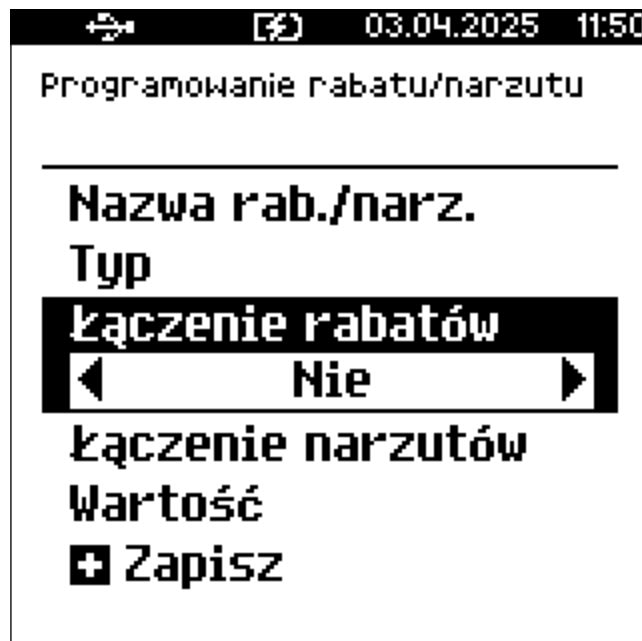

b. Wybrać wartość:



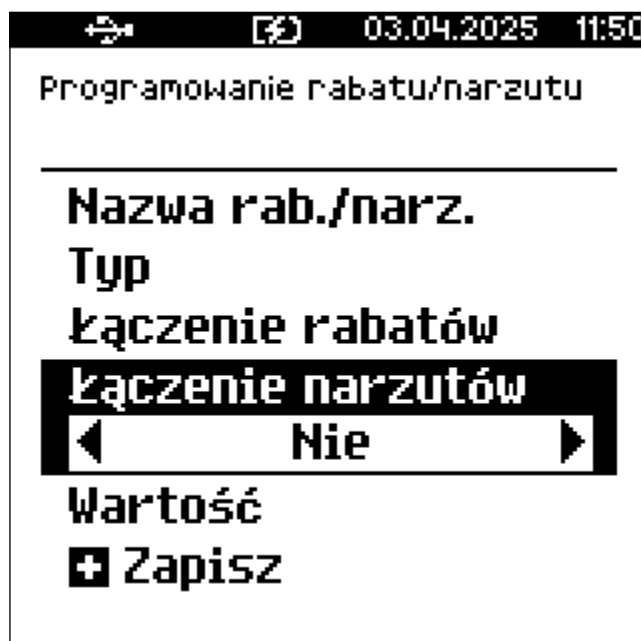

- Klawiszami ► i ◀ (bez wchodzenia do menu)
- Klawiszami ▲ i ▼ (po wejściu do menu) i zatwierdzić klawiszem **Razem**
 - i. Tak - rabat będzie mógł zostać udzielony wraz z innym.
 - ii. Nie - brak możliwości przypisania tego rabatu razem z innym.

5. Łączenie narzutów.

a. Należy przejść do pozycji Łączenie narzutów klawiszami ▲ i ▼.



b. Wybrać wartość:

- Klawiszami  i  (bez wchodzenia do menu)
- Klawiszami  i  (po wejściu do menu) i zatwierdzić klawiszem **Razem**
 - i. Tak - tego narzutu można użyć razem z innym narzutem.
 - ii. Nie - tego narzutu nie można użyć, gdy do produktu jest przypisany inny (ani przypisać innego, gdy jest przypisany ten)

6. Po podaniu wszystkich parametrów, należy potwierdzić zapisanie rabatu/narzutu naciskając klawisz **Razem** na pozycji **Zapisz**.



Jeśli pozycja **Zapisz** nie zostanie zatwierdzona to rekord **nie zostanie zapisany!**

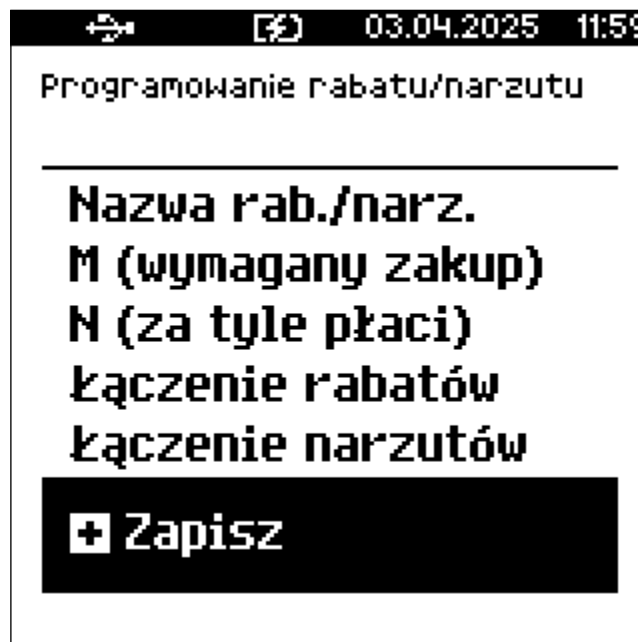

Następnie rabat promocja można przypisać konkretnemu PLU (patrz [Definiowanie klawiszy skrótu](#)).

8.9. Definiowanie jednostek miary

2 Kierownik → 2 Programowanie baz → 7 Jednostki miary

- Kasa umożliwia zdefiniowanie jednostek miary, które następnie można przyporządkować poszczególnym towarom.

1. Wybór jednostki miary

- Należy przejść do pozycji 7 Jednostki miary i zatwierdzić klawiszem **Razem**. Zostanie wyświetlona lista zdefiniowanych rekordów jednostek miar.
- Wybrać numer jednostki miary wpisując go za pomocą klawiatury lub wybierając klawiszami ▲ i ▼.
- Zatwierdzić wybór klawiszem **Razem**.



- Kasa podpowiada pierwszy niezdefiniowany numer.
- Klawiszem PLU można zmienić sposób wyszukiwania jednostki miary na według nazwy.

2. Nazwa jednostki miary

- Należy przejść do opcji Nazwa jm (domyślnie zaznaczona) i zatwierdzić klawiszem Razem.

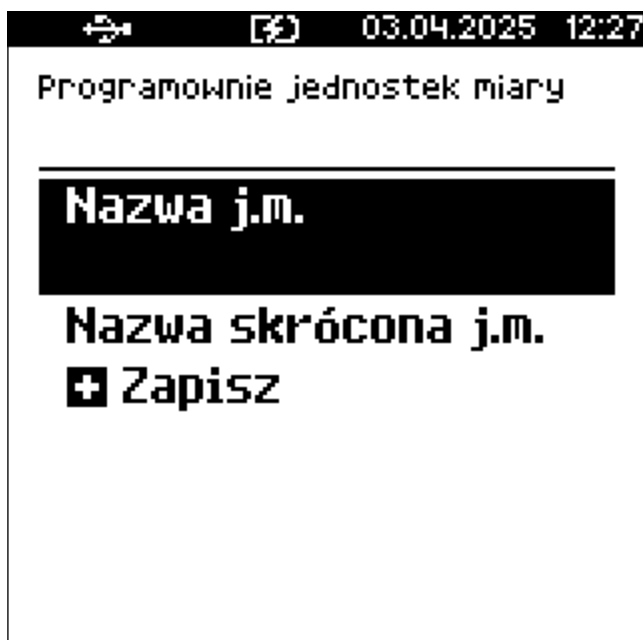

- For help with the keyboard, enter the name.
- Confirm the name by pressing the Razem key.



- Błędnie wpisany znak można usunąć klawiszem C.
- Nazwa może zawierać maksymalnie 24 znaki.

3. Nazwa skrócona jednostki miary

- Należy przejść do opcji Nazwa skrócona jm i zatwierdzić wybór klawiszem Razem.

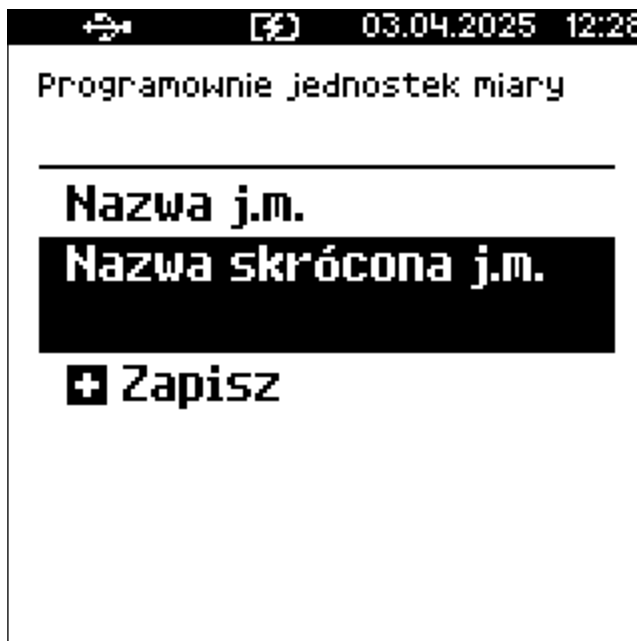

- Za pomocą klawiatury wprowadzić nazwę skróconą.
- Zatwierdzić nazwę, przyciskając klawisz Razem.



Nazwa skrócona może mieć maksymalnie 4 znaki.

- Należy przejść do pozycji Zapisz i zatwierdzić klawiszem Razem.

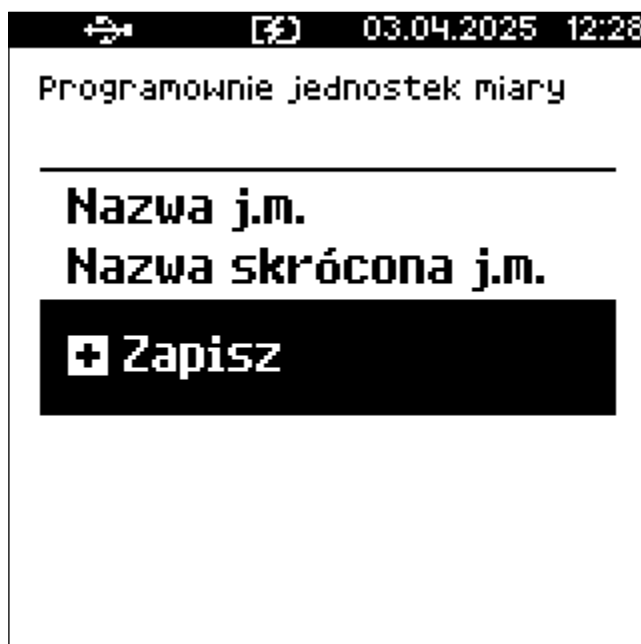

Jeśli pozycja Zapisz nie zostanie zatwierdzona to rekord **nie zostanie zapisany!**

8.10. Definiowanie klawiszy skrótów

2 Kierownik → 2 Programowanie baz → 8 Klawisze skrótów

- Kasa POSNET MOBILE2 pozwala na zdefiniowanie do 9 klawiszy skrótów, do których można przyporządkować operacje sprzedaży towarów, udzielanie rabatów, form płatności i wiele innych funkcji.

W trybie sprzedaży dostęp do zdefiniowanych numerów klawiszy skrótów następuje po naciśnięciu klawisza **Funkcje** + klawiszy od 0 do 9.

Procedura definiowania klawiszy skrótów:

1. Należy wybrać z listy klawisz skrótów do zdefiniowania za pomocą klawiszy ▲ i ▼ (lub wpisując numer z klawiatury)
2. Zatwierdzić wybór klawiszem **Razem**.

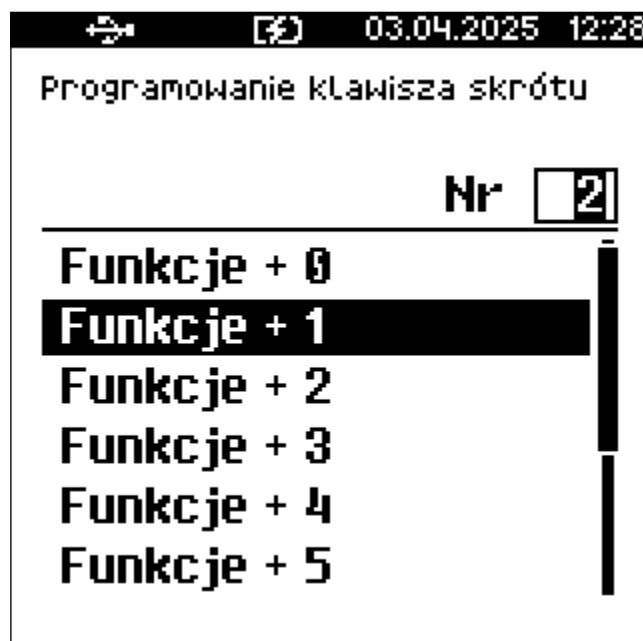

3. Przypisać do klawisza jedną z dostępnych opcji:

- Szybka sprzedaż
- Rabat / narzut
- Forma płatności
- Przelicznik walut
- Opakowanie
- Połączenie wychodzące
- Raport
- Zestaw raportów
- Ostatni paragon
- Skrót do funkcji
 - Szuflada
 - Karta klienta
 - Weryfikacja karty
 - Waga
 - Anulowanie paragonu
 - Wydanie opakowania
 - Przyjęcie opakowania
 - Sprawdzenie ceny

- Rabat/narzut 'z ręki'
 - Rabat/narzut z bazy
 - Wpłata
 - Wypłata
 - Sprawdzenie stanu
 - Storno ostatn. pozycji
 - Szybkie wylogowanie
 - Wybór opisu towaru
 - Inwentaryzacja/Zamówienie
 - Pamięć USB
 - NIP nabywcy
 - Połączenia wychodzące
 - Wysuw papieru
 - eParagon
 - Aplikacja terminala
 - Rozliczenie zaliczki
 - Modem - Włącz/Wyłącz
 - Połącz z repozytorium
- Nieaktywny

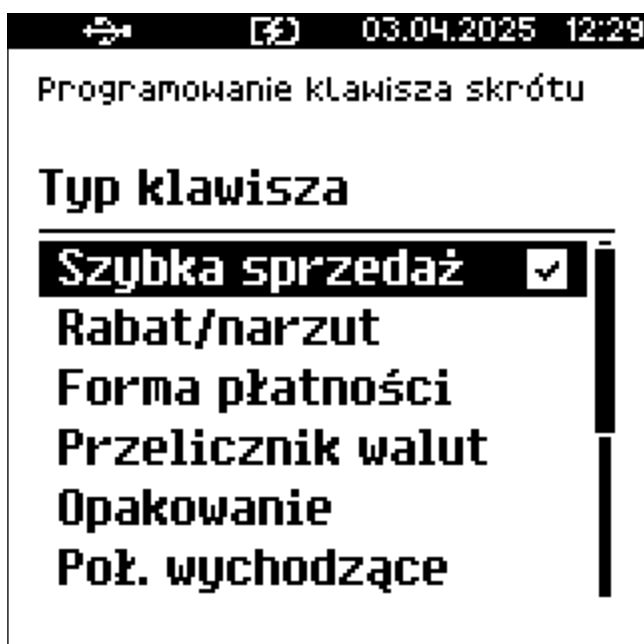

4. Należy postępować zgodnie z wyświetlanymi informacjami - zależnie od wybranej opcji.
5. Potrzebne wartości należy wybrać klawiszami ▲ i ▼ lub wpisać z klawiatury, a następnie zatwierdzić klawiszem **Razem**
Np. w przypadku opcji Rabat/narzut należy wybrać spośród zdefiniowanych rabatów i narzutów ten, do którego skrót ma być zdefiniowany pod tym klawiszem.



- Jeśli klawisz skrót jest przypisany do szybkiej sprzedaży to format ilości (całkowita lub ułamkowa) musi być zgodny z parametrem podanym w zdefiniowanym towarze.
- Możliwe jest także ustawienie opcji zakończenia paragonu po wykonaniu sprzedaży wybranego towaru:
 - W pozycji Tryb zamknięcia ustaw wartość Paragon - wtedy po sprzedaży klawiszem skrót nastąpi zamknięcie paragonu.

8.11. Definiowanie grup towarowych

2 Kierownik → 2 Programowanie baz → 9 Grupy towarowe

- Kasa umożliwia definiowanie grup towarowych, do których można następnie przyporządkować towary.
- Każdy towar musi być przypisany do jakiejś grupy towarowej.
- Domyślnie jest zdefiniowana grupa PODSTAWOWA, której nie można skasować, ale można zmieniać jej dane.
- Jeżeli jakaś grupa zostanie skasowana, towary, które były do niej przypisane, zostają automatycznie przypisane do grupy PODSTAWOWEJ.
- Aby dodać nową grupę należy wybrać wolny numer (**BRAK**).
- Kasa podpowiada pierwszy niezdefiniowany numer.
- Klawiszem **PLU** można zmienić sposób wyszukiwania grup towarowych na wyszukiwanie według nazwy.



- Grupę można wybrać, wpisując jej numer za pomocą klawiatury lub przechodząc klawiszami ▲ i ▼, a następnie zatwierdzić klawiszem **Razem**.
- Wybranie zdefiniowanej wcześniej grupy i przyciśnięcie klawisza **Razem** pozwala na jej edycję lub usunięcie.



1. Nazwa grupy

- Należy zatwierdzić pierwszą pozycję z listy (Nazwa grupy) klawiszem Razem.



- Za pomocą klawiatury wprowadzić nazwę grupy towarowej (patrz [Wprowadzanie danych - informacje ogólne](#))
- Potwierdzić wprowadzoną nazwę, naciskając klawisz Razem.



- W celu usunięcia błędnie wpisanego znaku należy nacisnąć klawisz C.
- Nazwa formy może mieć maksymalnie 24 znaki.

- Nazwa nie może być pusta ani składać się z samych spacji.

2. Rabat/narzut przypisany do grupy

- Należy przejść do pozycji Rabat/narzut do grupy klawiszami ▲ i ▼ i zatwierdzić klawiszem Razem.



- Za pomocą klawiszy ▲ i ▼ lub wpisując numer z klawiatury wybrać z listy rabat/narzut, który ma być przypisany do grupy.
- Potwierdzić wybór, naciskając klawisz Razem.

3. Maksymalna cena

- Należy przejść do pozycji Maksymalna cena klawiszami ▲ i ▼ i zatwierdzić klawiszem Razem.

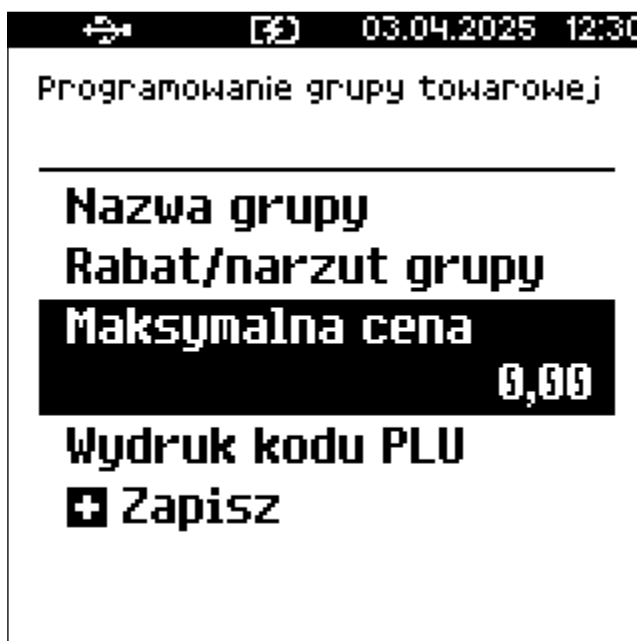

- b. Za pomocą klawiatury należy wprowadzić maksymalną cenę, jaką można przypisać do towarów w tej grupie.
- c. Potwierdzić wprowadzoną wartość, naciskając klawisz **Razem**.





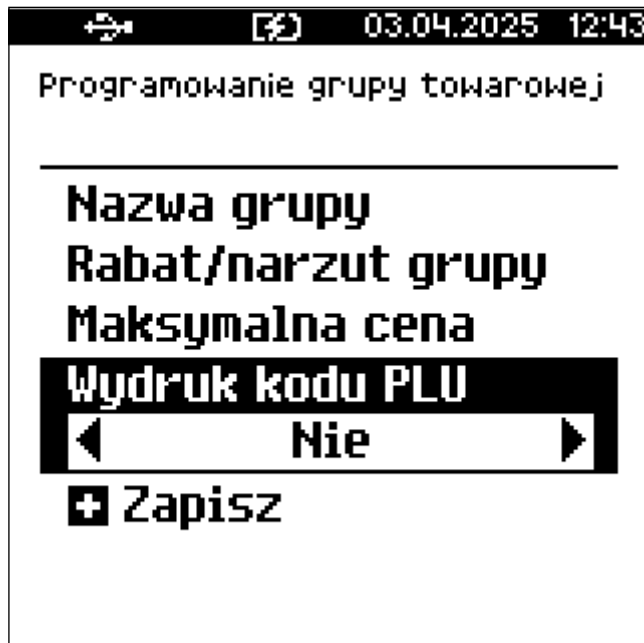

- Wartość 0,00 oznacza brak limitu.
- Towar może być sprzedany w cenie z bazy PLU, jeśli jest wyższa od maksymalnej ceny w grupie, pod warunkiem, że sprzedaż nastąpi automatycznie, bez podawania ceny podczas sprzedaży.

4. Wydruk kodu PLU

- a. Należy przejść do pozycji Wydruk kodu PLU klawiszami ▲ i ▼.



b. Wybrać wartość:

- Klawiszami  i  (bez wchodzenia do menu)
 - Klawiszami  i  (po wejściu do menu) i zatwierdzić klawiszem Razem
- i. Tak - na paragonie będą drukowane kody kreskowe, za pomocą których dane PLU zostało sprzedane.
 - ii. Nie - kody nie będą drukowane.

5. Zapisanie zmian

Po podaniu wszystkich parametrów, należy potwierdzić zapisanie grupy towarowej naciskając klawisz Razem na pozycji Zapisz.

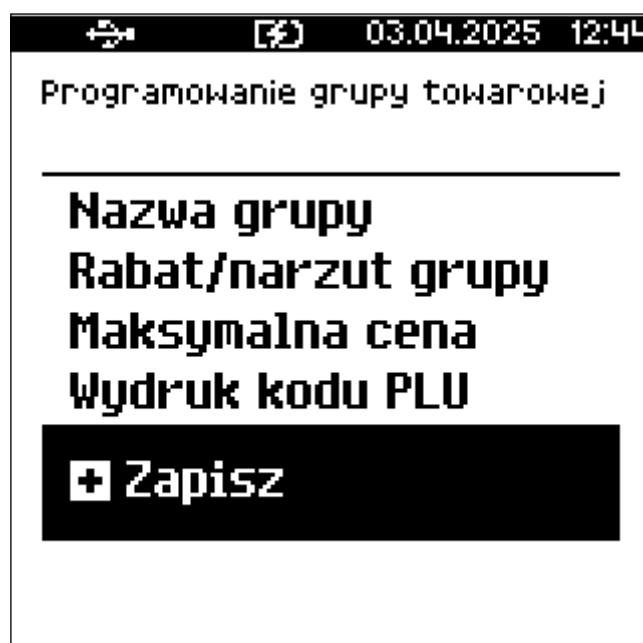



Jeśli pozycja Zapisz nie zostanie zatwierdzona to rekord **nie zostanie zapisany!**

8.12. Definiowanie rabatów czasowych

2 Kierownik → 2 Programowanie baz → 10 Rabaty czasowe

- Kasa umożliwia zdefiniowanie rabatów czasowych, bazując na uprzednio zdefiniowanych w bazie rabatach/narzutach - z wyjątkiem promocji.
- Po wybraniu pozycji 10 Rabaty czasowe zostanie wyświetlona lista rekordów rabatów czasowych.

1. Numer rabatu czasowego należy wybrać klawiszami ▲ i ▼ i zatwierdzić klawiszem Razem.

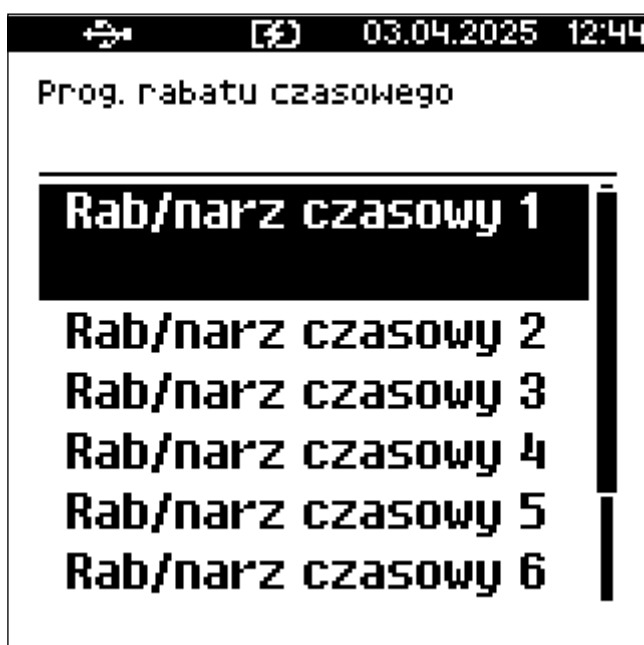

2. Po zatwierdzeniu numeru rabatu czasowego należy przypisać do niego jeden z zdefiniowanych rabatów/narzutów w bazie.
 - Numer rabatu/narzutu z bazy można wpisać za pomocą klawiatury lub klawiszami ▲ i ▼ i zatwierdzić klawiszem Razem.



3. Następnie należy określić czy rabat będzie udzielany do Podsumy czy Towaru/grupy. Wyboru należy dokonać klawiszami ▲ i ▼ lub 1 / 2 i zatwierdzić klawiszem Razem.

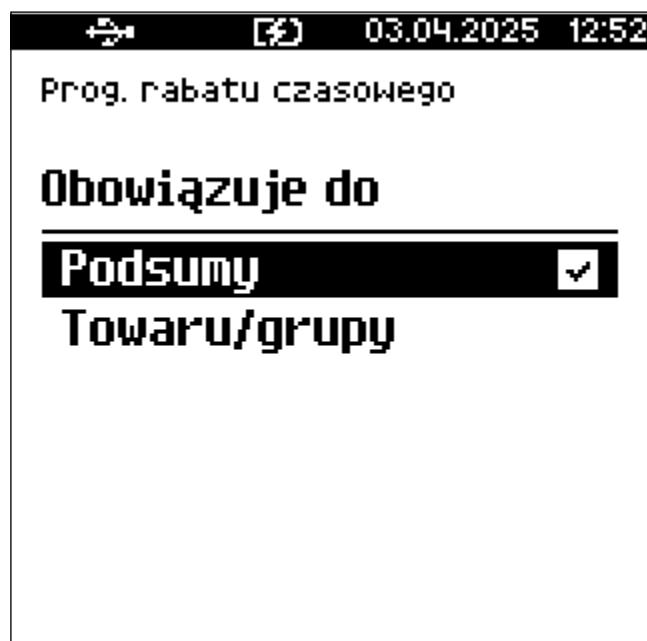

Do Towaru/grupy - rabat/narzut jest udzielany automatycznie w danym przedziale czasowym, jeśli będzie przypisany również do towaru lub grupy towarowej.

Podsumy - rabat/narzut jest udzielany automatycznie do paragonu, bez konieczności przypisywania go do towaru lub grupy towarowej.

4. W dalszej kolejności należy określić zakres dla danego rabatu. Wyboru należy dokonać klawiszami ▲ i ▼ lub 1 / 2 i zatwierdzić klawiszem Razem.



- Czasowy (godzinowy)
 1. Należy podać czas od - do godziny, w której rabat będzie aktywny.
 - Godzinę należy wpisać za pomocą klawiatury numerycznej lub klawiszami ▲ i ▼.
 - Po wprowadzeniu wartości dwucyfrowej kursor przeskoczy automatycznie do następnego okna (np. MM). W innym przypadku kursor można przesunąć klawiszami ► / ◀ lub ext.
 2. Wprowadzony czas należy potwierdzić klawiszem Razem.

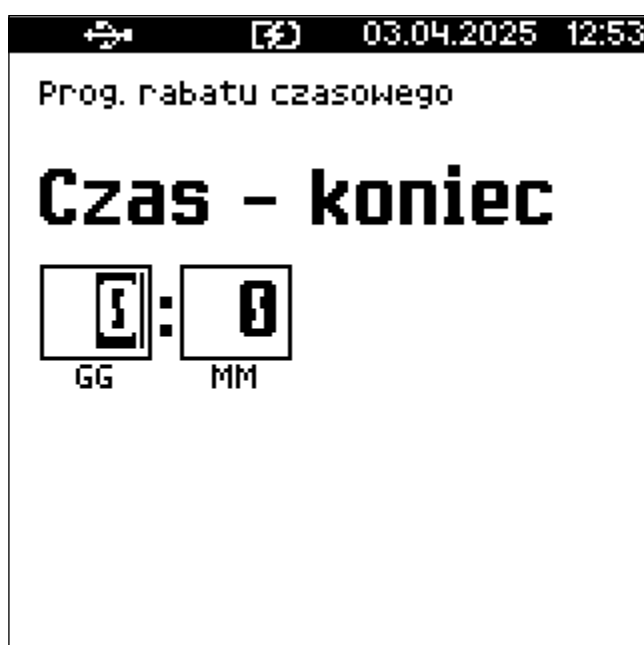

3. Po zatwierdzeniu czasu - koniec następuje zapisanie danych. Zakres od 0:0 do 0:0 oznacza, że rabat obowiązuje cały czas.
- Daty i godziny
 - Dla tego zakresu należy podać datę i godzinę. Działanie klawiszy jest identyczne jak w przypadku zakresu Czasowy (godzinowy).



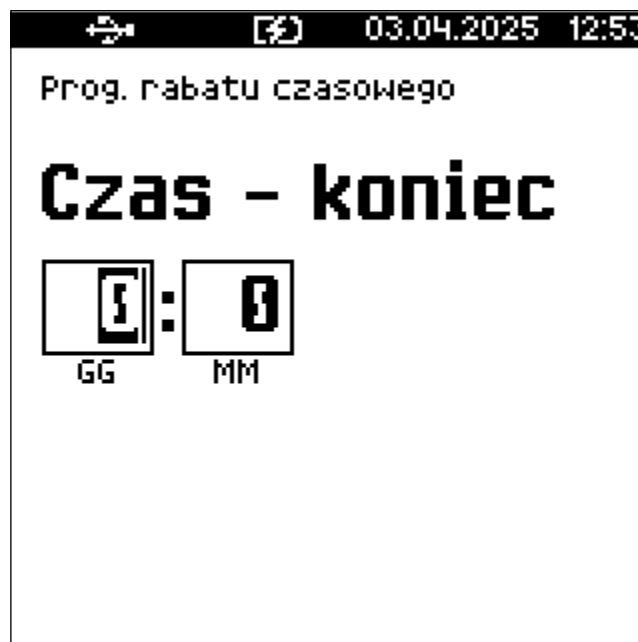

8.13. Definiowanie formatów kodów ważonych

2 Kierownik → 2 Programowanie baz → 11 Formaty kodów ważonych

- Kasa umożliwia zdefiniowanie 10 formatów kodów ważonych.



Kody ważne są używane w sklepach, gdzie produkty sprzedawane są na wagę, takie jak np. warzywa. Po zważeniu produktów, waga drukuje etykietę z kodem, która jest przyklejana na opakowanie. Następnie kasa skanuje kod, co pozwala systemowi automatycznie rozpoznać produkt, odczytać jego wagę i dodać go do rachunku klienta.

- Zdefiniowanie kodów umożliwia współpracę z różnorodnymi wagami, używającymi różnych systemów kodowania wagi towaru.
- Kod ważony jest rodzajem kodu kreskowego, w którym zawarty jest **identyfikator towaru** (numer albo kod kreskowy z bazy PLU) oraz **cena** lub **ilość** towaru.
- Kod ważony składa się z **prefiksu** i **formatu**.
- Pełny kod ma długość 13 znaków - długość kodu kreskowego EAN 13.
- **Prefiks** to dwie cyfry: na pierwszej pozycji cyfra 2, na drugiej pozycji identyfikator w bazie kodów ważonych - cyfra od 0 do 9.
- **Format** kodu ważonego musi mieć długość 11 cyfr.
- Podczas definiowania formatu kodu używa się znaków:
 - 0 - dla oznaczenia numeru PLU;
 - 1 - dla oznaczenia ceny (cena z dokładnością 2 miejsc po przecinku);
 - 2 - dla oznaczenia ilości (ilość z dokładnością 3 miejsc po przecinku);
 - 3 - dla oznaczenia ilości w opakowaniu zbiorczym (wartość całkowita);
 - 4 - dla oznaczenia kodu kreskowego towaru;
 - 5 - dla oznaczenia kodu kreskowego towaru z dwoma pierwszymi cyframi danego kodu ważonego;
 - 8 - dla oznaczenia sumy kontrolnej EAN13;
 - 9 - separator, w kodzie ważonym cyfra na tej pozycji jest ignorowana i może być dowolna.
- Format kodu ważonego powinien zawierać numer PLU albo kod kreskowy oraz cenę lub ilość towaru (może zawierać cenę i ilość towaru jednocześnie).
- Wprowadzając format kodu należy zarezerwować odpowiednią liczbę pozycji na identyfikator towaru.

Przykład formatu kodu ważonego

Zaprogramowany format: 44444222229, co łącznie z cyfrą 2 i identyfikatorem kodu ważonego daje ciąg 2744444222229.

- 7 - numer i druga cyfra prefiksu zaprogramowanego formatu kodu;
- 44444 - pięć miejsc zarezerwowanych na kod towaru;
- 22222 - pięć miejsc zarezerwowanych na ilość/masę towaru;
- 9 - separator, w kodzie kreskowym cyfra na tej pozycji jest ignorowana i może być dowolna.

Towar o kodzie PLU: 527, w ilości 0,530 kg i w cenie 10,00

format: 2744444222229, kod wynikowy: 2700527005309

format: 2544422221111, kod wynikowy: 2552705301000

1. Należy podać drugą cyfrę kodu, która jest jednocześnie numerem kodu ważonego.

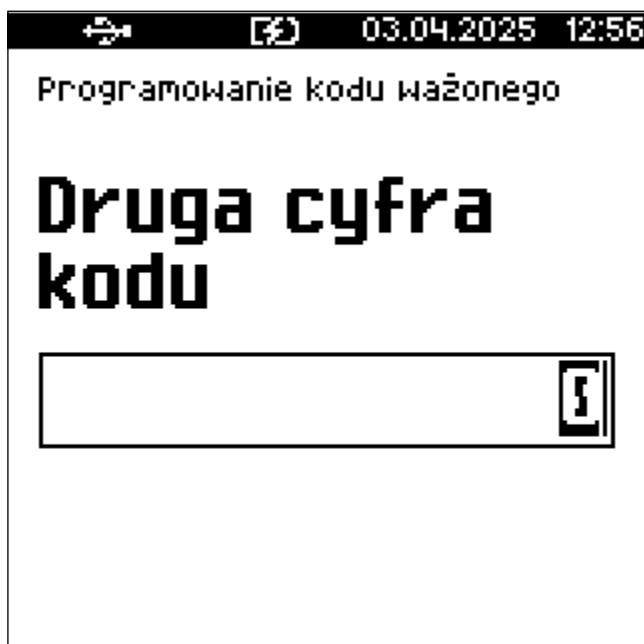

- Wyboru należy dokonać klawiszami ▲ i ▼ (lub wpisując z klawiatury) i zatwierdzić klawiszem **Razem**.
2. Po ustaleniu prefiksu należy zdefiniować format kodu ważonego i zatwierdzić klawiszem **Razem**.



8.14. Zestawy raportów

2 Kierownik → 2 Programowanie baz → 12 Zestawy raportów

- Funkcja umożliwia zdefiniowanie zestawów raportów, które następnie można udostępnić kasjerom (przypisanie zestawów raportów do klawisza jest opisane w rozdziale [Definiowanie klawiszy skrótów](#)).
- Dzięki tej funkcji kasjerzy mogą w prosty sposób wykonać typowe operacje związane z raportowaniem, np. zamknięcie zmiany lub dnia.
- Można zdefiniować 5 zestawów, po 5 raportów w każdym.
- Do zestawu mogą być przyporządkowane zarówno raporty fiskalne jak i нефiskalne.
- Przeglądanie listy wszystkich raportów kasy i wybór parametrów dla nich odbywa się za pomocą klawiszy ▲ i ▼, zatwierdzenie wybranej opcji klawiszem Razem.
- Domyślnie pierwszy zestaw raportów jest zdefiniowany.
 1. Klawiszami ▲ i ▼ (lub wpisując z klawiatury) należy wybrać numer zestawu, który będzie programowany i zatwierdzić klawiszem Razem.

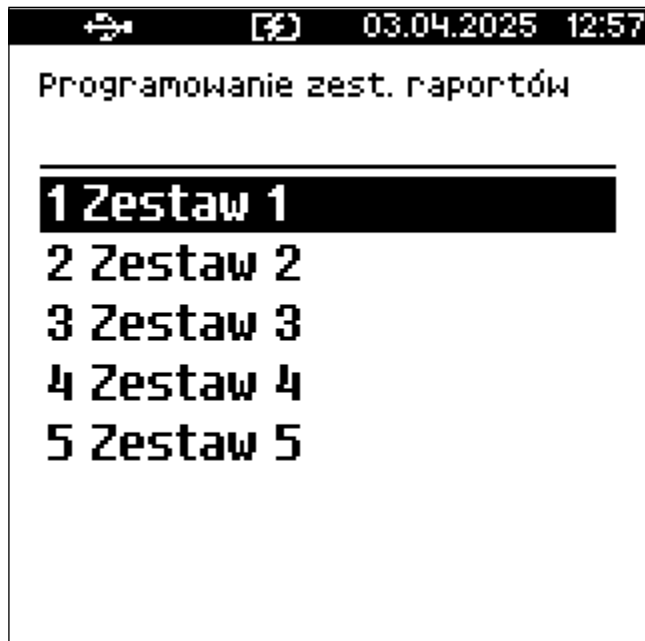

2. Następnie klawiszami ▲ i ▼ (lub wpisując z klawiatury) należy wybrać numer raportu w zestawie, który będzie programowany i zatwierdzić klawiszem Razem.

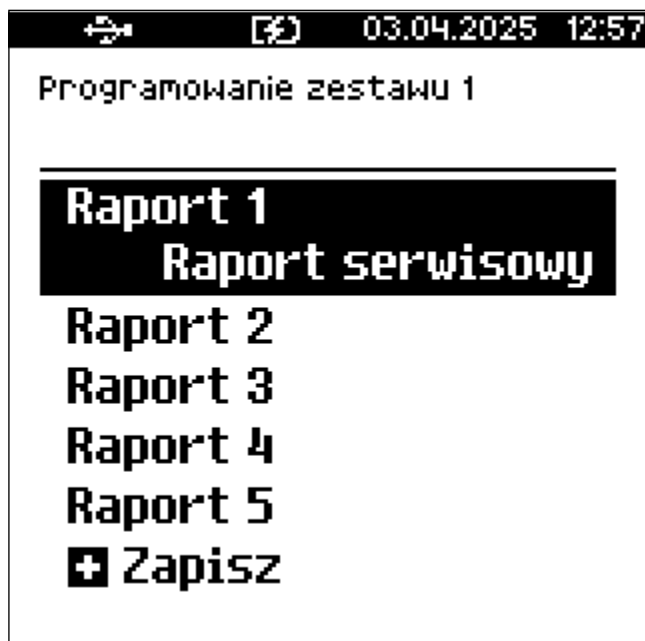

Klawiszem C można wejść do menu o poziom wyżej.

3. Klawiszami ▲ i ▼ należy wybrać rodzaj raportu, który ma być umieszczony w zestawie i zatwierdzić klawiszem Razem.



4. Po zdefiniowaniu jednego raportu, na liście pojawia się kolejny, który można zdefiniować (max. 5 raportów).

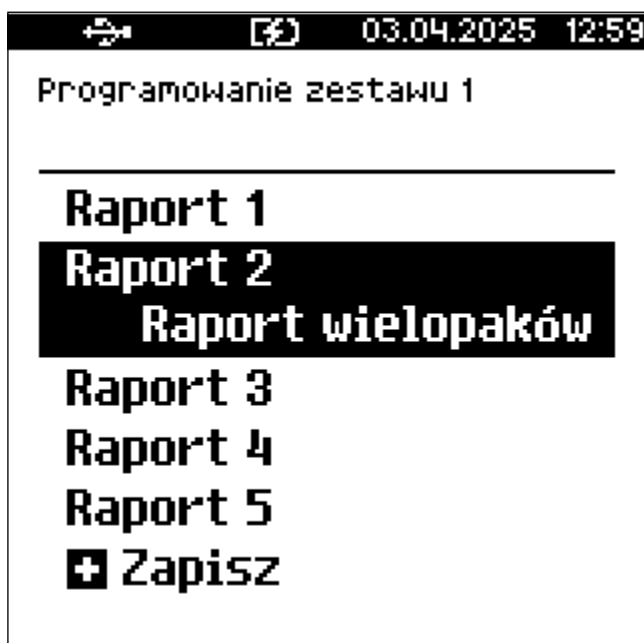

Po zdefiniowaniu wszystkich raportów w zestawie, klawiszami ▲ i ▼ należy wybrać pozycję Zapisz i zatwierdzić klawiszem Razem.



Jeśli pozycja Zapisz nie zostanie zatwierdzona to rekord **nie zostanie zapisany!**

8.15. Definiowanie opisów wpłat i wypłat

2 Kierownik → 2 Programowanie baz → 13 Opisy wpłat/wypłat

- W kasie POSNET MOBILE2 jest możliwość zdefiniowania 10 opisów będących tytułami wpłat/wypłat realizowanych na kasie.

1. Klawiszami ▲ i ▼ (lub wpisując z klawiatury) należy wybrać numer opisu, który ma być programowany i zatwierdzić klawiszem Razem.



2. Należy wprowadzić opis z klawiatury i zatwierdzić klawiszem Razem.



8.16. Obsługa błędów

2 Kierownik → 2 Programowanie baz → 14 Obsługa błędów

- Kasa POSNET MOBILE2 umożliwia zdefiniowanie 20 własnych komunikatów i przypisanie ich do numerów błędów sygnalizowanych przez kasę.
- Możliwe też jest zdefiniowanie sposobu ich sygnalizacji.

1. Klawiszami ▲ i ▼ (lub wpisując z klawiatury) należy wybrać opis, który ma być definiowany i zatwierdzić klawiszem Razem.

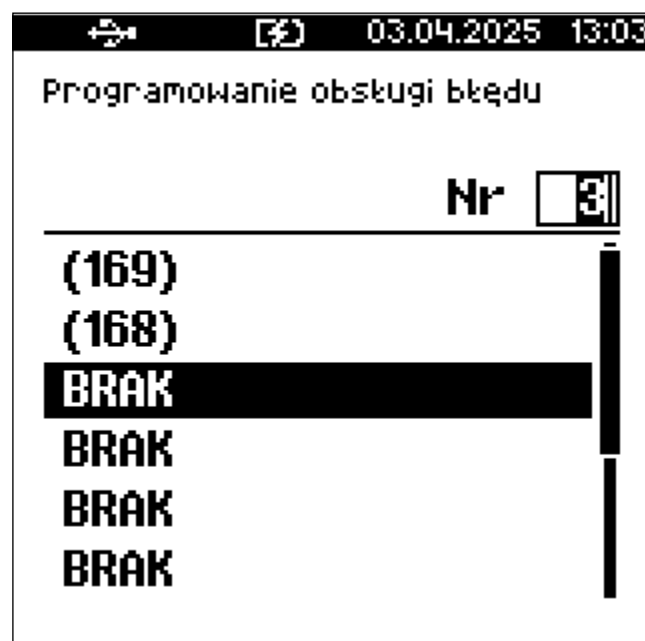

2. Również za pomocą klawiszy ▲ i ▼ (lub wpisując z klawiatury) podać numeru błędu, którego opis ma być dodany/zmieniony i zatwierdzić klawiszem Razem.



Numery błędów można znaleźć na końcu instrukcji, w rozdziale [błedy].



3. Następnie należy określić sposób sygnalizacji błędu:
- komunikat + klaw. C (klawisz kasuje komunikat),
 - komunikat + czas (komunikat zniknie po kilku sekundach),
 - komunikat + dźwięki,

- dźwięk.
4. Klawiszami **▶** i **◀** (bez konieczności wchodzenia do menu) lub po wejściu do menu klawiszem **Razem** należy wybrać odpowiednie ustawienie i zatwierdzić klawiszem **Razem**.

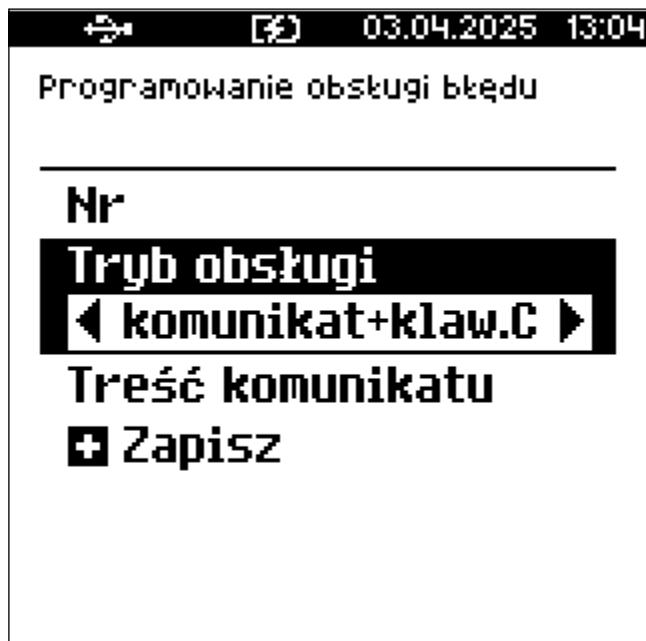

5. Kolejnym krokiem jest wprowadzenie z klawiatury alfanumerycznej treści komunikatu i zatwierdzenie klawiszem **Razem**.

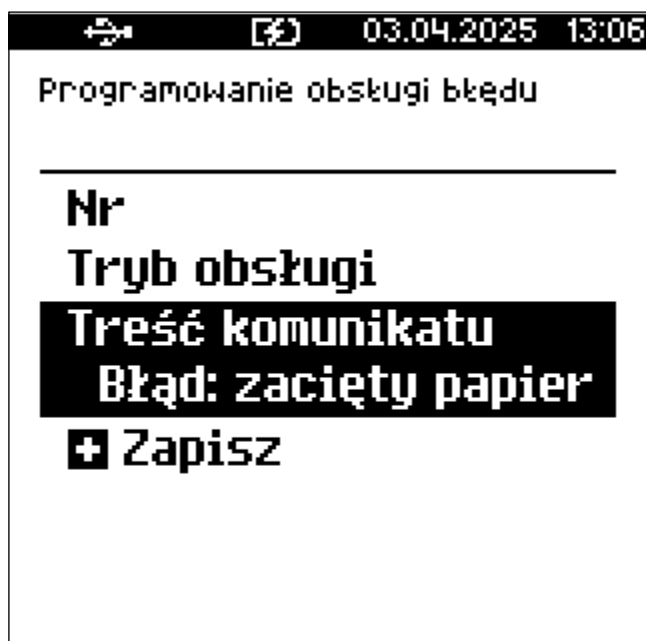

6. Ostateczne potwierdzenie zapisu następuje po naciśnięciu klawisza **Razem** na pozycji **Zapisz**.

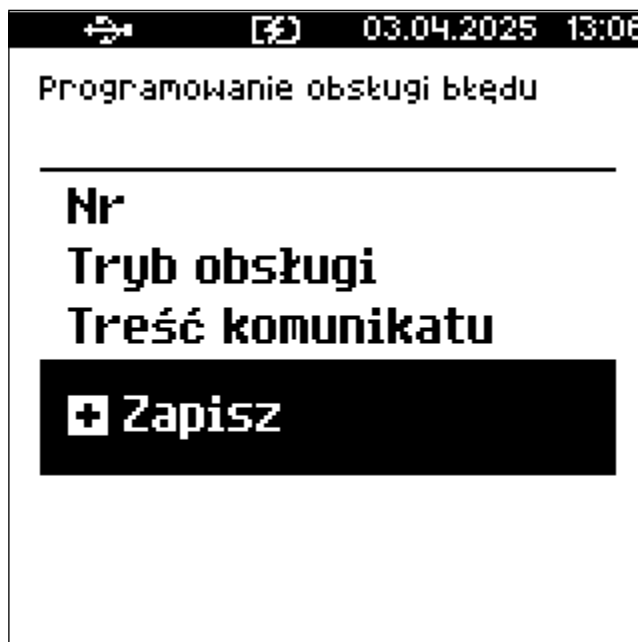

Jeśli pozycja Zapisz nie zostanie zatwierdzona to rekord **nie zostanie zapisany!**

9. Konfiguracja - parametry ogólne

9.1. Nagłówek kasy

2 Kierownik → 3 Konfiguracja → 1 Parametry ogólne → 1 Nagłówek kasy

- Zdefiniowanie nagłówka kasy jest jedną z podstawowych czynności, które należy wykonać przed przystąpieniem do rejestracji sprzedaży.
- Definiowanie i edycja nagłówka możliwe jest wyłącznie przy zerowych totalizerach, czyli po wykonaniu raportu dobowego.
- Nagłówek musi zawierać nazwę firmy i adres **miejsca instalacji kasy**.

Aby zdefiniować lub zmienić nagłówek:

1. Należy wybrać w menu pozycję pozycji 1 Nagłówek kasy i zatwierdzić klawiszem klawiszem **Razem**.
2. Wyświetlony zostanie komunikat dotyczący edycji nagłówka.
3. Należy potwierdzić edycję klawiszem **Razem**.



4. Wybrać z listy linię, która ma być edytowana. Dostępne są:

- Nazwa firmy,
- Kod pocztowy,
- Miejscowość,
- Poczta,
- Ulica,
- Numer domu,
- Numer lokalu,
- Dane dodatkowe.



Linie Nazwa firmy, Kod pocztowy, Miejscowość są obowiązkowe, muszą być uzupełnione. Pozostałe mogą zostać puste.

5. Wyboru linii należy dokonać klawiszami ▲ i ▼ i zatwierdzić klawiszem Razem.



Nagłówek kasy

Nazwa firmy S PS

Kod pocztowy S

Miejscowość S

Poczta S

Ulica S

Numer domu S

6. Wybrać klawiszami ▲ i ▼ lub 1 / 2 / 3 / 4 atrybuty wskazanej linii. Do wyboru są czcionki:

- Standardowa - normalny rozmiar,
- Szeroka - podwyższona,
- Standardowa z podkreśleniem - normalny rozmiar z podkreśleniem,
- Szeroka z podkreśleniem - podwyższona z Podkreśleniem.

7. Zatwierdzić klawiszem Razem.



Nagłówek kasy

Atrybuty linii

Standardowa

Szeroka

Stand. z podkreśl.

Szeroka z podkreśl.

8. Wprowadzić za pomocą klawiatury tekst linii nagłówka i zatwierdzić klawiszem Razem.



Nagłówek kasy

Nazwa firmy

Posnet Polska S.A.

(238) [ABC]

9. Analogicznie wybrać i przeedytować pozostałe linie które muszą być zmienione.
10. Aby zapisać wprowadzone zmiany należy wybrać pozycję Zapisz i zatwierdzić klawiszem Razem.



Nagłówek kasy

Poczta S

Ulica S

Numer domu S

Numer lokalu S

Dane dodatkowe S

+ Zapisz

11. Wyświetlone zostanie pytanie Dane na wydruku poprawne? i nastąpi wydruk testowy z nową treścią nagłówka.
12. Należy sprawdzić poprawność wprowadzonych danych i - jeśli są poprawne - zatwierdzić klawiszem Razem.
13. Wyświetlony zostanie komunikat Zaprogramować nagłówek?, aby potwierdzić należy użyć klawisza Razem.



14. Potwierdzenie tego komunikatu powoduje zapisanie nagłówka.

9.2. Data i czas

- Korekta czasu, o nie więcej niż 2 godziny w stosunku do aktualnego wskazania zegara kasy, jest możliwa po każdym raporcie dobowym i przed rozpoczęciem transakcji następnego dnia.
- Bezpośrednio po raporcie dobowym jest możliwe przesunięcie zegara wstecz, o ile nie spowoduje to zmiany daty w urządzeniu na wcześniejszą, niż data ostatniego zapisu do pamięci fiskalnej.



Zerowe totalizery (stan po wykonaniu raportu dobowego) to warunek konieczny do wykonania zmiany ustawienia zegara.



Ręczne zmiany czasu wykonane przez użytkownika mogą skutkować zakłóceniami połączeń z CRK.



W przypadku, gdy zmiana czasu jest konieczna, a nie można jej wykonać ręcznie (z menu) i nie ma możliwości wykonania synchronizacji czasu, należy bezwzględnie wezwać serwis.

9.2.1. Zmień datę i czas

2 Kierownik → **3 Konfiguracja** → **1 Parametry ogólne** → **2 Data i czas** → **1 Zmień datę i czas**

Aby ustawić w kasie datę i czas:

1. Należy wybrać w menu pozycję 1 Zmień datę i czas i zatwierdzić klawiszem **Razem**.
2. Zostaną wyświetlone pola do wprowadzenia daty i czasu.

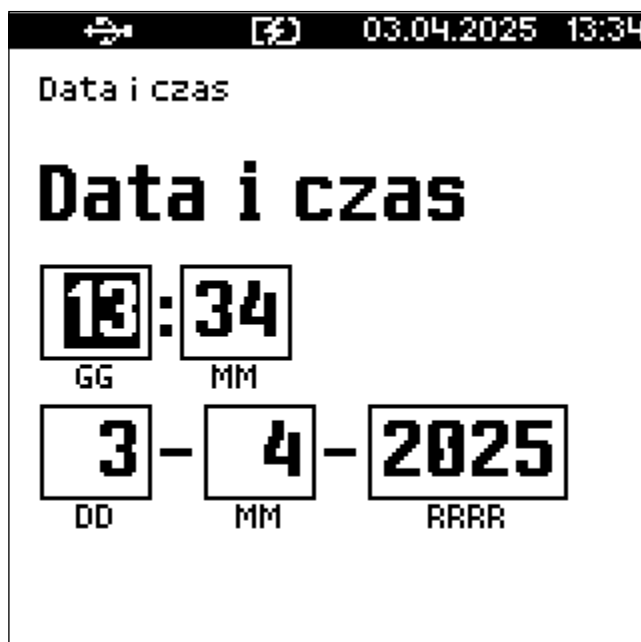

3. Wprowadzić aktualną datę i czas za pomocą klawiatury numerycznej lub klawiszy ▲ i ▼.
 - Po wprowadzeniu wartości dwucyfrowej kursor przeskoczy automatycznie do następnego pola (np. MM).
 - Kursor można także przesunąć klawiszami ► / ◀ lub ext.
4. Wprowadzoną datę zatwierdzić klawiszem **Razem**.
5. W kolejnym kroku należy sprawdzić, czy data jest właściwie ustawiona.



6. Jeśli data i czas są prawidłowe - należy zatwierdzić datę klawiszem **Razem**.

9.2.2. Synchronizacja czasu

2 Kierownik → 3 Konfiguracja → 1 Parametry ogólne → 2 Data i czas → 2 Synchronizuj czas

- Po wybraniu pozycji 2 Synchronizuj czas i zatwierdzeniu klawiszem **Razem** następuje połączenie z serwerem GUM i automatyczna korekta czasu.

9.3. Stawki PTU

9.3.1. Programowanie PTU

2 Kierownik → 3 Konfiguracja → 1 Parametry ogólne → 3 Stawki PTU → 1 Programowanie PTU

- Funkcja umożliwia konfigurację stawek PTU (VAT) w kasie, które przyporządkowuje się do poszczególnych liter alfabetu (od A do G).
- Istnieje możliwość zaplanowania automatycznej zmiany stawek z ustaloną datą.
- Programowanie stawek PTU możliwe jest jedynie przy zdefiniowanym nagłówku i zerowych totalizerach.



- Poszczególne stawki PTU przyporządkowane są do kolejnych liter alfabetu (od A do G).
- Przyporządkowanie stawek do liter jest ściśle określone rozporządzeniem Ministra Finansów (rozporządzenie można znaleźć [na stronie Posnetu](#)).

Aby zdefiniować lub zmienić stawki PTU:

1. Należy wybrać w menu pozycję 1 Programowanie PTU i zatwierdzić klawiszem **Razem**, zostanie wyświetlona lista stawek.
2. Klawiszami ▲ i ▼ lub za pomocą klawiszy numerycznych należy wybrać stawkę do zdefiniowania i zatwierdzić klawiszem **Razem**.



3. Określić typ stawki (wartość, zwolniona, nieaktywna) klawiszami ▲ i ▼ lub 1 / 2 / 3 i zatwierdzić klawiszem Razem.

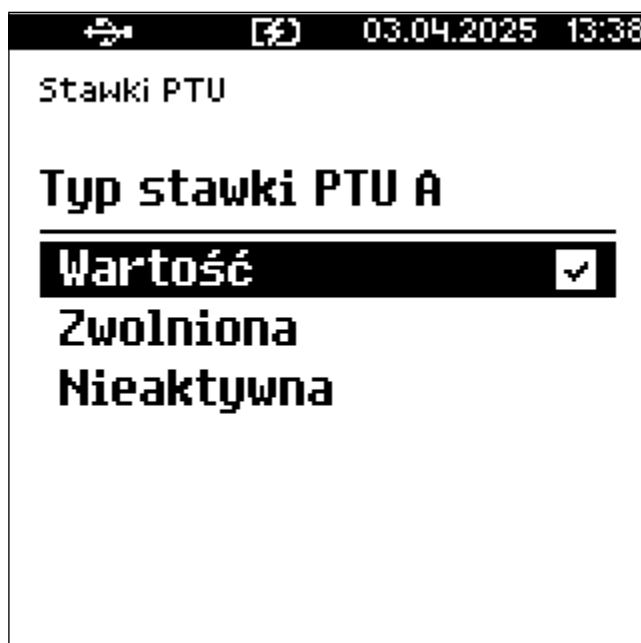

- a. Po wybraniu typu Wartość, należy określić ją klawiszami ▲ i ▼ lub wpisać za pomocą klawiatury i zatwierdzić klawiszem Razem.

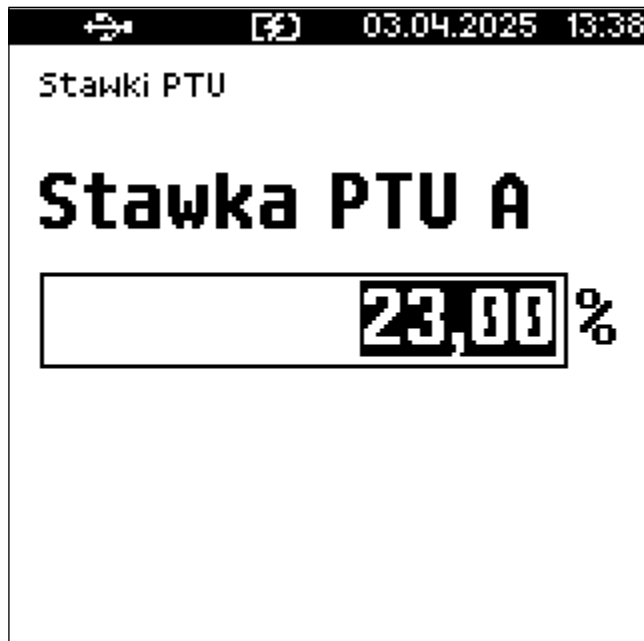

- Po zatwierdzeniu kasa wraca do listy wyboru stawek.
- Analogicznie należy zdefiniować pozostałe stawki.
- Aby zapisać wprowadzone zmiany należy wybrać pozycję Zapisz i zatwierdzić klawiszem Razem.

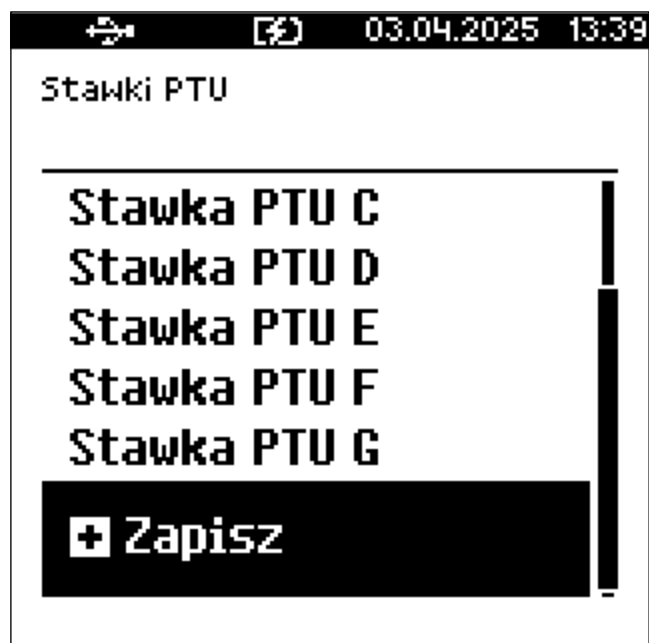

- Wyświetlone zostanie pole do wprowadzenia daty zmiany stawek - kasa umożliwi zmianę stawek PTU z późniejszą datą.



8. Należy wpisać datę za pomocą klawiatury numerycznej lub klawiszami ▲ i ▼.
 - Po wprowadzeniu wartości dwucyfrowej kursor przeskoczy automatycznie do następnego okna (np. MM).
 - Kursor można przesunąć klawiszami ► / ◀ lub ext.
9. Zatwierdzić wprowadzoną datę klawiszem Razem.
 - a. Jeżeli wpisano datę przyszłą, wyświetlone zostanie pole umożliwiające ustawienie, czy przed wykonaniem zmiany stawek będzie trzeba tę operację potwierdzić (z klawiatury).
 - b. Wyboru należy dokonać klawiszami ▲ i ▼ lub 1 / 2, następnie zatwierdzić Razem.

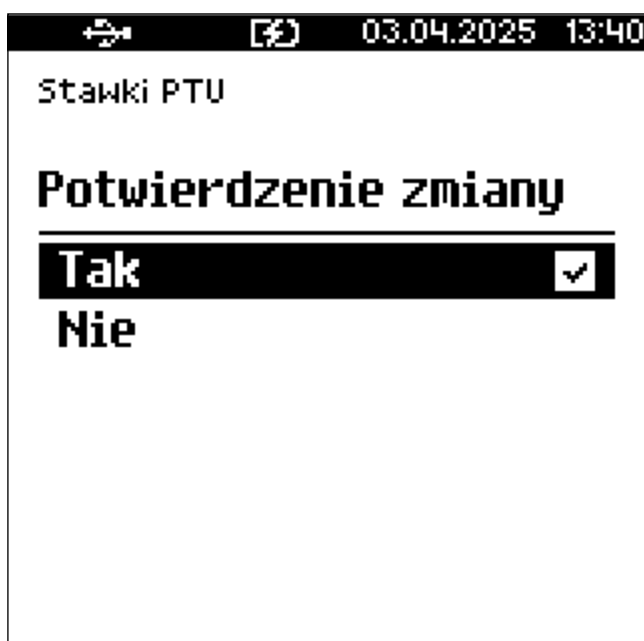

10. Wyświetlony zostanie losowo wygenerowany sześciocyfrowy kod i pole do jego wpisania.

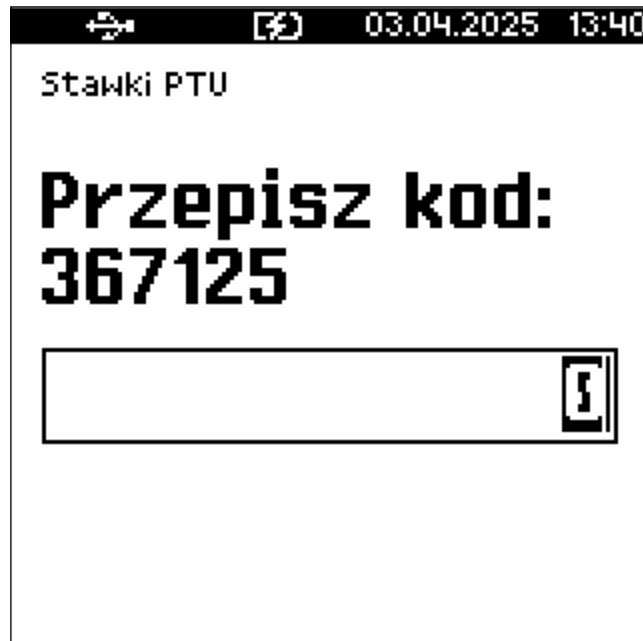

11. Należy wpisać kod za pomocą klawiatury i zatwierdzić klawiszem Razem.
- Jeśli wybrano datę bieżącą, zostanie wyświetlone pytanie Czy chcesz teraz zmienić stawki PTU?



- Po naciśnięciu klawisza Razem - następuje zmiana i wydruk stawek PTU.
- Jeśli wybrano datę przyszłą, następuje zapisanie wykonanych ustawień i powrót do pozycji 1 Programowanie PTU.



- Gdy nadejdzie ustawiona data lub przy pierwszym włączeniu kasy w tym dniu, wyświetlony zostanie komunikat o restarcie kasy i kasa zrestartuje się.
- Po włączeniu, jeśli zaprogramowana zmiana stawek wymaga potwierdzenia, wyświetlane jest pytanie Wykonać automatyczną zmianę stawek PTU?.

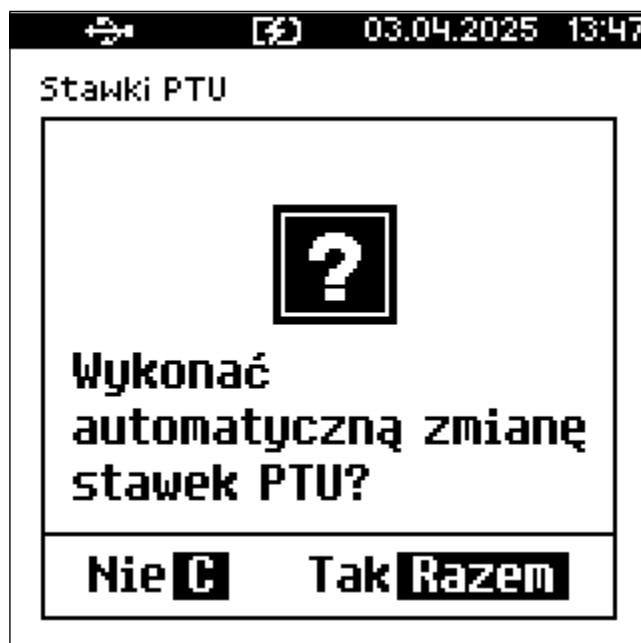

- naciśnięcie C powoduje anulowanie zmiany,
- naciśnięcie - Razem zmianę stawek PTU potwierdzoną wydrukiem.



Jeżeli w momencie zaprogramowanej zmiany stawek (po restarcie)

totalizery sprzedaży są niezerowe, automatycznie wykonywany jest raport dobowy (bez konieczności potwierdzenia daty), a dopiero po nim następuje programowanie nowych stawek.

9.3.2. Informacja o zmianie

2 Kierownik → 3 Konfiguracja → 1 Parametry ogólne → 3 Stawki PTU → 2 Informacja o zmianie

- Wybranie pozycji menu 2 Informacja o zmianie wyświetla informację na temat zaprogramowanej wcześniej automatycznej zmiany stawek PTU (o ile zmiana taka była wcześniej ustawiona).

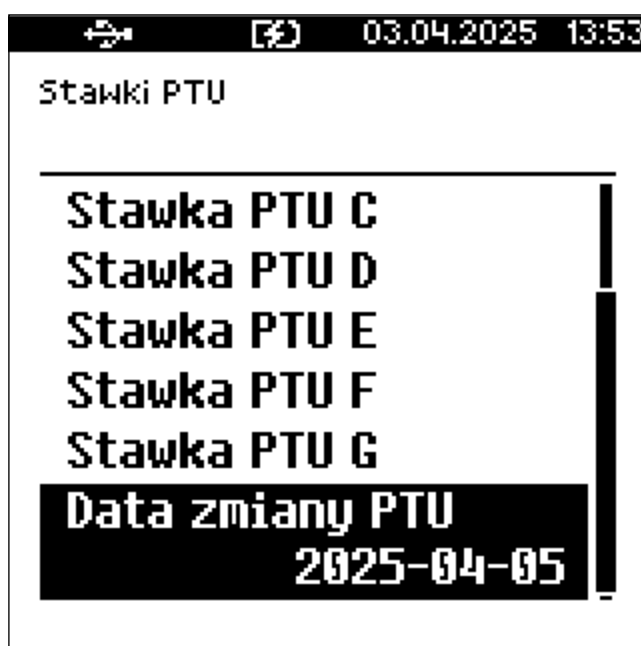

9.3.3. Anuluj zmianę

2 Kierownik → 3 Konfiguracja → 1 Parametry ogólne → 3 Stawki PTU → 3 Anuluj zmianę

- Pozycja menu 3 Anuluj zmianę służy do anulowania zaplanowanej wcześniej automatycznej zmiany stawek PTU.
- Wybranie tej opcji spowoduje wyświetlenie pytania o anulowanie operacji zmiany stawek, które należy zatwierdzić klawiszem Razem.



9.4. Numer kasy

2 Kierownik → 3 Konfiguracja → 1 Parametry ogólne → 4 Numer kasy

- Jest to numer (od 0 do 99999999) pozwalający zidentyfikować kasę pracującą w systemie komputerowym.
- Jest on drukowany w stopce wszystkich dokumentów, dzięki czemu można jednoznacznie przypisać dokument do stanowiska kasowego.
- Po zatwierdzeniu pozycji 4 Numer kasy zostanie wyświetlone pole do wprowadzenia numeru.
- Należy wprowadzić go za pomocą klawiatury i zatwierdzić klawiszem **Razem**.



9.5. Kody autoryzacji

- Nowa kasa pozwala na 30-dniową pracę w trybie testowym. Po 30 dniach należy wprowadzić kod autoryzacji.
- Jeżeli nie zostanie on wprowadzony, kasa zablokuje się po 30 dniach od rozpoczęcia pracy (od momentu pierwszego zaprogramowania nagłówka w kasie).
- Jeżeli nie został podany bezterminowy kod autoryzacyjny, bezpośrednio po włączeniu urządzenia wyświetlana jest informacja o liczbie dni pracy do momentu zablokowania.





- Kod autoryzacji należy uzyskać od sprzedawcy urządzenia.
- Wprowadzenie kodu może być wymagane po niektórych naprawach wykonywanych przez serwis.



W przypadku braku lub zagubienia kodu autoryzacyjnego, należy skontaktować się ze sprzedawcą kasy.

9.5.1. Wpisz kod

2 Kierownik → **3 Konfiguracja** → **1 Parametry ogólne** → **5 Kody autoryzacji** → **1 Wpisz kod**

- Po zatwierdzeniu pozycji 1 Wpisz kod zostanie wyświetlone pole do wprowadzenia kodu.
- Kod należy wprowadzić za pomocą klawiatury i zatwierdzić klawiszem **Razem**.
- Klawiszami  i  można zmieniać pozycję kursora.



9.5.2. Resetuj kod

2 Kierownik → **3 Konfiguracja** → **1 Parametry ogólne** → **5 Kody autoryzacji** → **2 Resetuj kody**

- W przypadku wykonania resetu kodów kasa będzie pracować przez 30 dni od wykonania tej operacji, a po upływie tego czasu zablokuje się, jeśli nie zostanie wprowadzony nowy kod autoryzacyjny.



W trybie fiskalnym nie ma możliwości zresetowania bezterminowego kodu autoryzacyjnego, pozycja 2 Resetuj kod jest niedostępna.

9.5.3. Wydruk kodów

2 Kierownik → **3 Konfiguracja** → **1 Parametry ogólne** → **5 Kody autoryzacji** → **3 Wydruk kodów**

- Zatwierdzenie tej pozycji powoduje wydrukowanie dokumentu zawierającego wprowadzone w urządzeniu kody autoryzacyjne.

9.6. Weryfikacja na żądanie

2 Kierownik → **3 Konfiguracja** → **1 Parametry ogólne** → **6 Weryfikacja na żądanie**

- Funkcja umożliwia sprawdzenie spójności pamięci fiskalnej i pamięci chronionej kasy przez weryfikację i porównanie podpisów cyfrowych zapisanych w pamięci chronionej z odpowiadającymi im podpisami cyfrowymi zapisanymi w pamięci fiskalnej.

- Weryfikacja odbywa się przy następnym uruchomieniu kasy.
- Po zatwierdzeniu pozycji 6 Weryfikacja na żądanie zostanie wyświetlony komunikat.



- Naciśnięcie klawisza Razem spowoduje uruchomienie weryfikacji przy następnym włączeniu urządzenia. Za pomocą klawisza C można wycofać się z weryfikacji.



Proces weryfikacji można przerwać, naciskając klawisz C w czasie jej trwania. Zostanie wyświetlony komunikat Zatrzymać weryfikację?. Po potwierdzeniu klawiszem Razem weryfikacja zostanie przerwana.

9.7. Połącz z repozytorium

2 Kierownik → 3 Konfiguracja → 1 Parametry ogólne → 7 Połącz z repozytorium

- Funkcja umożliwi ręczne wywołanie połączenia z repozytorium i wysłanie danych z urządzenia.
- Warunkiem przekazania danych jest połączenie z internetem.
- Po zatwierdzeniu pozycji 7 Połącz z repozytorium zostanie wyświetlony komunikat, a dane zaczną być wysyłane do repozytorium.



- Naciśnięcie klawisza C spowoduje wyświetlenie komunikatu, czy wysyłanie danych ma odbyć się w tle.

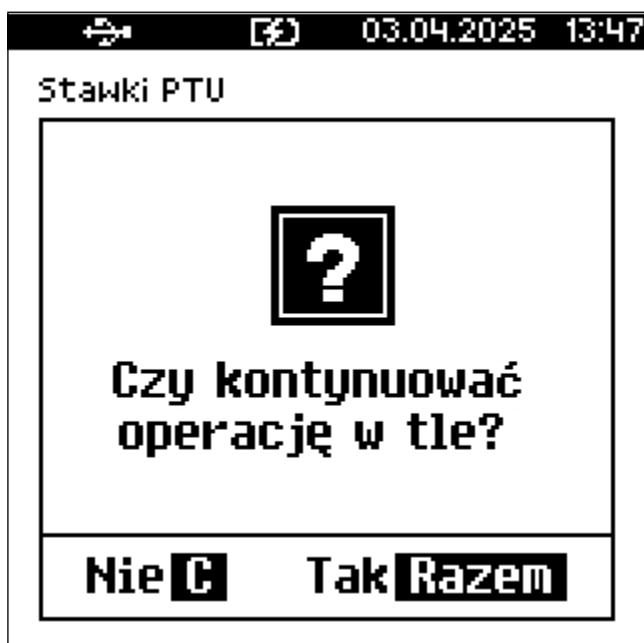

- W trakcie połączenia można wykonywać inne operacje, w tym sprzedaż, a wysyłka będzie kontynuowana.

9.8. Aktualizacja

9.8.1. Status aktualizacji

2 Kierownik → **3 Konfiguracja** → **1 Parametry ogólne** → **8 Aktualizacja** → **1 Status aktualizacji**

- Pozycja umożliwia wyświetlenie statusu aktualnie wykonywanych operacji lub komunikatu o błędzie ostatniej operacji aktualizacji.

Możliwe statusy:

- Brak aktualizacji. - brak dostępnej aktualizacji oraz data sprawdzania,
- Trwa sprawdzanie aktualizacji. - podczas sprawdzania dostępności aktualizacji,
- Pobieranie aktualizacji. - podczas pobierania aktualizacji,
- Aktualizacja gotowa do instalacji. - po pobraniu paczki,
- Ostatni komunikat błędu występującego podczas pobierania, weryfikacji, instalacji.

9.8.2. Sprawdź aktualizację

2 Kierownik → **3 Konfiguracja** → **1 Parametry ogólne** → **8 Aktualizacja** → **2 Sprawdź aktualizację**

- Pozycja umożliwia sprawdzenie, czy jest dostępna aktualizacja dla kasy.
- Jeżeli jest dostępna aktualizacja można wydrukować informację o aktualizacji.
- Po zatwierdzeniu pozycji 2 Sprawdź aktualizację następuje sprawdzanie dostępnych aktualizacji.



- Jeżeli jest dostępna aktualizacja zostanie wyświetlony komunikat.



- Potwierdzenie komunikatu klawiszem **Razem** spowoduje wyświetlenie komunikatu o dostępności aktualizacji, a po naciśnięciu klawisza **C** lub **Razem**, rozpoczęcie pobierania.
- Może być również wyświetlone pytanie o wykonanie wydruku informacyjnego o aktualizacji, jeśli informacja taka została dodana do aktualizacji.

9.8.3. Instaluj

2 Kierownik → **3 Konfiguracja** → **1 Parametry ogólne** → **8 Aktualizacja** → **3 Instaluj**

- Jeśli nie ma aktualizacji do zainstalowania, to zostaje wyświetlony komunikat **Brak aktualizacji do zainstalowania**.
- Jeśli aktualizacja jest dostępna:
 - w przypadku niezerowych totalizerów na ekranie zostanie wyświetlony komunikat informujący o tym, że totalizery są niezerowe.
 - przy zerowych totalizerach zostanie wyświetlone pytanie **Czy zainstalować aktualizację**, potwierdzenie klawiszem **Razem** spowoduje wyłączenie urządzenia i instalację oprogramowania.



Instalacja aktualizacji jest możliwa tylko po wykonaniu raportu dobowego, a przed rozpoczęciem sprzedaży (przy zerowych totalizerach).
Po pobraniu aktualizacji musi być ona zainstalowana najpóźniej po najbliższym raporcie dobowym.

10. Konfiguracja sprzedaży

10.1. Kwoty w groszach

2 Kierownik → 3 Konfiguracja → 2 Konfiguracja sprzedaży → 1 Kwoty w groszach

- Ustawienie to określa sposób, w jaki wprowadzona kwota (cena w trybie programowania oraz cena, wartość rabatu, narzutu, kwota wpłaty, kwota wypłaty w trybie sprzedaży) będzie interpretowana przez kasę.
- Wybór ustawienia Tak oznacza, że wprowadzona wartość oznacza liczbę groszy, czyli np. wartość 200 będzie interpretowana jako 2,00.
- Ustawienie to dotyczy wyłącznie pola ceny, inne pola numeryczne pozostają bez zmian.



Przykład:

- 2,5 zł wyrażone w groszach wymaga użycia w trakcie sprzedaży następującej kombinacji klawiszy: **2 + 5 + 0**.
- 2,5 zł nie wyrażone w groszach, wymaga zaś użycia w trakcie sprzedaży kombinacji klawiszy: **2 + ext + 5**.

10.2. Rabaty / narzuty z ręki

2 Kierownik → 3 Konfiguracja → 2 Konfiguracja sprzedaży → 2 Rabat/narzut 'z ręki'

- Funkcja ta określa zasady, wg których kasjerzy będą mogli udzielać podczas sprzedaży rabatów i narzutów tzw. z ręki, czyli definiowanych w trakcie wystawiania paragonu.
- Ustalona w tym miejscu konfiguracja dotyczy tych operatorów, którzy mają nadane uprawnienia do udzielania rabatów / narzutów z ręki (opis znajduje się w rozdziale [Definiowanie kasjera](#)).

10.2.1. Limity rabatów/narzutów

- Pozycje od 1 do 4 w menu umożliwiają określenie limitów rabatów procentowych, rabatów kwotowych, narzutów procentowych i narzutów kwotowych.

1. Należy wybrać opcję klawiszami ▲ i ▼ i zatwierdzić klawiszem Razem.

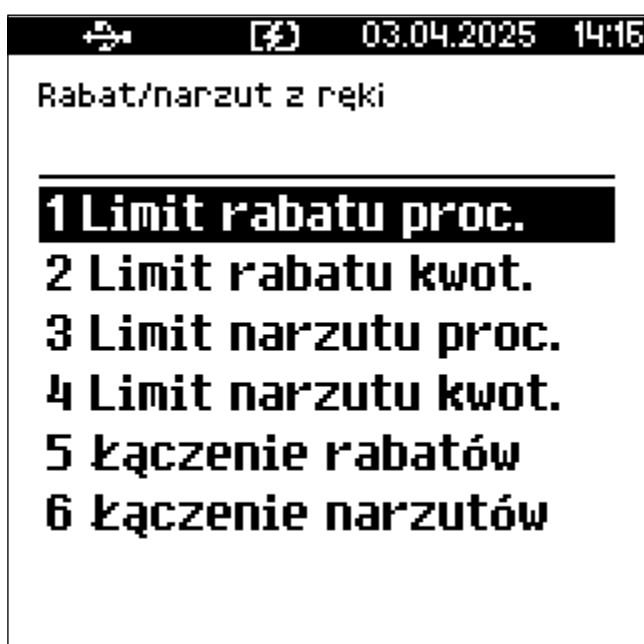

2. Dla pozycji Limit rabatu procentowego i Limit narzutu procentowego zostanie wyświetlone okno do wprowadzenia wartości procentowej.



3. Dla pozycji Limit rabatu kwotowego i Limit narzutu kwotowego zostanie wyświetlone okno do wprowadzenia wartości kwotowej.



- Dla wszystkich pól działanie klawiszy jest identyczne. Należy wpisać wartość za pomocą klawiatury i zatwierdzić klawiszem Razem.

10.2.2. Łączenie rabatów/narzutów

- Pozycje 5 i 6 określają, czy udzielony rabat bądź narzut będzie mógł być sumowany z innymi ewentualnymi operacjami tego samego typu (rabat z ręki z innymi rabatami np. automatycznymi, narzut z ręki z innymi narzutami).

1. Za pomocą klawiszy ▲ i ▼ należy wybrać opcję i zatwierdzić klawiszem Razem.

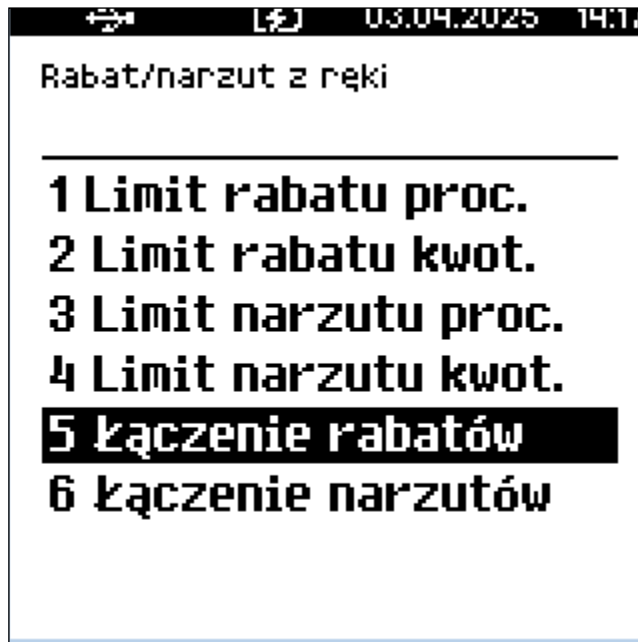

2. Należy wybrać ustawienie klawiszami ▲ i ▼ lub 1 / 2, a następnie zatwierdzić klawiszem Razem.

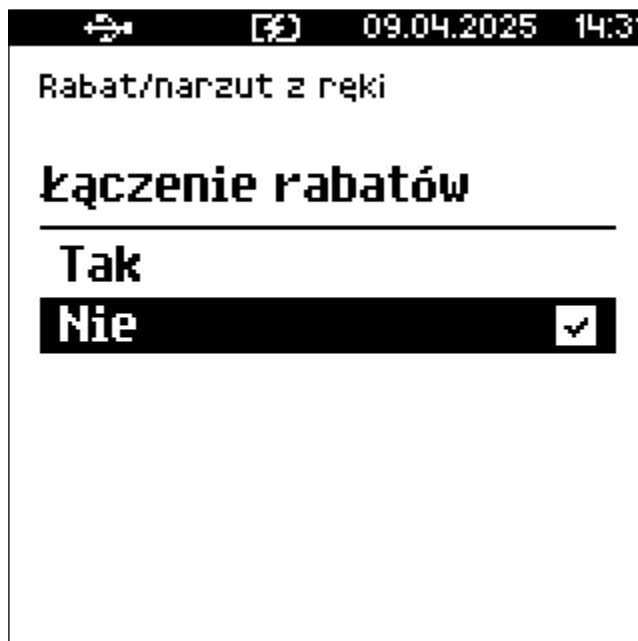

10.3. Domyślna forma płatności

2 Kierownik → 3 Konfiguracja → 2 Konfiguracja sprzedaży → 3 Domyślna forma płatności

- Kasa POSNET MOBILE2 umożliwia ustawienie domyślnej formy płatności, która

będzie używana do płatności za transakcję.

- Po wybraniu tej pozycji wyświetlana jest lista zaprogramowanych form płatności.
- Wyboru należy dokonać klawiszami ▲ i ▼ i zatwierdzić klawiszem Razem.



10.4. Obowiązkowa wpłata

2 Kierownik → 3 Konfiguracja → 2 Konfiguracja sprzedaży → 4 Obowiązkowa wpłata

- Funkcja pozwala określić czy w zakończeniu paragonu kasa będzie wymagała od operatora wprowadzenia wartości wpłaty dokonanej przez klienta, w celu automatycznego wyliczenia reszty.
- Skonfigurowanie tej funkcji na Tak pozwala uniknąć błędów rachunkowych.

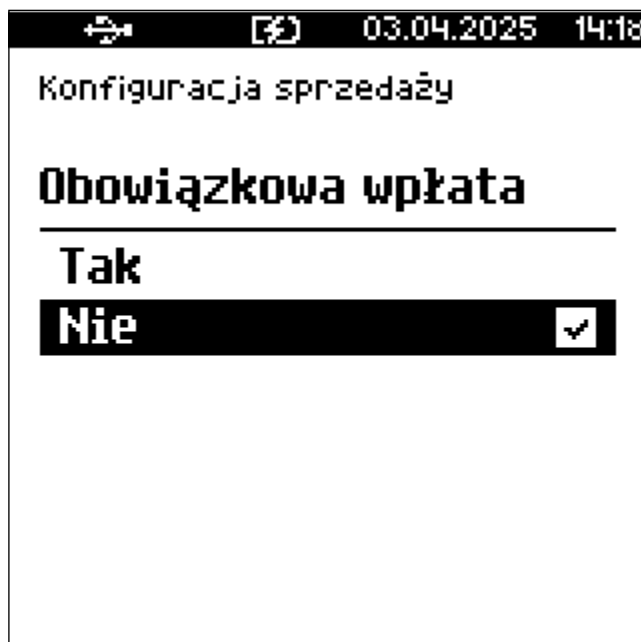

10.5. Sprawdzanie ceny PLU

2 Kierownik → 3 Konfiguracja → 2 Konfiguracja sprzedaży → 5 Sprawdzanie ceny PLU

- Funkcja ta określa, czy podczas transakcji będzie możliwe sprawdzanie ceny towaru przez kasjera.
- Umożliwia ona sprawdzanie ceny na stanowisku sprzedaży, w trakcie dodawania towaru do transakcji.

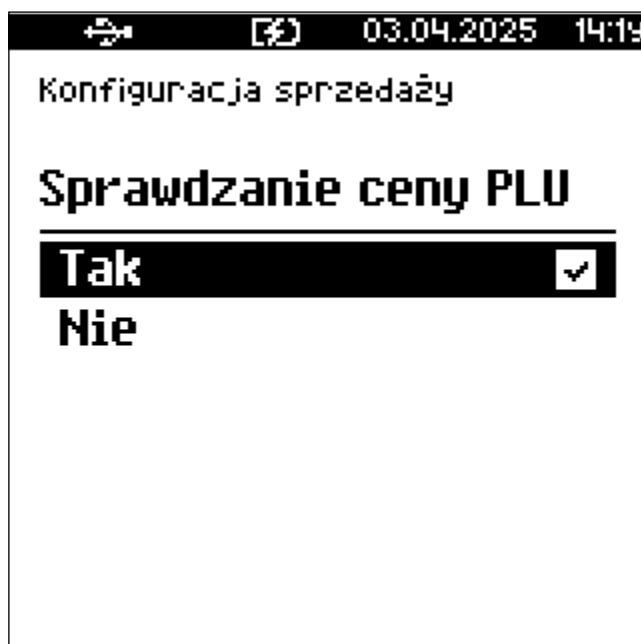

10.6. Kontrola stanu kasy

2 Kierownik → 3 Konfiguracja → 2 Konfiguracja sprzedaży → 6 Kontrola stanu kasy

- Funkcja ta jest szczególnie przydatna w sklepach, w których każdy kasjer zawsze rozlicza się z zawartości szuflady na koniec swojej zmiany.
- Włączenie tej funkcji powoduje, że kasa kontroluje stan kasy nie pozwalając wykonać wypłaty lub wydać reszty, jeżeli wartość wypłacanej kwoty jest wyższa niż stan kasy.
- Kontrolowany jest również maksymalny możliwy stan kasy - jeżeli kwota wpłaty lub zapłaty za sprzedany towar może spowodować przekroczenie tej wartości, zgłaszany jest odpowiedni komunikat i operacja nie może być wykonana.
- Kontrola odbywa się dla każdej formy płatności osobno (również dla walut).
- Jeżeli kontrola stanu kasy jest wyłączona i stan kasy został przekroczony, włączenie tej kontroli jest możliwe tylko po wykonaniu raportu zmianowego, który m.in. powoduje zerowanie stanu kasy.



10.7. Klawisz PLU

2 Kierownik → 3 Konfiguracja → 2 Konfiguracja sprzedaży → 7 Klawisz „PLU”

- Funkcja ta określa, według jakiego identyfikatora będą wyszukiwane towary podczas sprzedaży w przypadku wprowadzania numerów z klawiatury.
- Dostępne są następujące ustawienia:
 - kod + nr PLU - towar jest wyszukiwany po kodzie kreskowym, a następnie po numerze PLU;

- nr PLU - towar jest wyszukiwany po numerze PLU;
- kod towaru - towar jest wyszukiwany po kodzie kreskowym.
- Wyboru należy dokonać klawiszami ▲ i ▼ lub 1 / 2 / 3 i zatwierdzić klawiszem Razem.

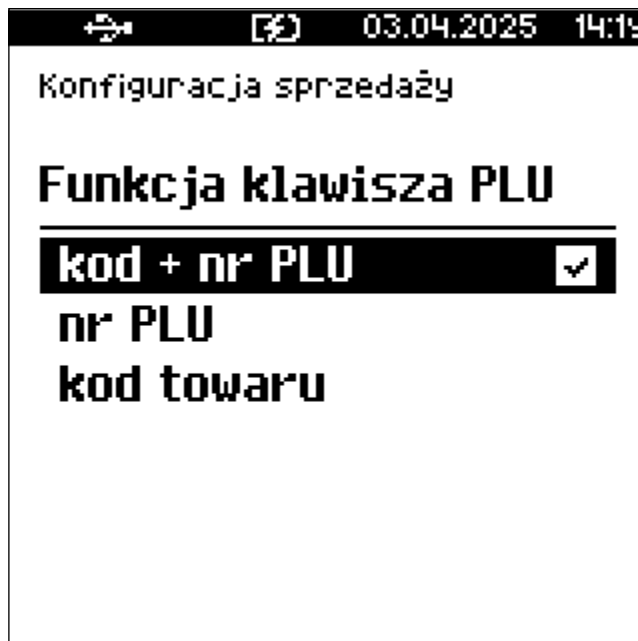

10.8. Tryb sprzedaży

2 Kierownik → 3 Konfiguracja → 2 Konfiguracja sprzedaży → 8 Tryb sprzedaży

- Kasa POSNET MOBILE2 umożliwia sprzedaż na cztery sposoby.
 1. Standardowy - jest dedykowany dla Użytkowników sprzedających głównie przy wykorzystaniu czytnika kodów kreskowych.
 2. Widoczne nazwy II jest przeznaczony dla użytkowników wybierających towary podczas sprzedaży głównie wpisując ich kod z klawiatury.
 3. Sprzedaż szybka - polega na wykorzystaniu zdefiniowanych wcześniej klawiszy, do których przypisane są PLU.
 4. Usługi czasowe - umożliwia sprzedaż i rozliczanie usług czasowych.
- Należy wybrać klawiszami ▲ i ▼ lub 1 / 2 i zatwierdzić klawiszem Razem.



- Po wybraniu pozycji Widoczne nazwy II zostanie wyświetlone dodatkowe okno wyboru, jak w tym trybie ma działać klawisz Razem.

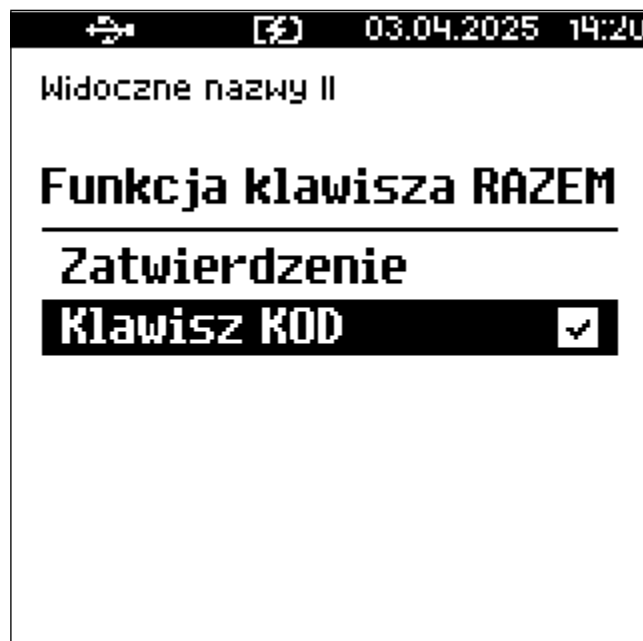

10.9. Kody prasowe

2 Kierownik → 3 Konfiguracja → 2 Konfiguracja sprzedaży → 9 Kody prasowe

- Kasa umożliwia obsługę kodów prasowych, które oprócz standardowego kodu EAN 13 zawierają tzw. add-on 2 lub 5 cyfrowy, będący kodem kolejnego numeru gazety.
- Funkcja ta pozwala m.in. na lepszą kontrolę zwracanych gazet.
- Uruchomienie obsługi dodatkowych kodów 2 i 5 cyfrowych odbywa się niezależnie.

- Domyślnym ustawieniem jest Nie.
- W obu przypadkach należy wybrać klawiszami ▲ i ▼ lub 1 / 2 i zatwierdzić klawiszem Razem.

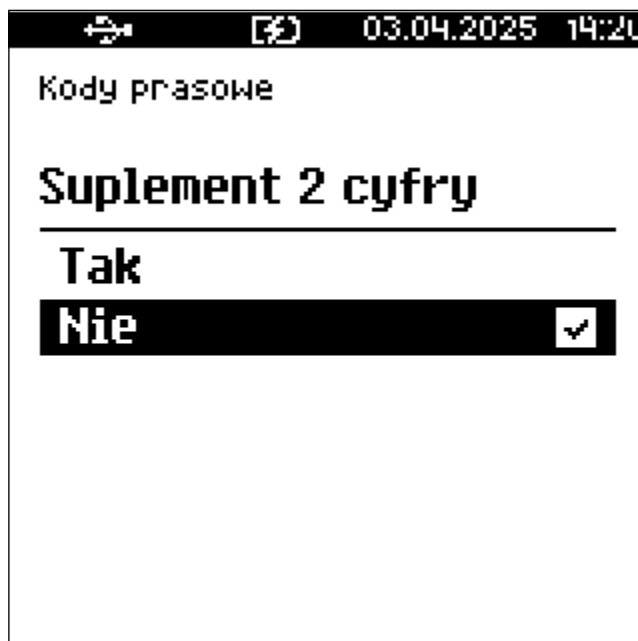

- Następnie należy ustawić odstęp czasowy, wpisać wartość z klawiatury i zatwierdzić klawiszem Razem.



10.10. NIP nabywcy

2 Kierownik → 3 Konfiguracja → 2 Konfiguracja sprzedaży → 10 NIP nabywcy

- Kasa POSNET MOBILE2 umożliwia konfigurację sposobu drukowania NIPu nabywcy na paragonie.
- Dostępne są następujące ustawienia:
 - Standardowa,
 - Szeroka,
 - Standardowa z podkreśleniem,
 - Szeroka z podkreśleniem.
- Wyboru należy dokonać klawiszami ▲ i ▼ lub 1 / 2 / 3 / 4 i zatwierdzić klawiszem Razem.



- Po zatwierdzeniu wybranego ustawienia, należy określić limit wartości paragonu, do jakiego możliwe jest drukowanie na nim NIPu nabywcy.
 - Ustawienie wartości różnej od 0,00 oznacza, że NIP nabywcy będzie drukowany na paragonie do danej kwoty.
 - Ustawienie wartości 0,00 oznacza brak ustawionego limitu (brak ograniczenia).
- Wartość wprowadź z klawiatury i zatwierdzić klawiszem Razem.

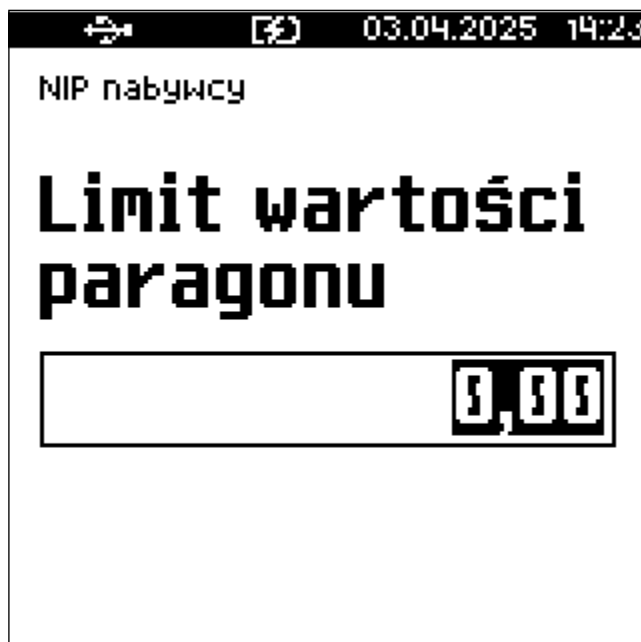

10.11. Tryb blokowy

2 Kierownik → **3 Konfiguracja** → **2 Konfiguracja sprzedaży** → **11 Tryb blokowy**

- Funkcja umożliwia ustawienie sposobu drukowania paragonu.
 - ustawienie Tak - dane mają być buforowane i wydruk następuje po zakończeniu transakcji,
 - ustawienie Nie - wydruk jest wykonywany na bieżąco podczas sprzedaży kolejnych pozycji.



10.12. Płatności mobilne

2 Kierownik → 3 Konfiguracja → 2 Konfiguracja sprzedaży → 12 Płatności mobilne

- Funkcja umożliwia pobranie konfiguracji płatności mobilnych.
- Po zatwierdzeniu pozycji nastąpi połączenie z serwerami i pobranie konfiguracji.



- Kasa POSNET MOBILE2 obsługuje płatności za pomocą BLIK.
- Aby móc obsługiwać płatności BLIK należy zarejestrować się w Portalu Klienta Posnet.
- Opis rejestracji wraz z niezbędnymi dokumentami znajduje się na stronie <https://dokumentacja.posnet.com/blik/>.

10.13. Usługi czasowe

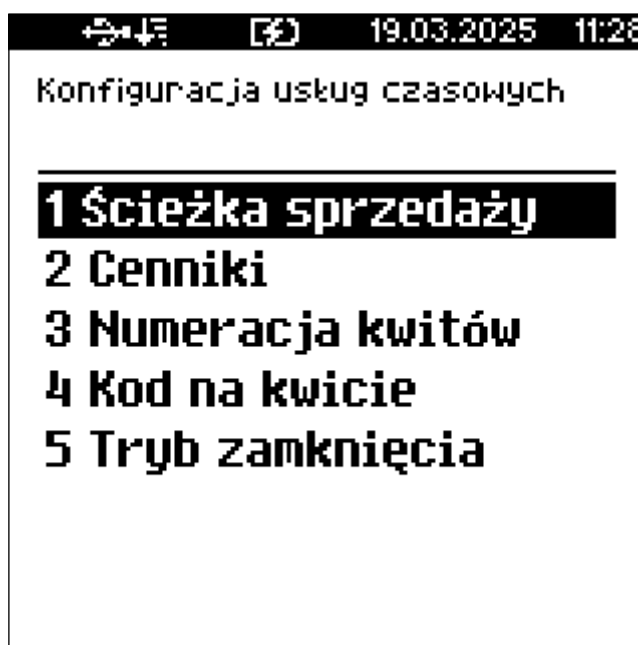

Rys. 12. Konfiguracja usług sprzedaży

10.13.1. Ścieżka sprzedaży

Pozycja umożliwia sposób sprzedaży usług czasowych:

- Kwit
- Usługa z góry
- Usługa z dołu

Poszczególne rodzaje sprzedaży zostały opisane w rozdziale [Sprzedaż usług czasowych](#).

Klawiszami ▲ i ▼ należy wybrać odpowiednią opcję i zatwierdzić klawiszem Razem.



W czasie sprzedaży można wybrać inną ścieżkę, przechodząc do menu sprzedaży.

10.13.2. Cenniki

Baza cenników

Można zdefiniować do 5 cenników, które następnie będą wybierane przez sprzedawcę przy sprzedaży usługi.

1. Należy wybrać jeden z 5 numerów. Domyślnie podpowiadany jest pierwszy wolny.



Wybranie zdefiniowanego wcześniej cennika umożliwia jego edycję lub usunięcie.

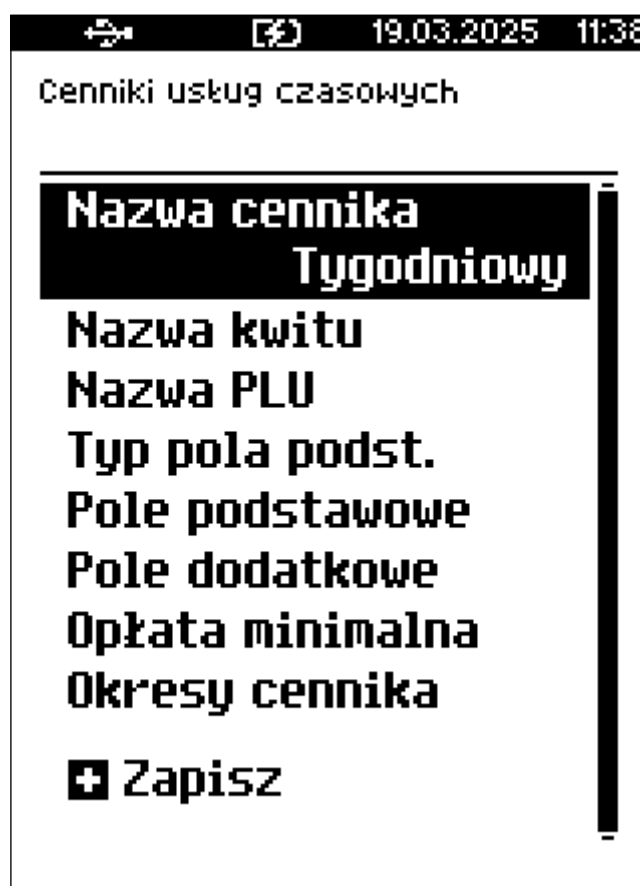

Rys. 13. Konfiguracja cennika

2. Następnie wypełnić pola - wybierając pole klawiszami ▲ i ▼ i zatwierdzając przyciskiem Razem:

- a. **Nazwa cennika** - pole tekstowe maks. 40 znaków. Należy podać nazwę, która będzie wyświetlana na liście wyboru cenników.
- b. **Nazwa kwitu** - pole tekstowe maks. 40 znaków. Nazwa drukowana w nagłówku kwitu.
- c. **Nazwa PLU** - lista wyboru. Klawiszami ▲ i ▼ należy wybrać PLU przypisany do cennika.



- To pole jest obowiązkowe.
- PLU musi być wcześniej wprowadzone do bazy PLU (patrz [Wprowadzanie PLU](#)).
- Towar o wybranym PLU jest właściwym przedmiotem sprzedaży i jest umieszczany na paragonie.

- d. **Typ pola podstawowego** - lista wyboru. Pozwala określić, czy w polu, które pojawi się przy wystawianiu kwitu, będzie można wpisać tylko cyfry, czy cyfry i litery.
- e. **Pole podstawowe** - pole tekstowe maks. 20 znaków. Jest to nazwa pola podstawowego. Jeśli nazwa nie zostanie określona, pole nie pojawi się przy wystawianiu kwitu.



- Jeśli nazwa zostanie podana, pole to będzie wyświetlane w trakcie wystawiania kwitu i pozwala na dodanie informacji dodatkowych, np. rejestracji parkowanego samochodu.
- Może być przeznaczone np. na identyfikator pojazdu (np. rejestrację) lub na inne dane, ułatwiające identyfikację klienta.
- Nazwa zdefiniowana tutaj pojawi się nad polem w trakcie wystawiania kwitu.
- Po zatwierdzeniu nazwy pola pojawi się pytanie, czy ma być ono obowiązkowe.

- f. **Pole dodatkowe** - pole tekstowe maks 20 znaków. Opcjonalne pole na dodatkowe dane. Jeśli jego nazwa nie zostanie zdefiniowana - pole nie pojawi się. Tego pola nie można ustawić jako obowiązkowego.
- g. **Opłata minimalna** - lista wyboru. Opłata minimalna jest funkcją służącą do pobrania opłaty z góry (wydruk paragonu) podczas wystawiania kwitu. Opłata ta jest odliczana od wartości do zapłaty.

- Możliwe do wyboru opcje:
 - Brak - opłata minimalna nie występuje.
 - Wg cennika - przy wystawianiu kwitu sprzedawca określa, jaki czas usługi jest opłacany z góry. Wyliczenie kwoty następuje na podstawie cennika.



Jeśli wartość opłaty minimalnej jest inna niż Brak to razem z kwitem jest drukowany paragon na kwotę opłaty minimalnej.

h. Okresy cennika - lista wyboru. Definicja okresów, w jakich działa definiowany cennik. Należy określić:

1. Dzień tygodnia, od którego cennik obowiązuje.



Należy zwrócić uwagę na opis znajdujący się nad listą dni tygodnia - wskazuje on na to, czy definiuje się początek czy koniec okresu.

2. Dzień tygodnia, do którego obowiązuje cennik.
 3. Analogicznie - godzinę rozpoczęcia i zakończenia okresu obowiązywania cennika.
 4. Okres - czas obowiązywania cennika, np. pierwsze pół godziny.
 5. Czas - czas, za którego rozpoczęcie liczona jest kolejna opłata.
 6. Cena - cena za każdą rozpoczętą jednostkę czasu.
- i. Po zakoczeniu definiowania okresu należy za pomocą klawisza **C** przejść do wyższego poziomu menu.

3. Aby zapisać zmiany należy wybrać opcję Zapisz i zatwierdzić klawiszem **Razem**.

Wydruk cenników

- Pozycja umożliwia wybór, na jakim dokumencie będzie drukowany cennik, który stanowi podstawę do rozliczenia:
 - Kwit
 - Paragon
 - Kwit i paragon.

Edycja cennika i usuwanie

- Jeśli - po przejściu do bazy cenników - zostanie wybrany z listy lub podany za pomocą klawiatury i zatwierdzony klawiszem **Razem** wcześniej zdefiniowany cennik to
 - zostanie wyświetlony komunikat **Rekord istnieje!**,
 - użytkownik ma możliwość wyboru, czy chce edytować, czy usunąć wybrany cennik,
 - powrót do listy cenników bez edycji i kasowania jest możliwy za pomocą klawisza **C**.

10.13.3. Numeracja kwitów

- Numerowanie kwitów jest możliwe:
 - Automatycznie - kasa przypisuje kolejnemu kwitowi pierwszy wolny numer.
 - Ręcznie - sprzedawca wybiera bądź wpisuje numer kwitu.



Ręczne numerowanie jest przydatne tam, gdzie numery kwitów są powiązane z przedmiotem usługi - np. z miejscami parkingowymi lub konkretnymi wypożyczanymi przedmiotami. Ułatwia to orientację w zasobach.

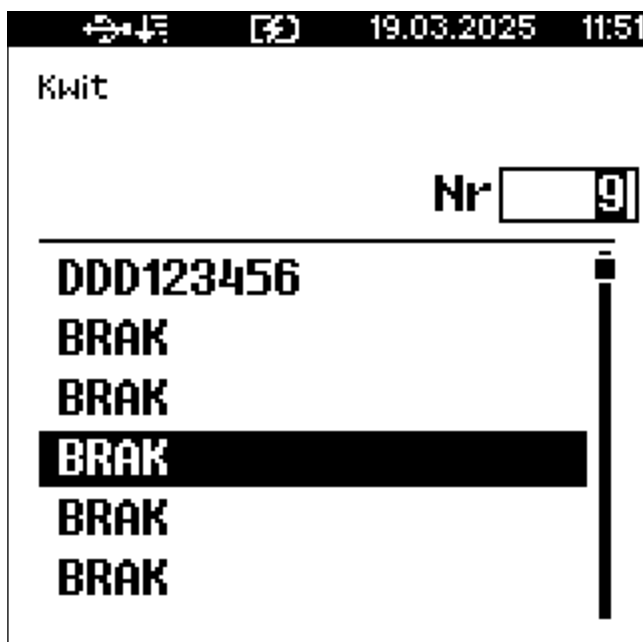

Rys. 14. Ręczne numerowanie - możliwość wyboru dowolnego numeru

10.13.4. Kod na kwicie

- Opcja ta powoduje, że na kwicie jest drukowany kod kreskowy. Przy rozliczaniu kwitu sprzedawca może zeskanować ten kod, co spowoduje wybór właściwego kwitu do rozliczenia.
- Klawiszami ▲ i ▼ należy wybrać opcję Tak lub Nie i zatwierdzić klawiszem Razem.



Rys. 15. Kod kreskowy wydrukowany na kwicie

10.13.5. Tryb zamknięcia

- Opcja ta umożliwia pominięcie etapu podsumy paragonu.
- Na etapie podsumy można wybrać formę płatności więc jeśli dopuszczalna jest tylko jedna forma płatności to etap podsumy jest zbędny.
- Przy wyborze opcji Podsuma sprzedaż zatrzymuje się na podsumie paragonu, a sprzedawca musi zatwierdzić klawiszem Razem.
- Przy wyborze opcji Automatyczne należy wybrać domyślną formę płatności.
 - Formy płatności są definiowane w bazie form płatności (patrz [Definiowanie form płatności](#)).
 - Sprzedaż pominię etap podsumy i zostanie zamknięta z wybraną automatycznie formą płatności.



W przypadku usunięcia formy płatności, która została ustawiona jako

automatyczna, kasa wyświetli błąd o braku formy płatności, po czym przejdzie do podsumy, gdzie użytkownik będzie miał możliwość wyboru formy płatności i zakończy paragon.

11. Konfiguracja sprzętu

11.1. Wyświetlacze

2 Kierownik → **3 Konfiguracja** → **3 Konfiguracja sprzętu** → **1 Wyświetlacz klienta**

2 Kierownik → **3 Konfiguracja** → **3 Konfiguracja sprzętu** → **2 Wyświetlacz operatora**

- Kasa POSNET MOBILE2 wyposażona jest w dwa wyświetlacze LCD:
 - dla klienta (w trybie sprzedaży wyświetlana jest na nim nazwa towaru lub opakowania oraz informacje na temat wpłat poszczególnymi formami płatności, kwota ewentualnej reszty oraz suma do zapłaty),
 - dla operatora.
 - W tym rozdziale są opisane ustawienia dla wyświetlacza klienta i operatora.

11.1.1. Kontrast wyświetlaczy

- Kontrast wyświetlaczy jest regulowany w zakresie 1 - 20.
- Zmiana jest natychmiast widoczna.
- Przyciśnięcie klawisza **C** kasuje wartość w polu.
- Ponowne przyciśnięcie klawisza **C** spowoduje powrót do menu.

1. Należy przycisnąć klawisz **Razem**, by wybrać opcję 1 Kontrast wyświetlacza

2. Wpisać wartość 0 - 20 lub ustawić żądany kontrast za pomocą klawiszy ▲ i ▼

3. Zatwierdzić klawiszem **Razem**



11.1.2. Podświetlenie wyświetlacza

- Ta pozycja pozwala określić, w jakich przypadkach ma być włączone podświetlenie danego wyświetlacza.
- Do wyboru są następujące opcje:
 - Zawsze - podświetlenie jest włączone niezależnie od źródła zasilania;
 - Tylko z zasilaczem - podświetlenie jest włączone tylko przy zasilaniu zewnętrznym;
 - Nigdy - podświetlenie jest wyłączone na stałe.
- Opcja aktywna jest oznaczona symbolem .
- Wyboru należy dokonać klawiszami ▲ i ▼ lub 1 / 2 / 3 i zatwierdzić klawiszem Razem.



11.1.3. Jasność podświetlenia

- Jasność podświetlenia wyświetlaczy jest regulowana w zakresie 1 - 20.
- Zmiana jest natychmiast widoczna.
- Ustawienia należy dokonać klawiszami ▲ i ▼ lub wpisać numer z klawiatury i zatwierdzić klawiszem Razem.



11.1.4. Czas zaniku podświetlenia

- Funkcja ta pozwala określić, po jakim czasie bezczynności podświetlenie zostanie automatycznie wygaszone.

- Służy ona oszczędzaniu energii i jest przydatna szczególnie przy pracy z akumulatora.
- Czas zaniku podświetlenia jest określony w sekundach i zawiera się w przedziale od 0 do 999.
- Ustawienie 0 oznacza, że podświetlenie nie będzie automatycznie wyłączane (funkcja jest nieaktywna).
 1. Posługując się klawiszami ▲ i ▼ należy ustawić odpowiedni czas zaniku podświetlenia, bądź wpisać go używając klawiszy numerycznych.
 2. Wybraną wartość należy zatwierdzić klawiszem Razem.
- Przytrzymanie klawisza C powoduje wyjście ustawień bez zmiany tego parametru.

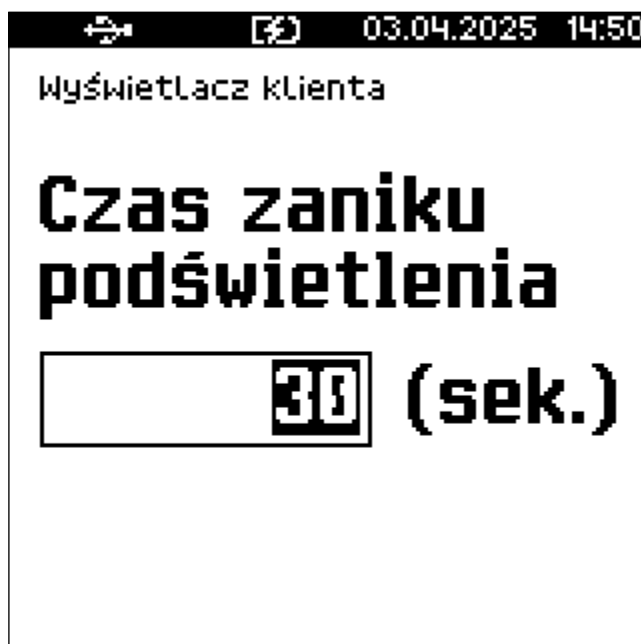

11.1.5. Wygląd

- Funkcja pozwala na odwrócenie barw wyświetlanych informacji.



11.2. Wydruk

2 Kierownik → 3 Konfiguracja → 3 Konfiguracja sprzętu → 3 Wdruk

11.2.1. Jakość wydruku

- Funkcja umożliwia dostosowanie parametrów pracy mechanizmu drukującego kasy do poziomu czułości zastosowanego papieru termicznego.
 - 1 - najniższa czułość papieru,
 - 16 - najwyższa czułość.
- Zmiana ustawień jakości wydruku to zmiana stopnia zaczernienia wydruku.
- Należy ustawić parametr klawiszami ▲ i ▼ lub wpisać numer z klawiatury i zatwierdzić klawiszem Razem.
- Klawiszami ► i ◀ można automatycznie zmienić ustawienie na maksymalne lub minimalne.
- Naciśnięcie klawisza C powoduje skasowanie wartości. Przytrzymanie tego klawisza powoduje wyjście z ustawień bez zmiany parametru.



- Papier termiczny niskiej jakości wymaga większego zużycia energii i jednocześnie skraca żywotność mechanizmu drukującego.
- Stosowanie wysokiej jakości materiałów eksploatacyjnych zalecanych przez Posnet ma zdecydowany wpływ na zwiększenie wydajności akumulatora kasy i jednocześnie mniej obciąża mechanizm drukujący.

11.2.2. Oszczędność papieru

- Przy włączonej oszczędności papieru po zakończeniu paragonu automatycznie drukowana jest część nagłówka następnego dokumentu, co zmniejsza odstęp między wydrukami i pozwala zaoszczędzić ok. 1 cm papieru na każdym paragonie.
- Opcja aktywna jest oznaczona symbolem .
- Wyboru należy dokonać klawiszami ▲ i ▼ lub 1 / 2 i zatwierdzić klawiszem Razem.

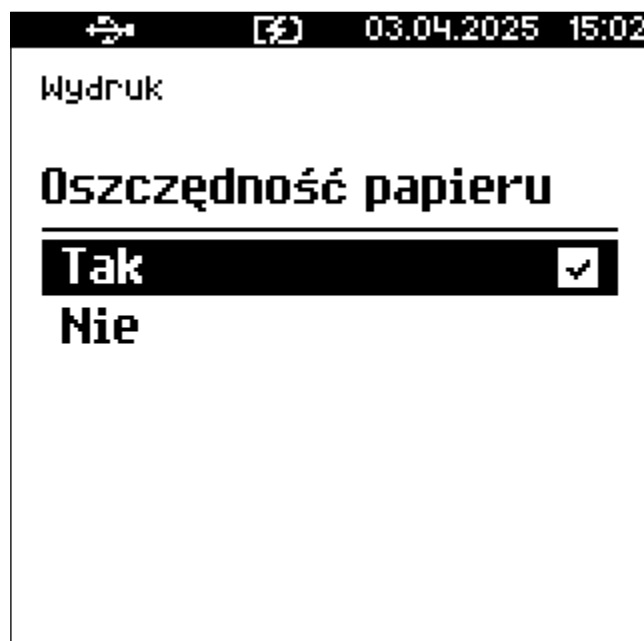

11.2.3. Tryb ekonomiczny

2 Kierownik → 3 Konfiguracja → 3 Konfiguracja sprzętu → 3 Wydruk → 3 Tryb ekonomiczny

Ustawienie opcji Tak powoduje, że szybkość wydruku jest optymalnie dopasowywana do zużycia energii.

11.2.4. Wydruki

2 Kierownik → 3 Konfiguracja → 3 Konfiguracja sprzętu → 3 Wydruk → 4 Wydruki

11.2.4.1. Raporty dobowe

- Pozycja umożliwia wybór, czy raporty dobowe mają być drukowane na oryginale i zapisywane w pamięci chronionej, czy tylko zapisywane w pamięci chronionej.
- Opcja aktywna jest oznaczona symbolem .
- Wyboru należy dokonać klawiszami ▲ i ▼ lub 1 / 2 i zatwierdzić klawiszem Razem.



11.2.4.2. Niefiskalne

- Pozycja umożliwia wybór, czy wydruki niefiskalne mają być drukowane na oryginale i zapisywane w pamięci chronionej, czy tylko zapisywane w pamięci chronionej.
- Opcja aktywna jest oznaczona symbolem .
- Wyboru należy dokonać klawiszami ▲ i ▼ lub 1 / 2 i zatwierdzić klawiszem Razem.



11.2.4.3. Programowanie baz

- Pozycja umożliwia wybór, czy operacja zmiany danych i wprowadzania danych do baz mają być potwierdzone wydrukiem.

- Brak wydruku - programowanie/zmiana/kasowanie rekordów baz nie będzie potwierdzane wydrukiem.
- Wydruk - programowanie/zmiana/kasowanie rekordów baz będzie potwierdzane wydrukiem niefiskalnym.
- Opcja ta jest zależna od ustawienia opcji Niefiskalne (patrz punkt wyżej).
 - Przy ustawieniu Wydruk w tej pozycji i ustawieniu Brak wydruku w pozycji Niefiskalne, dokumenty programowania baz będą tylko zapisywane w pamięci chronionej, jak pozostałe wydruki niefiskalne.
- Opcja aktywna jest oznaczona symbolem .
- Wyboru należy dokonać klawiszami ▲ i ▼ lub 1 / 2 i zatwierdzić klawiszem Razem.

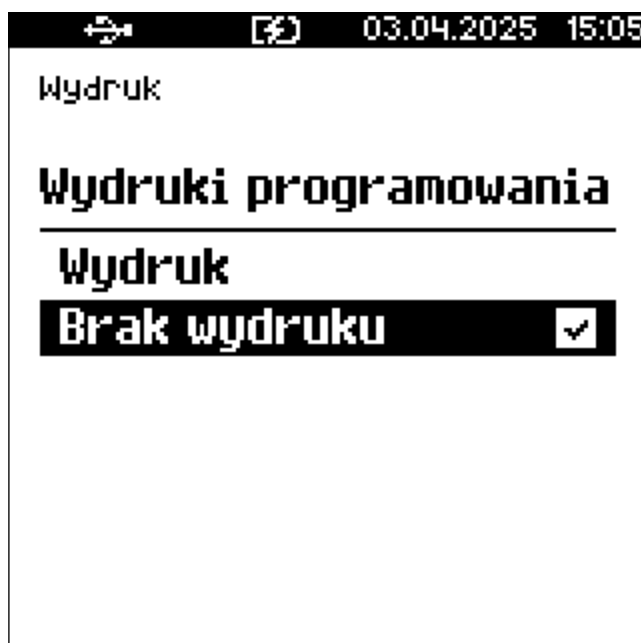

Ustawienie nie dotyczy programowania baz przez protokół kasowy.

11.2.4.4. Kod podpisu cyfrowego

- Funkcja umożliwia włączenie lub wyłączenie drukowania kodu podpisu cyfrowego.
- Opcja aktywna jest oznaczona symbolem .
- Wyboru należy dokonać klawiszami ▲ i ▼ lub 1 / 2 i zatwierdzić klawiszem Razem.



11.2.4.5. Paragony anulowane

- Funkcja umożliwia wybór opcji drukowania potwierdzenia w przypadku anulowania paragonu.
- Drukowany jest cały anulowany paragon z adnotacją **TRANSAKCJA ANULOWANA**.
- Opcja aktywna jest oznaczona symbolem .
- Wyboru należy dokonać klawiszami ▲ i ▼ lub 1 / 2 i zatwierdzić klawiszem Razem.



11.3. Dźwięki klawiszy

2 Kierownik → 3 Konfiguracja → 3 Konfiguracja sprzętu → 4 Dźwięki klawiszy

- Funkcja pozwala na wyłączenie lub włączenie dźwięków klawiszy.
- Opcja aktywna jest oznaczona symbolem .
- Wyboru należy dokonać klawiszami ▲ i ▼ lub 1 / 2 i zatwierdzić klawiszem Razem.

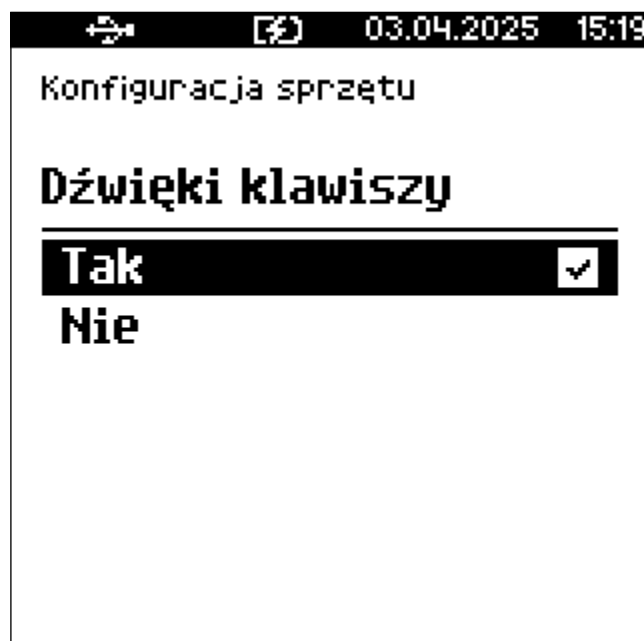

11.4. Dźwięk skanera

2 Kierownik → 3 Konfiguracja → 3 Konfiguracja sprzętu → 5 Dźwięk skanera

- Funkcja pozwala na wyłączenie lub włączenie dźwięku potwierdzającego odczytanie przez skaner kodu kreskowego.
- Wyboru należy dokonać klawiszami ▲ i ▼ lub 1 / 2 i zatwierdzić klawiszem Razem.

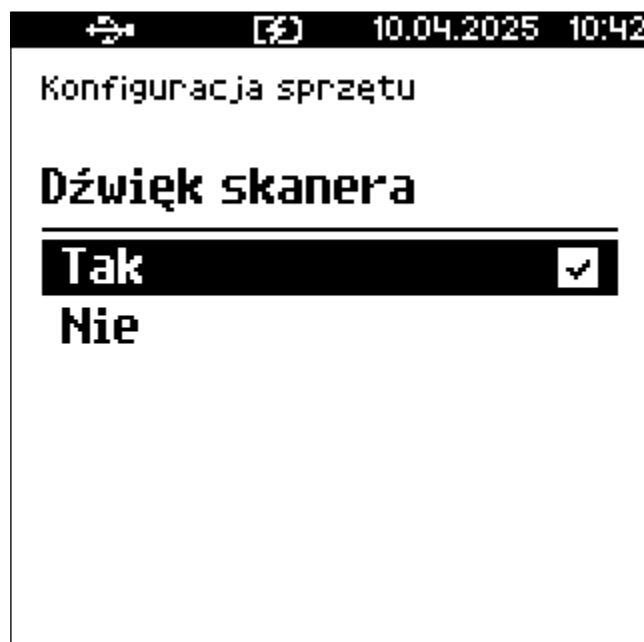

11.5. Zasilanie

2 Kierownik → 3 Konfiguracja → 3 Konfiguracja sprzętu → 6 Zasilanie → 1 Tryb Wi-Fi

- Opcja ta pozwala na ustawienie trybu oszczędzania energii modułu Wi-Fi.



11.6. Usługi PC

2 Kierownik → 3 Konfiguracja → 3 Konfiguracja sprzętu → 7 Usługi PC

- Funkcja umożliwia konfigurację: komunikacji z komputerem, buforów pozycji paragonowych, monitorów transakcji, odczytu pamięci chronionej.

11.6.1. Połączenia PC

- Kasa POSNET MOBILE2 umożliwia konfigurację dwóch połączeń PC.
- Po zatwierdzeniu pozycji 1 Połączenia PC można:
 - dodać połączenie wybierając opcję Nowe połączenie PC, jeżeli jest skonfigurowane tylko jedno.
 - lub
 - wybrać połączenie z listy dostępnych, jeżeli już dwa są dodane.

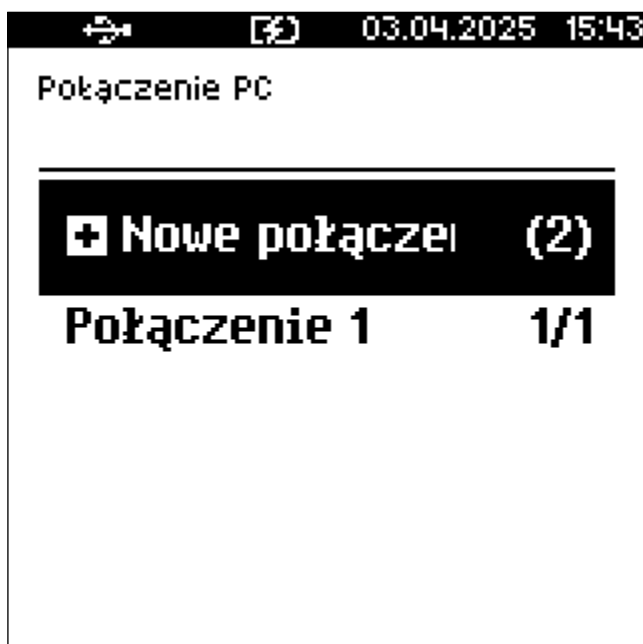

- Po zatwierdzeniu wybranego lub nowego połączenia klawiszem **Razem** można skonfigurować następujące parametry:
 - Nazwa połączenia
 - Nazwa może mieć do 12 znaków.
 - Domyślnie jest wyświetlana nazwa Połączenie X, gdzie X oznacza numer rekordu.
 - W celu edycji nazwy:
 1. należy zatwierdzić pozycję klawiszem **Razem**,

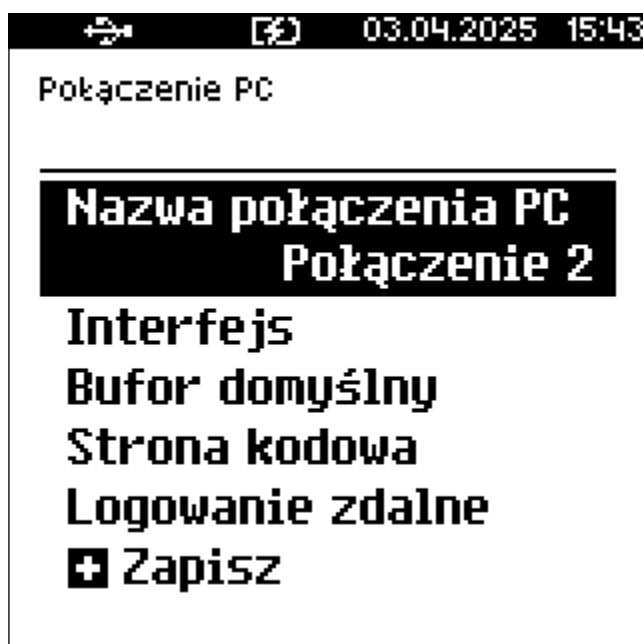

2. skasować nazwę domyślną klawiszem **C**,

3. następnie wprowadzić nową nazwę za pomocą klawiatury i zatwierdzić klawiszem Razem.

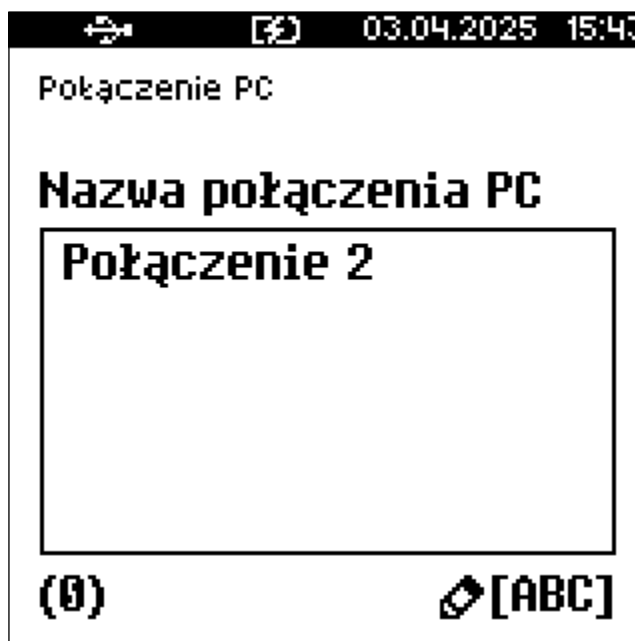

- Interfejs.

- Pozycja umożliwia wybór interfejsu, który będzie wykorzystywany w kasie do komunikacji z komputerem.
- Opcje możliwe do wyboru to: Nieaktywny, USB, TCP, Wychodzące TCP.
- Ustawienie Nieaktywny oznacza, że komunikacja z komputerem nie będzie skonfigurowana na żadnym porcie.

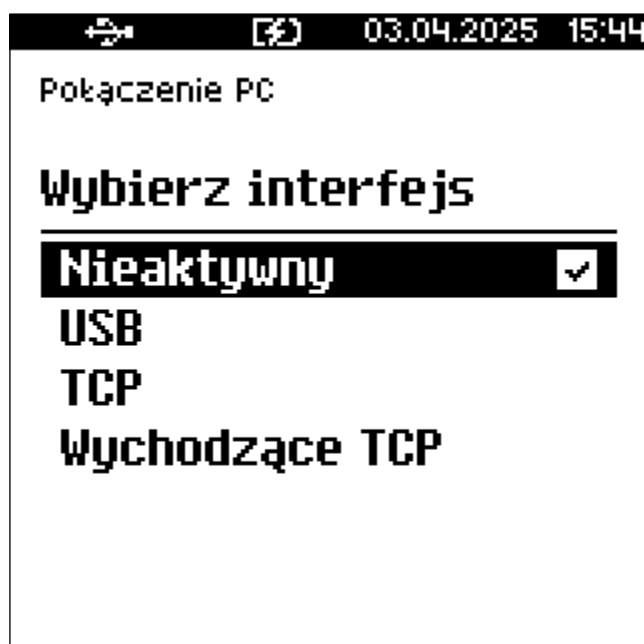

- Dla połączenia TCP (komunikacja przez Wi-Fi, GPRS i karta sieciowa USB)

należy kolejno podać:

- numer portu, na którym będzie się odbywała komunikacja z komputerem.



- sposób połączenia (AUTO, GPRS, Wi-Fi, Karta sieciowa USB):
 - AUTO oznacza, że kasa będzie nasłuchiwać na wszystkich interfejsach jednocześnie.
 - GPRS, Wi-Fi lub Karta sieciowa USB oznacza, że kasa odbierze połączenie tylko wtedy, jeśli przyjdzie ono po tym wybranym interfejsie.



- Dla połączenia Wychodzące TCP należy kolejno podać:
 - adres IP,
 - numer portu,
 - sposób połączenia.

Zatwierdzenie numeru portu TCP, który jest zajęty (przypisany do innej funkcji/urządzenia) powoduje wyświetlenie komunikatu:



- Naciśnięcie klawisza C powoduje rezygnację ze zmiany ustawień i powrót na pozycję Interfejs, naciśnięcie Razem - przejście do edycji parametrów portu.
- Zatwierdzenie parametrów portu powoduje zmianę poprzednich ustawień: przypisanie portu do komunikacji z komputerem i ustawienie urządzenia/funkcji poprzednio do niego przypisanej jako Nieaktywny.

- Bufor domyślny
 - Pozycja umożliwia wybór z listy buforów zdefiniowanych w kasie, bufora pozycji paragonowych dla połączenia .
 - Wyboru należy dokonać klawiszami ▲ i ▼ i zatwierdzić klawiszem Razem.



- Strona kodowa
 - Pozycja umożliwia wybór strony kodowej, jaka będzie używana przy transmisji z komputerem.
 - Dostępne są standardy: WINDOWS 1250, MAZOVIA, LATIN 2.
 - Stronę kodową należy ustawić klawiszami **▶** / **◀** bez konieczności wchodzenia do pozycji lub - po wejściu do pozycji klawiszem **Razem** - wybrać odpowiednie ustawienie (klawiszami **▲** i **▼**) i zatwierdzić klawiszem **Razem**.



- Logowanie zdalne

- Aktywacja funkcji powoduje, że przy komunikacji z komputerem, kasa udostępnia swoje zasoby dopiero po zdalnym zalogowaniu.
- Po zatwierdzeniu Tak - funkcja aktywna, należy zaprogramować hasło zdalnego logowania.
- Hasło to, w celu zalogowania, musi zostać podane zdalnie z zewnętrznego programu (np. magazynowego) współpracującego z kasą.

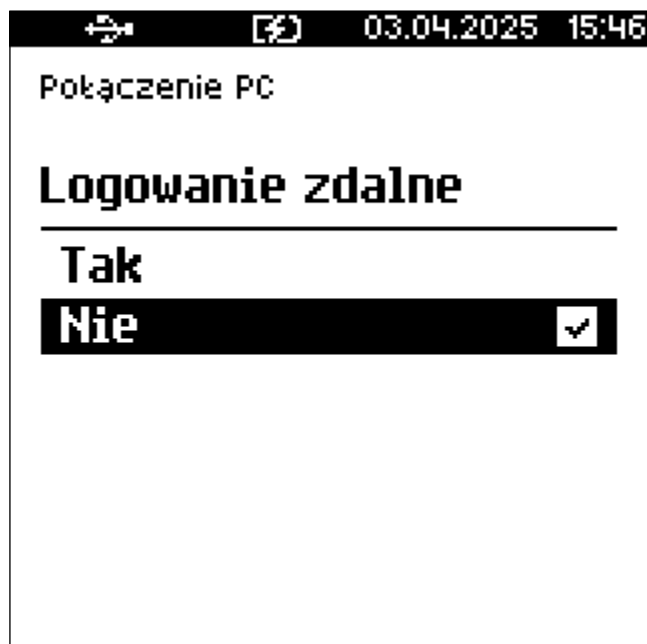

- Po edycji parametrów, należy potwierdzić zapisanie danych naciskając klawisz Razem na pozycji Zapisz.

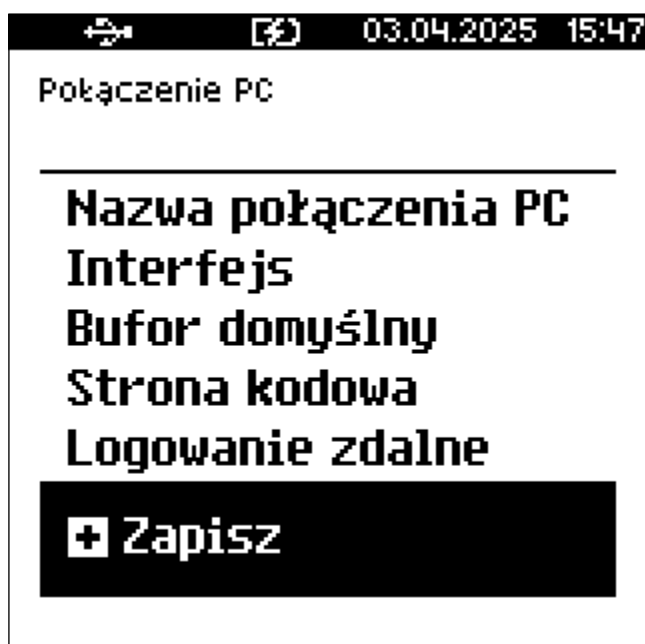

11.6.2. Bufor pozycji paragonowych

- Pozycja umożliwia skonfigurowanie buforów pozycji paragonowych.
- Bufor jest przeznaczony do przechowywania danych z paragonów i innych dokumentów kasjerskich (wpłaty/wypłaty, rozliczenia opakowań, inwentaryzacja, zamówienia) oraz raportów dobowych.
- Przechowywane w buforze dane są później odczytywane przez system komputerowy co pozwala kontrolować stany magazynowe i pracę kasjerów.
- Kasa POSNET MOBILE2 umożliwia zdefiniowanie do 2 buforów pozycji, każdy bufor można przypisać do połączenia PC (opis znajduje się w rozdziale [Połączenia PC](#)).
- Istnieje również możliwość obsługi kilku buforów za pomocą jednego połączenia, ale wymaga to specjalnej obsługi ze strony programu magazynowego.
- Po zatwierdzeniu pozycji 2 Bufory pozycji paragon., można:
 - dodać bufor wybierając opcję Nowy bufor, jeżeli oba nie są już skonfigurowane lub
 - wybrać bufor z listy dostępnych

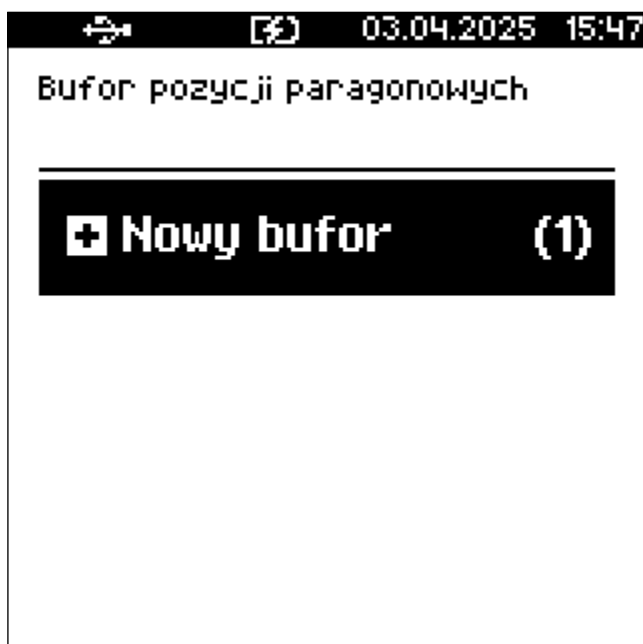

- Po zatwierdzeniu wybranego lub nowego bufora klawiszem **Razem** można skonfigurować następujące parametry:
 - Nazwa bufora
 - Nazwa może mieć do 15 znaków.
 - Domyślnie jest wyświetlana nazwa Bufor X, gdzie X oznacza numer rekordu.

- W celu edycji nazwy:
 1. należy zatwierdzić pozycję klawiszem Razem,

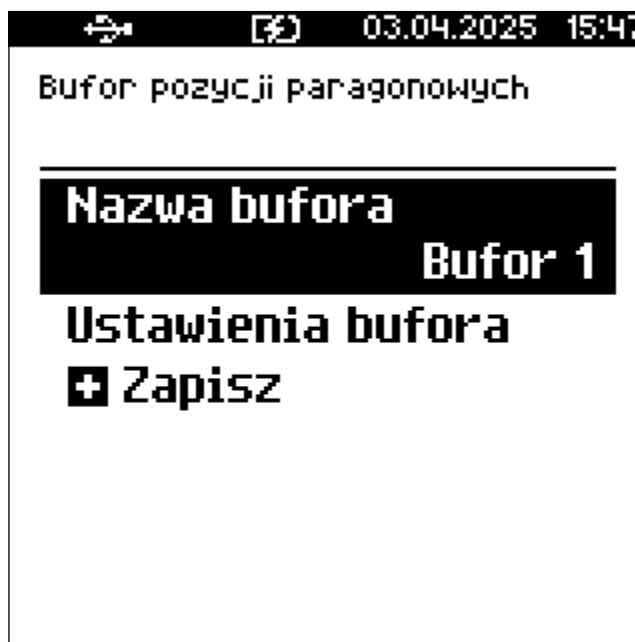

2. skasować nazwę domyślną klawiszem C,
3. następnie wprowadzić nową nazwę za pomocą klawiatury i zatwierdzić klawiszem Razem.

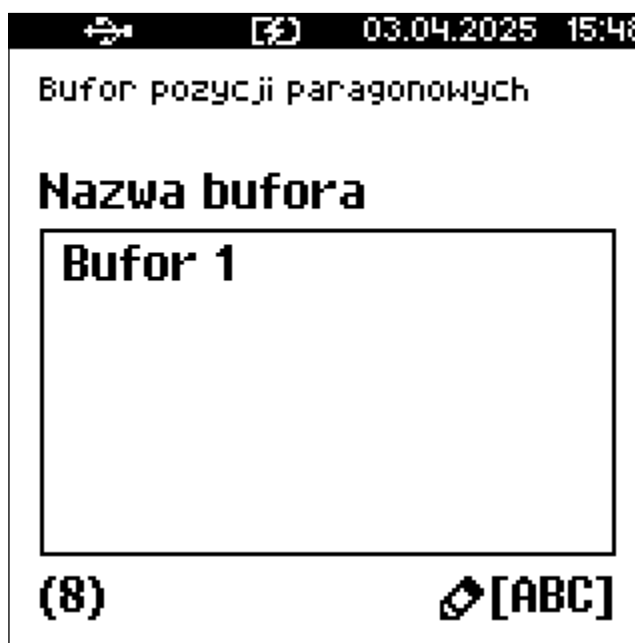

- Ustawienia bufora.
 - Pozycja umożliwia wybór, czy bufor może być wykorzystany.
 - Nie - bufor nieaktywny - po zatwierdzeniu Zapisz ustawienia, w pamięci kasy zostanie zapisana nazwa bufora, ale nie będzie on

obsługiwany;

- Tak - bufor aktywny - bufor będzie wykorzystywany. W kolejnych krokach należy ustawić parametry bufora.

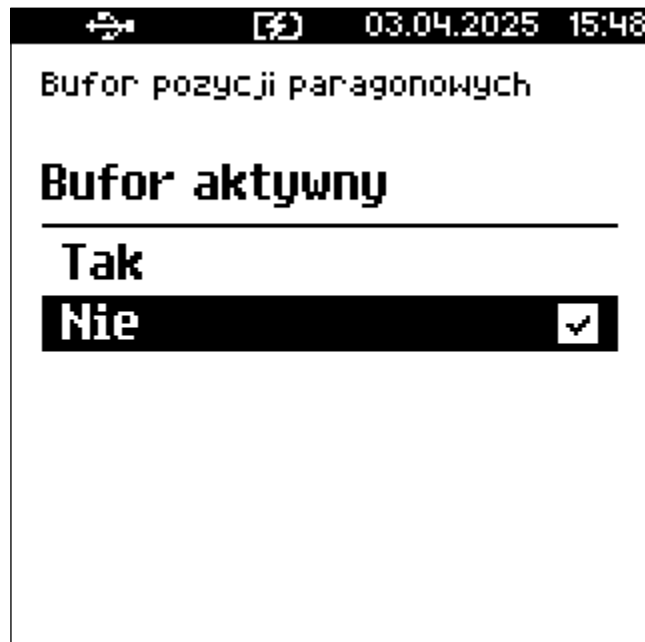

03.04.2025 15:48

Bufor pozycji paragonowych

Bufor aktywny

Tak

Nie

- Sygnalizacja stanu - ustawienie czy informować system komputerowy o poziomie zapełnienia bufora:
 - Nie - sygnalizacja wyłączona,
 - Tak - sygnalizacja włączona, po potwierdzeniu tej opcji należy wprowadzić procentową wartość zapełnienia bufora, po osiągnięciu której ma nastąpić sygnalizacja stanu.

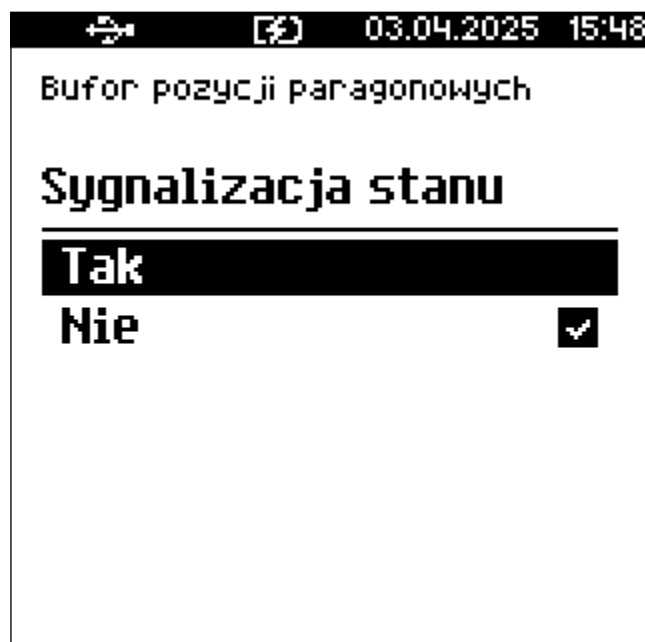

03.04.2025 15:48

Bufor pozycji paragonowych

Sygnalizacja stanu

Tak

Nie

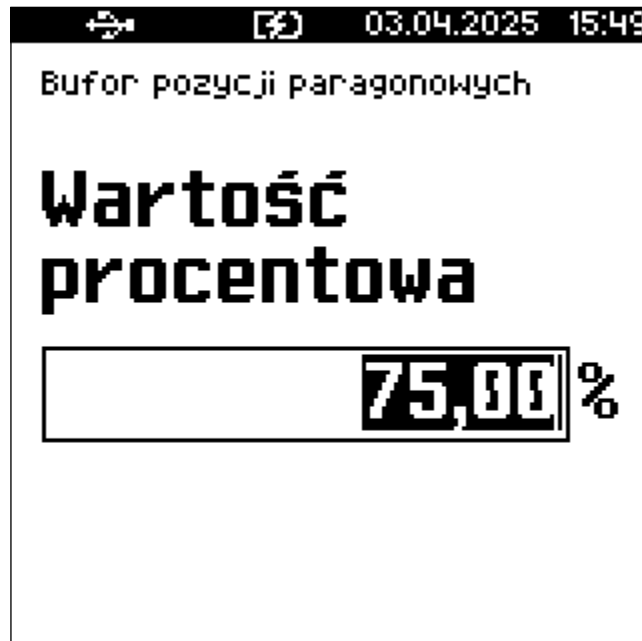

- Blokowanie sprzedaży - ustawienie czy zablokować sprzedaż przy zapełnionym buforze:
 - Nie - sprzedaż nie będzie blokowana

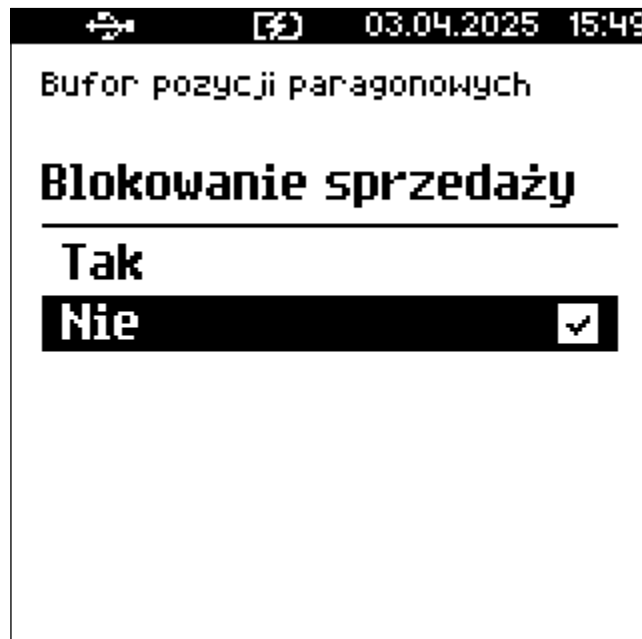

- Tak - sprzedaż będzie blokowana, po potwierdzeniu tej opcji należy wybrać czy kasjer ma być informowany o stopniu zapełnienia bufora.

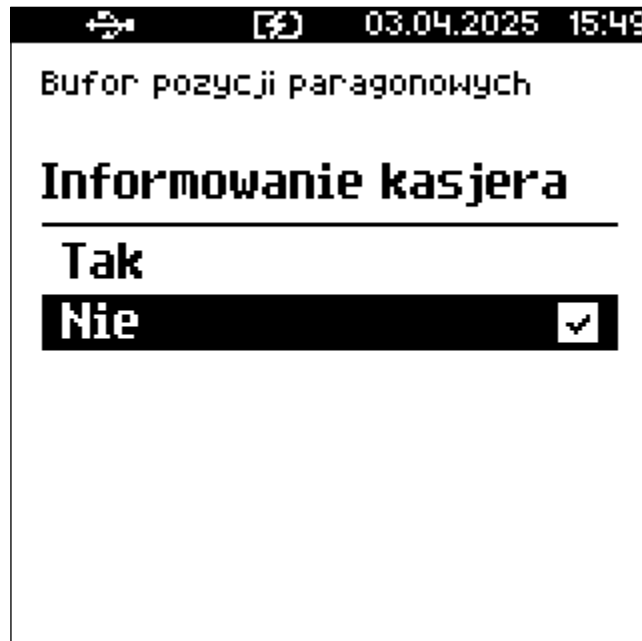

- Po edycji parametrów, należy potwierdzić zapisanie danych naciskając klawisz Razem na pozycji Zapisz.

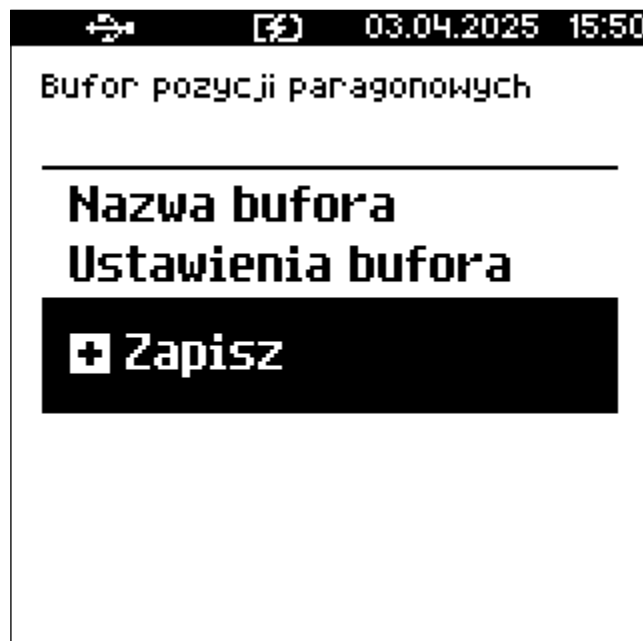

11.6.3. Odczyt pamięci chronionej

- Pozycja umożliwia ustawienie portu UDP do odczytu pamięci chronionej przez protokół FSP.
- Wyboru należy dokonać klawiszami ▲ i ▼ lub 1 / 2 i zatwierdzić Razem.



- Wybranie opcji UDP powoduje wyświetlenie pola do wprowadzenia numeru portu z zakresu 1 - 49151. Należy wprowadzić go za pomocą klawiatury i zatwierdzić klawiszem Razem.



11.7. Interfejsy połączeń

11.7.1. Wi-Fi

2 Kierownik → **3 Konfiguracja** → **3 Konfiguracja sprzętu** → **8 Interfejsy połączeń** → **1 Wi-Fi**

- Pozycja zawiera funkcje umożliwiające konfigurację w kasie połączenia Wi-Fi.



Pozycja jest dostępna w kasach, które są wyposażone dodatkowo w Posnet Multiport z modułem Wi-Fi.

11.7.1.1. Status

- Pozycja umożliwia włączenie lub wyłączenie interfejsu Wi-Fi.
- Wyboru należy dokonać klawiszami ▲ i ▼ lub 1 / 2 i zatwierdzić klawiszem Razem.
- Opcja aktywna jest oznaczona symbolem ☑.



11.7.1.2. TCP/IP

- Funkcja umożliwia konfigurację ustawień protokołu TCP/IP interfejsu Wi-Fi.
- Po zatwierdzeniu pozycji zostanie wyświetlona lista parametrów do konfiguracji.
- Dla każdej pozycji, w drugiej linii wyświetlane jest aktualne ustawienie.
- Dostępne są następujące parametry:
 - Adres IP.



- Jeżeli kasa ma pracować w sieci lokalnej (LAN), adres IP musi być zgodny z ustawieniami danej sieci.
- Po zatwierdzeniu Razem tej pozycji zostanie wyświetlone pole do wprowadzenia adresu IP.

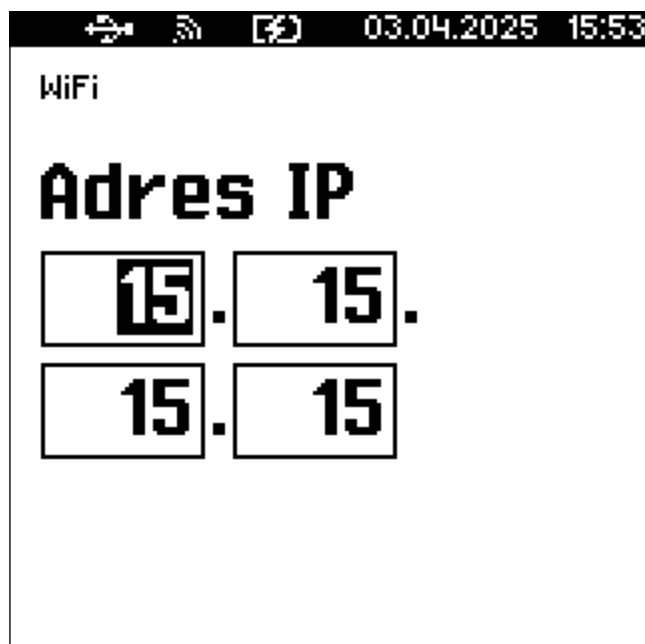

- Maska podsieci.



- Po zatwierdzeniu tej pozycji zostanie wyświetlone pole do wprowadzenia adresu maski podsieci.



- Brama.

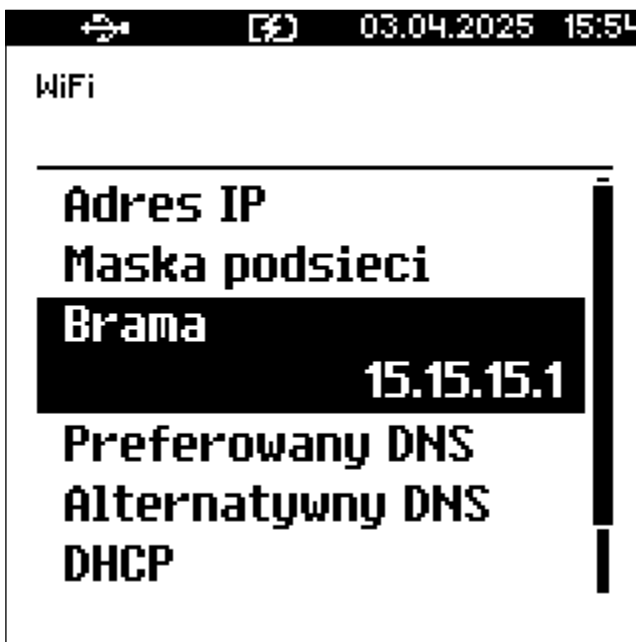

- Po zatwierdzeniu tej pozycji zostanie wyświetlone pole do wprowadzenia adresu bramy.



- Preferowany DNS.



- Po zatwierdzeniu tej pozycji zostanie wyświetlone pole do wprowadzenia adresu preferowanego DNS, który będzie wybierany w pierwszej kolejności.

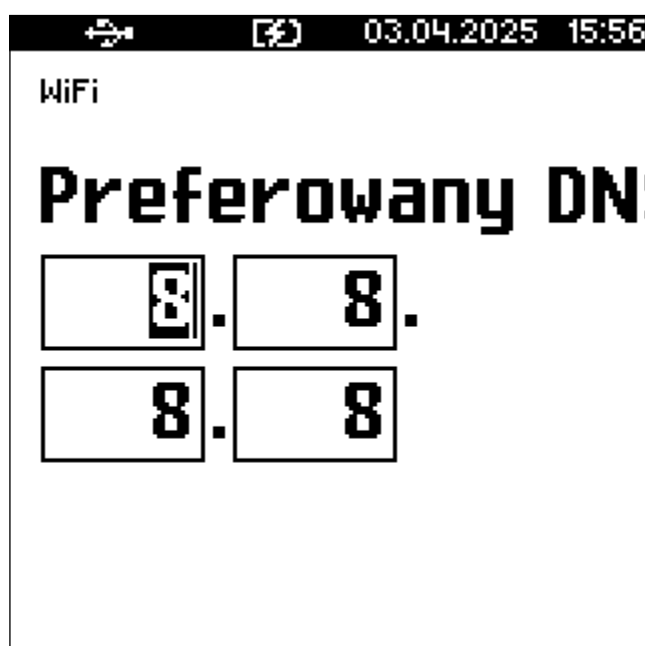

- Alternatywny DNS.

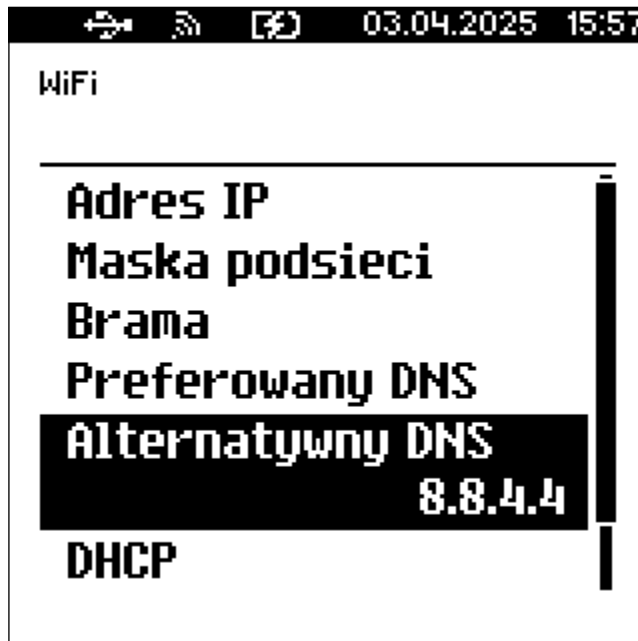

- Po zatwierdzeniu tej pozycji zostanie wyświetlone pole do wprowadzenia adresu alternatywnego DNS, który będzie wybierany jeżeli nie będzie można się połączyć z preferowanym adresem.



- DHCP.



- Funkcja DHCP umożliwia automatyczne dobranie parametrów TCP/IP w przypadku próby podłączenia do serwera, jeżeli serwer udostępnia taką możliwość.
- Po zatwierdzeniu DHCP można wybrać, czy funkcja jest aktywna, czy nie.



Włączenie DHCP powoduje, że nie można już ręcznie wpisać pozostałych parametrów, są dobierane automatycznie.

- Po edycji parametrów należy potwierdzić zapisanie danych naciskając klawisz **Razem** na pozycji **Zapisz**.



11.7.1.3. Adres MAC

- Po wybraniu tej pozycji jest możliwość zmiany 5 ostatnich znaków adresu MAC kasy.
- Adres MAC może zawierać znaki: 1, 2, 3, 4, 5, 6, 7, 8, 9, 0, A, B, C, D, E, F.
- Po zatwierdzeniu tej pozycji zostanie wyświetlone okno do wprowadzenia adresu MAC.
- Adres należy wprowadzić z klawiatury i zatwierdzić klawiszem Razem.

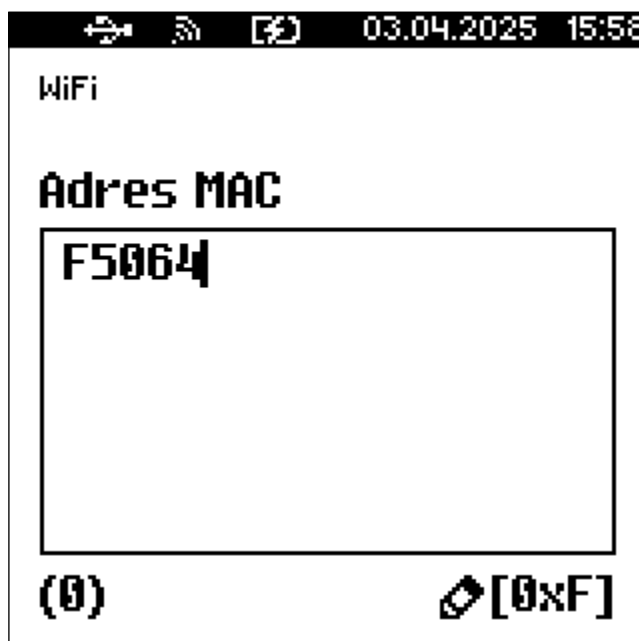

Nie należy zmieniać adresu MAC bez potrzeby. Adresy te mogą być wykorzystywane do konfiguracji sieci i zmiana adresu może spowodować, że urządzenie nie będzie miało dostępu do sieci.

11.7.1.4. Wyszukiwanie sieci

- Pozycja umożliwia wyszukanie i wyświetlenie dostępnych sieci, wybór odpowiedniej sieci spośród wyświetlanych, jak również usunięcie sieci lub dodanie nowej.

11.7.2. Karta sieciowa USB

2 Kierownik → 3 Konfiguracja → 3 Konfiguracja sprzętu → 8 Interfejsy połączeń → 2 Karta sieciowa USB

- Pozycja umożliwia konfigurację portu USB, który będzie działał jak karta sieciowa.

11.7.2.1. Status

- Pozycja umożliwia włączenie lub wyłączenie interfejsu karty sieciowej USB.
- Wyboru należy dokonać klawiszami ▲ i ▼ lub 1 / 2 i zatwierdzić klawiszem Razem.
- Opcja aktywna jest oznaczona symbolem .



11.7.2.2. TCP/IP

- Funkcja umożliwia konfigurację ustawień protokołu TCP/IP interfejsu karty sieciowej USB.
- Po zatwierdzeniu pozycji zostanie wyświetlona lista parametrów do konfiguracji.
- Dla każdej pozycji, w drugiej linii wyświetlane jest aktualne ustawienie.
- Dostępne są następujące parametry:
 - Adres IP.



- Jeżeli kasa ma pracować w sieci lokalnej (LAN), adres IP musi być zgodny z ustawieniami danej sieci.
- Po zatwierdzeniu Razem tej pozycji zostanie wyświetlone pole do wprowadzenia adresu IP.



- Maska podsieci.



- Po zatwierdzeniu tej pozycji zostanie wyświetlone pole do wprowadzenia adresu maski podsieci.



- Brama.



- Po zatwierdzeniu tej pozycji zostanie wyświetlone pole do wprowadzenia adresu bramy.



- Preferowany DNS.



- Po zatwierdzeniu tej pozycji zostanie wyświetlone pole do wprowadzenia adresu preferowanego DNS, który będzie wybierany w pierwszej kolejności.



- Alternatywny DNS.



- Po zatwierdzeniu tej pozycji zostanie wyświetlone pole do wprowadzenia adresu alternatywnego DNS, który będzie wybierany jeżeli nie będzie można się połączyć z preferowanym adresem.



- DHCP.



- Funkcja DHCP umożliwia automatyczne dobranie parametrów TCP/IP w przypadku próby podłączenia do serwera, jeżeli serwer udostępnia taką możliwość.
- Po zatwierdzeniu DHCP można wybrać, czy funkcja jest aktywna, czy nie.



Włączenie DHCP powoduje, że nie można ręcznie wpisać pozostałych parametrów, są dobierane automatycznie.

- Po edycji parametrów należy potwierdzić zapisanie danych naciskając klawisz **Razem** na pozycji **Zapisz**.



11.7.2.3. Sterownik USB

- Pozycja umożliwia wybór z jakich sterowników ma korzystać urządzenie.
 - Auto - sterowniki wykrywane są automatycznie,
 - W10 driver - kasa korzysta z sterowników Windows 10,
 - Posnet driver - kasa korzysta ze sterowników firmy Posnet.
- Wyboru należy dokonać klawiszami ▲ i ▼ lub 1 / 2/ 3 i zatwierdzić klawiszem Razem.
- Aktywna opcja jest oznaczona symbolem ☑.



11.7.3. Modem GPRS

2 Kierownik → **3 Konfiguracja** → **3 Konfiguracja sprzętu** → **8 Interfejsy połączeń** → **3 Modem GPRS**

11.7.3.1. Status

- Pozycja umożliwia włączenie lub wyłączenie modemu.
- Wyboru należy dokonać klawiszami ▲ i ▼ lub 1 / 2 i zatwierdzić klawiszem Razem.
- Opcja aktywna jest oznaczona symbolem ☑.



11.7.3.2. PIN

- Pozycja umożliwia wpisanie numeru pin.
- Należy wpisać pin z klawiatury i zatwierdzić klawiszem Razem.

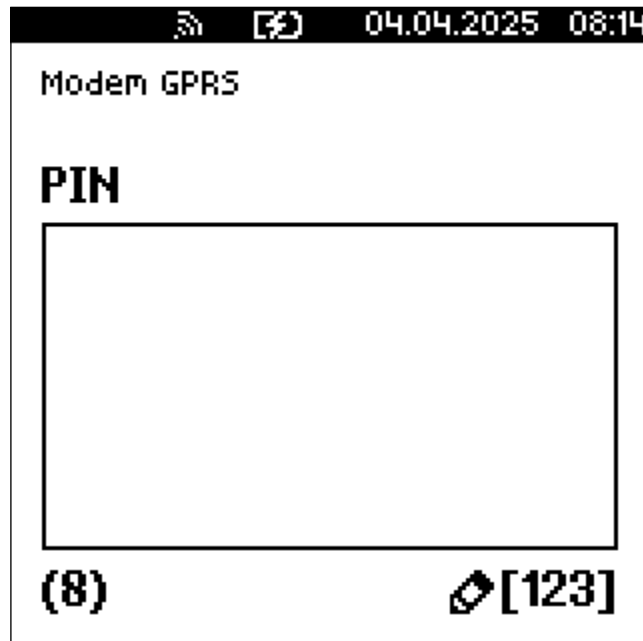

- W przypadku podania błędnego kodu PIN, karta SIM może zostać zablokowana.
- Kasa nie informuje o wprowadzeniu błędnego kodu PIN.

11.7.3.3. Ustawienia

- Pozycja umożliwia ustawienie parametrów, koniecznych do komunikacji za pośrednictwem modemu GPRS:
 - Użytkownik.
 - Po zatwierdzeniu tej pozycji za pomocą klawiatury należy wpisać nazwę użytkownika i zatwierdzić klawiszem **Razem**

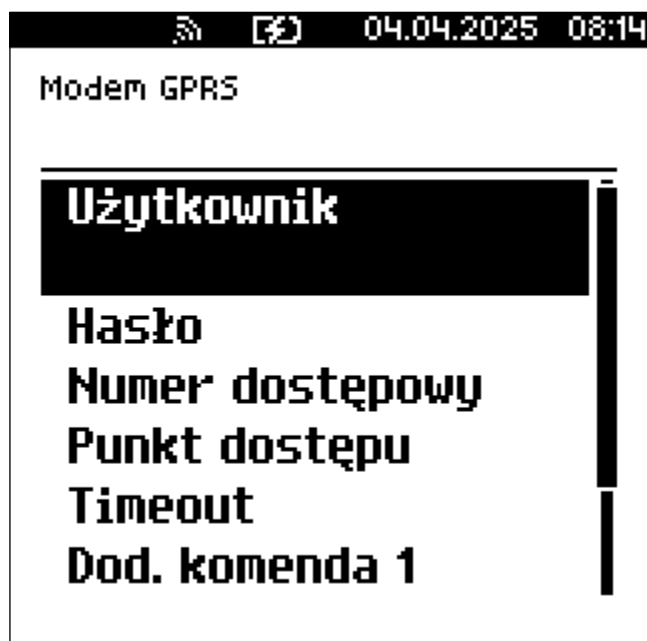

- Hasło.
 - Po zatwierdzeniu tej pozycji za pomocą klawiatury należy wpisać hasło i zatwierdzić klawiszem Razem.

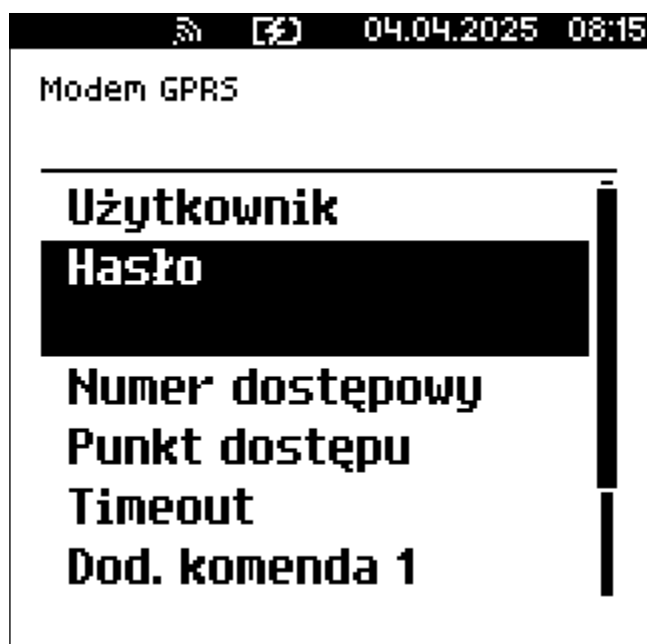

- Numer dostępowy Po zatwierdzeniu pozycji klawiszem Razem wpisać numer dostępowy i zatwierdzić klawiszem Razem.

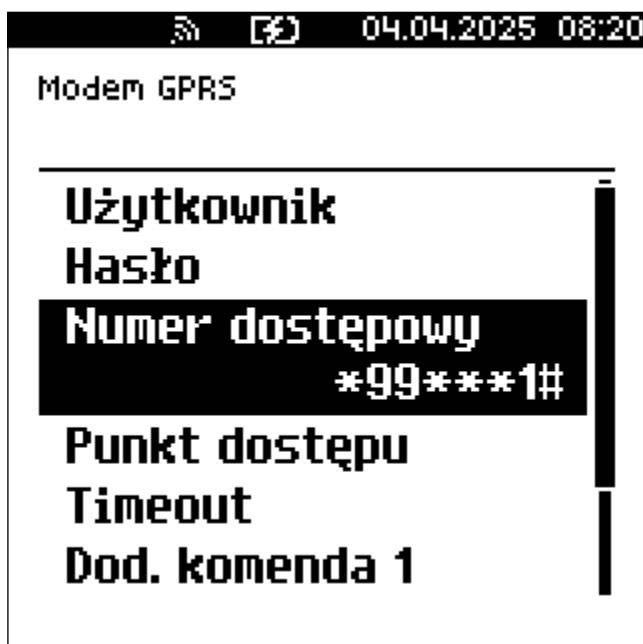

- Punkt dostępu.
 - Po zatwierdzeniu tej pozycji za pomocą klawiatury należy wpisać nazwę punktu dostępu i zatwierdzić klawiszem Razem.

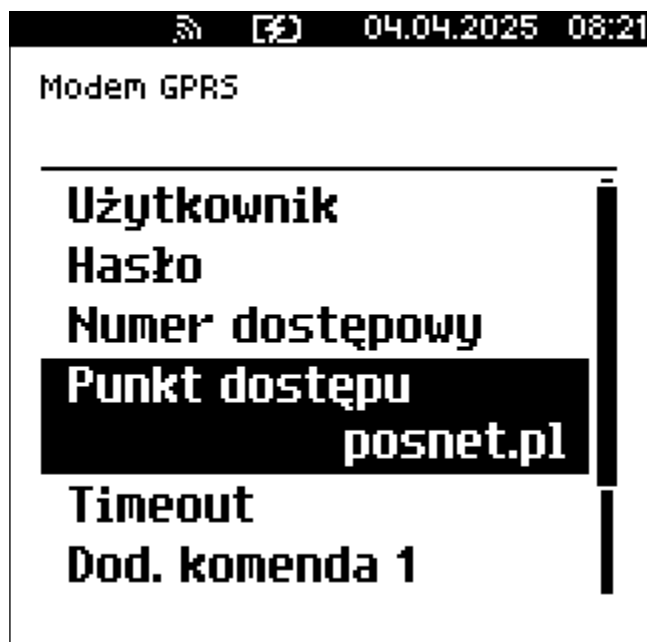

- Timeout.
 - Po zatwierdzeniu tej pozycji za pomocą klawiatury lub strzałkami ▲ i ▼ należy podać czas, po którym próba połączenia zostanie uznana za nieudaną. Dane należy zatwierdzić klawiszem Razem.

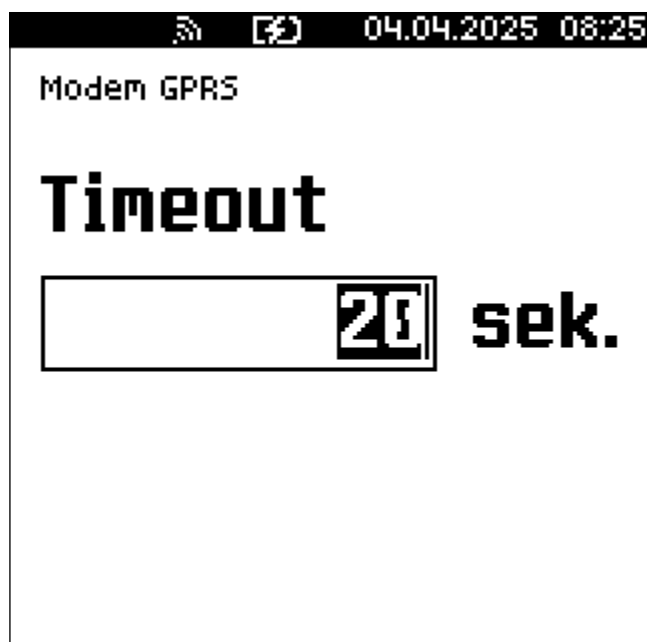
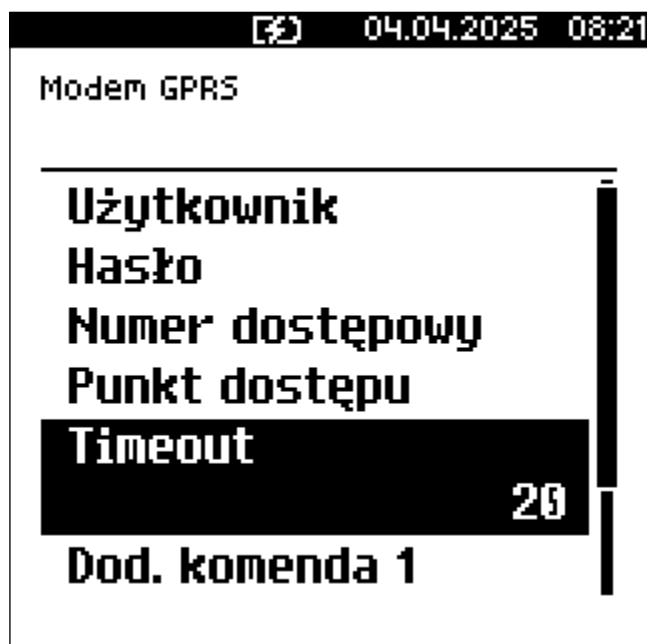

- Dodatkowe komendy 1 i 2.
 - Są to polecenia, które zostaną wysłane bezpośrednio do modemu. ins
 - Po zatwierdzeniu pozycji Dodatkowa komenda 1 lub Dodatkowa komenda 2 należy wprowadzić komendę za pomocą klawiatury i potwierdzić **Razem**.

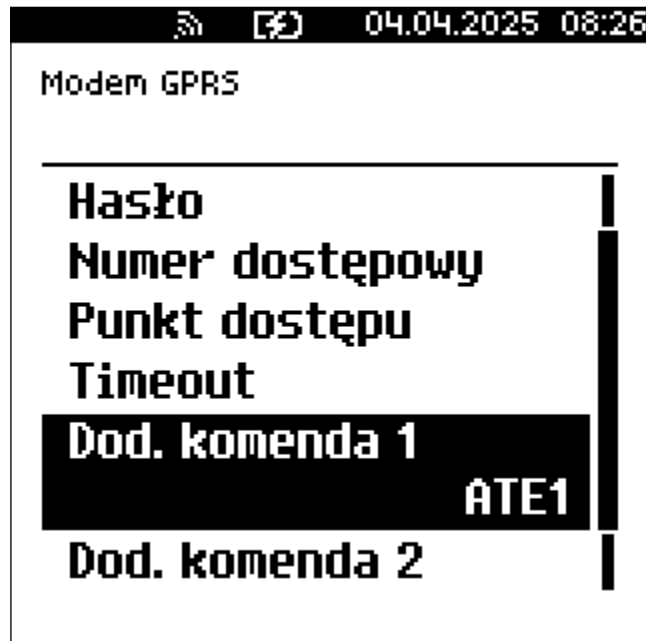

- Po edycji parametrów, należy potwierdzić zapisanie danych naciskając klawisz Razem na pozycji Zapisz.



11.7.3.4. Port

- Pozycja umożliwia skonfigurowanie portu modemu.
- Po zatwierdzeniu tej pozycji zostanie wyświetlona lista portów COM.
- Wyboru portu należy dokonać klawiszami ▲ i ▼ i zatwierdzić klawiszem Razem.

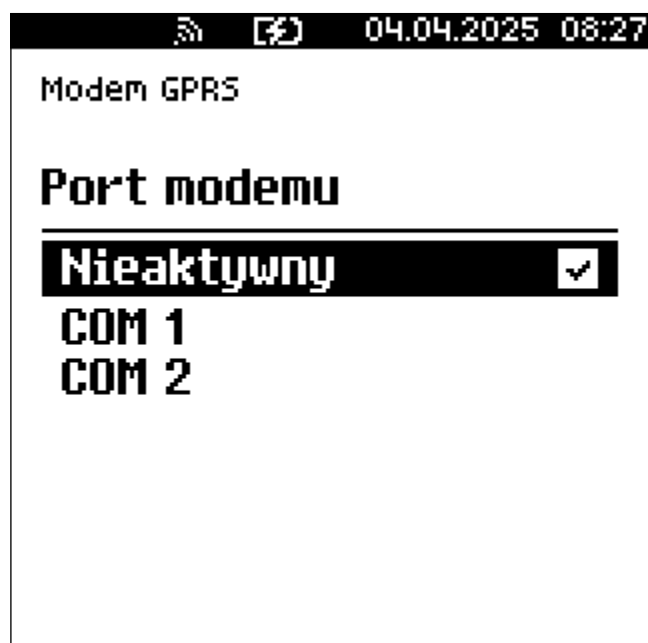

- Dla połączenia RS (zatwierdzenie COM1 - COM3) należy ustawić kolejno parametry:
 - Prędkość transmisji - 2400, 4800, 9600, 19200, 38400, 57600, 115200.
 - Bit stop - możliwe ustawienia: 1 lub 2.
 - Parzystość - możliwe ustawienia: Brak, Parzyste, Nieparzyste.

- Sterowanie przepływem - możliwe ustawienia: Brak, XON/XOFF, RTS/CTS (dotyczy tylko COM2).



W kasach, które są wyposażone w Posnet Multiport z modułem GPRS należy ustawić:

- port: COM3,
- prędkość transmisji: 115200,
- bit stop: 1,
- parzystość Brak,
- Sterowanie przepływem: Brak

11.7.4. Priorytety połączeń

2 Kierownik → 3 Konfiguracja → 3 Konfiguracja sprzętu → 8 Interfejsy połączeń → 4 Priorytety połączeń

- Pozycja umożliwia ustawienie kolejności wykorzystania interfejsów sieciowych dla połączeń wychodzących.
- W przypadku gdy wybrany element występuje już na liście priorytetów, zostanie zamieniony miejscami z zastępowanym elementem.

1. Należy wybrać klawiszami ▲ i ▼ i zatwierdzić klawiszem Razem priorytet, który ma być skonfigurowany.



2. Wybrać klawiszami ▲ i ▼ i zatwierdzić klawiszem Razem interfejs połączeń z listy

dostępnych. Opcja aktywna jest oznaczona symbolem .



3. Powtórzyć operację, dla priorytetów które mają być zmodyfikowane.

11.8. Urządzenia zewnętrzne

11.8.1. Terminal

2 Kierownik → **3 Konfiguracja** → **3 Konfiguracja sprzętu** → **8 Urządzenia zewnętrzne** → **5 Terminal**

- Kasa POSNET MOBILE2 umożliwia konfigurację terminala płatniczego ECR-EFT.
- Po wybraniu pozycji 5 Terminal należy określić czy terminal jest aktywny.
 - Wyboru należy dokonać klawiszami ▲ i ▼ lub 1 / 2 i zatwierdzić klawiszem **Razem**.

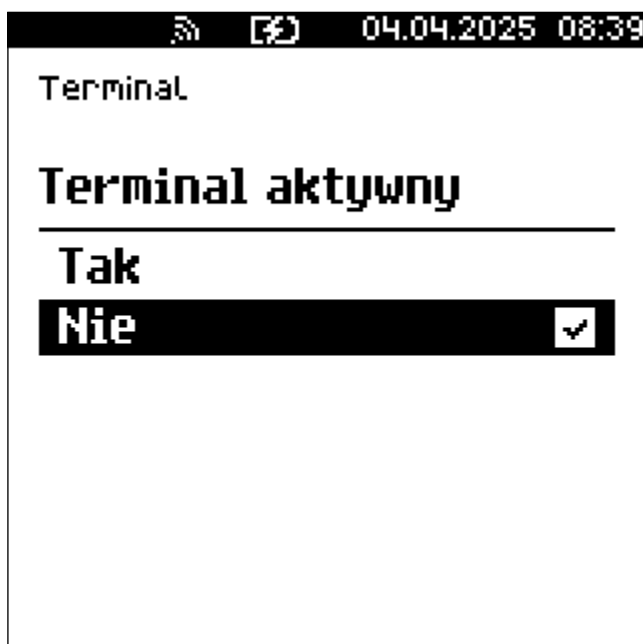

- Po wybraniu Tak należy zatwierdzić wybór terminala ECR-EFT, klawiszem Razem.



- Interfejs.
 - Pozycja umożliwi wybór interfejsu, który będzie wykorzystywany w kasie do komunikacji z terminalem.
 - Opcje możliwe do wyboru to: Nieaktywny, COM1, COM2, TCP, Bluetooth, USB.



- Dla połączenia RS (zatwierdzenie COM1 - COM2) należy ustawić kolejno parametry:
 - Prędkość transmisji - możliwe ustawienia: 2400, 4800, 9600, 19200, 38400, 57600, 115200.
 - Bit stop - możliwe ustawienia: 1 lub 2.
 - Parzystość - możliwe ustawienia: Brak, Parzyste, Nieparzyste.
 - Sterowanie przepływem - możliwe ustawienia: Brak, XON/XOFF, RTS/CTS (dotyczy tylko COM2).



Parametr bity danych jest w kasie POSNET MOBILE2 ustawiony na stałe, na 8.

- Po zatwierdzeniu TCP należy podać:
 1. numer portu, na którym będzie się odbywała komunikacja z terminalem.
 2. adres IP terminala,



- Po edycji parametrów, należy potwierdzić zapisanie danych naciskając klawisz **Razem** na pozycji **Zapisz**.



- Zatwierdzenie numeru portu TCP, który jest zajęty (przypisany do innej funkcji/urządzenia) powoduje wyświetlenie komunikatu.
- Naciśnięcie klawisza **C** powoduje rezygnację ze zmiany ustawień i powrót na pozycję **Interfejs**, naciśnięcie **Razem** - przejście do edycji parametrów portu.
- Zatwierdzenie parametrów portu powoduje zmianę poprzednich ustawień: przypisanie portu do komunikacji z

terminalem i ustawienie urządzenia/funkcji poprzednio do niego przypisanej jako Nieaktywny.

11.9. Port USB

2 Kierownik → 3 Konfiguracja → 3 Konfiguracja sprzętu → 10 Port usb

- Funkcja umożliwia skonfigurowanie urządzeń podłączonych do portu USB.

11.9.1. Tryb pracy USB

2 Kierownik → 3 Konfiguracja → 3 Konfiguracja sprzętu → 10 Port USB → 1 Tryb pracy USB

- Pozycja umożliwia ustawienie w jakim trybie ma pracować port USB:
 - Auto,
 - Host,
 - Slave.



USB działa zgodnie z zasadą master-slave. Host USB odgrywa rolę mastera (nadrzędnego), a urządzenie peryferyjne jest slave'em (podrzędnym). **Host kontroluje cały proces komunikacji**, inicjując transakcje i zarządzając przepływem danych.

- Wyboru należy dokonać klawiszami ▲ i ▼ lub 1 / 2 / 3 i zatwierdzić klawiszem Razem.



11.9.2. Host USB

2 Kierownik → 3 Konfiguracja → 3 Konfiguracja sprzętu → 9 Port USB → 2 Host USB

- Po podłączeniu urządzenia, które wymaga konfiguracji pojawia się komunikat.



- Po skasowaniu komunikatu należy przejść do pozycji menu 2 Host USB, w celu konfiguracji nowego urządzenia.
- Po zatwierdzeniu nowego urządzenia klawiszem Razem określić jego rodzaj.



- Do kasy POSNET MOBILE2 za pośrednictwem USB można podłączyć do 6 urządzeń.
- Jednocześnie mogą działać:
 - cztery skanery;
 - jedna pamięć USB(pendrive);



- Współpraca kasy POSNET MOBILE2 z urządzeniem typu HUB USB, który jest zasilany z własnego zasilacza i nie jest w pełni zgodny ze standardem, może skutkować niemożnością wyłączenia kasy.
- Niestandardowe urządzenia typu HUB USB mogą podawać swoje zasilanie na interfejs hosta kasy co może spowodować nieprawidłowe działanie układu wyłączania zasilania kasy.
- W takiej sytuacji należy odłączyć zewnętrzne zasilanie od HUB-a lub zastosować inny jego typ.



Podłączone urządzenia powinny spełniać następujące warunki:

- sumaryczny pobór prądu w urządzeniach podłączonych do USB nie powinien przekraczać normy 5V/500mA,
- w przypadku użycia HUB'a, kabel użyty do jego podłączenia z kasą powinien spełniać odpowiednie normy,
- w przypadku użycia większej liczby urządzeń, HUB obowiązkowo powinien mieć podłączone własne zasilanie o odpowiedniej wydajności.

12. Konfiguracja funkcji

12.1. Statystyki grup towarowych

2 Kierownik → 3 Konfiguracja → 4 Konfiguracja funkcji → 1 Grupy towarowe

- Funkcja ta umożliwia wyłączenie lub włączenie naliczania rocznych i/lub tygodniowych statystyk grup towarowych, które są drukowane na raportach grup towarowych.
- Wyboru należy dokonać klawiszami ▲ i ▼ lub 1 / 2 i zatwierdzić klawiszem Razem.



12.2. Weryfikacja utargu

2 Kierownik → 3 Konfiguracja → 4 Konfiguracja funkcji → 2 Weryfikacja utargu

- Funkcja umożliwia włączenie weryfikacji utargu przy wykonywaniu raportów czytających, jak również zerujących statystyki pojedynczego kasjera.
- Po włączeniu weryfikacji utargu (opcja Tak) zatwierdzenie wykonania takiego raportu powoduje:
 - otwarcie podłączonej do kasy szuflady,
 - wyświetlenie pól umożliwiających podanie stanu utargu wykonanego przez kasjera, we wszystkich gotówkowych formach płatności.



Szuflada jest otwierana przed zadeklarowaniem utargu dla każdej formy płatności.

- Wyboru należy dokonać klawiszami ▲ i ▼ lub 1 / 2 i zatwierdzić klawiszem Razem.



12.3. Deklaracja stanu początkowego

2 Kierownik → 3 Konfiguracja → 4 Konfiguracja funkcji → 3 Deklaracja stanu

- W kasie POSNET MOBILE2 można ustawić wymuszenie deklaracji stanu kasy.
- Jeśli funkcja jest ustawiona na TAK, przy pierwszym logowaniu w czasie zmiany (przy zerowych statystykach kasjera) kasa prosi o podanie wysokości wpłaty w każdej gotówkowej formie płatności (stan początkowy przed rozpoczęciem sprzedaży).
- Rezygnacja z wprowadzenia danej formy traktowana jest jako wprowadzenie 0,00.
- Wprowadzenie niezerowej wartości powoduje:
 - niezerowe statystyki kasjera,
 - ustawienie stanu kasy dla danego kasjera dla danej formy płatności,
 - niezerowe statystyki danej formy płatności,
 - zwiększenie obrotu w danej formie płatności.
- Wyboru należy dokonać klawiszami ▲ i ▼ lub 1 / 2 i zatwierdzić klawiszem Razem.

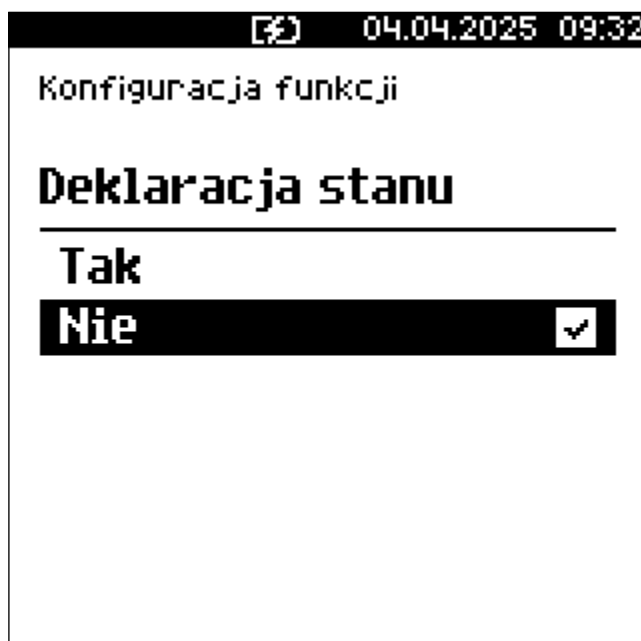

12.4. Blokada sprzedaży

2 Kierownik → 3 Konfiguracja → 4 Konfiguracja funkcji → 4 Blokada sprzedaży

- Ustawienie określające, czy sprzedaż ma być blokowana do momentu wykonania raportu dobowego jeżeli po zakończeniu sprzedaży poprzedniego dnia nie wykonano raportu dobowego.
- Wyboru należy dokonać klawiszami ▲ i ▼ lub 1 / 2 i zatwierdzić klawiszem Razem.

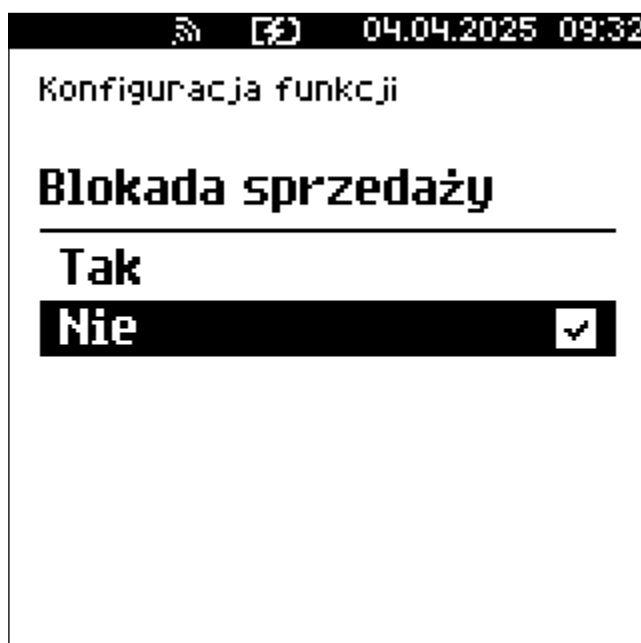

12.5. Zmiana - wyloguj

2 Kierownik → 3 Konfiguracja → 4 Konfiguracja funkcji → 5 Zmiana - wyloguj

- Parametr określa, czy po wykonaniu raportu zmianowego (zerującego), kasa automatycznie wyloguje kasjera.
- Wyboru należy dokonać klawiszami ▲ i ▼ lub 1 / 2 i zatwierdzić klawiszem Razem.

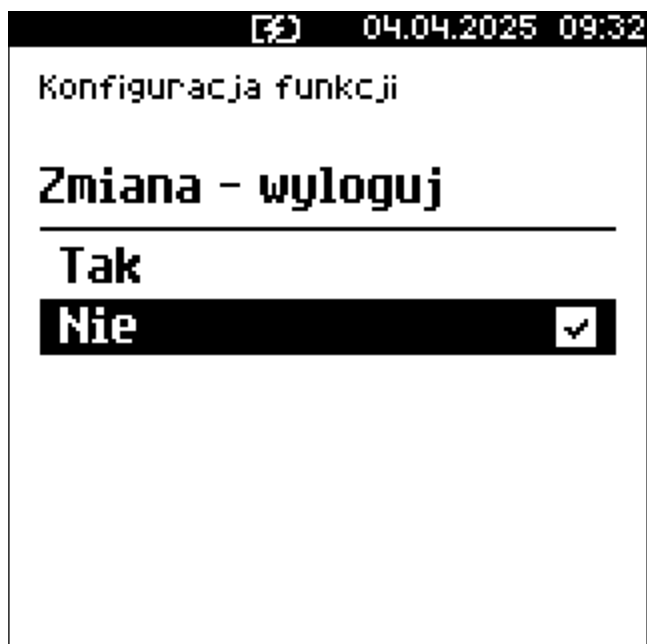

12.6. Sposób logowania

2 Kierownik → 3 Konfiguracja → 4 Konfiguracja funkcji → 6 Sposób logowania

- Kasa umożliwia zmianę sposobu logowania i autoryzacji funkcji.
- Dostępne sposoby logowania:
 - Klawiatura - podanie hasła użytkownika z klawiatury,
 - Skaner - odczytanie kodu skanerem,
 - Skaner + klaw. - podanie hasła z klawiatury, następnie odczytanie kodu skanerem,
- Wyboru należy dokonać klawiszami ▲ i ▼ lub 1 / 2 / 3 i zatwierdzić klawiszem Razem.

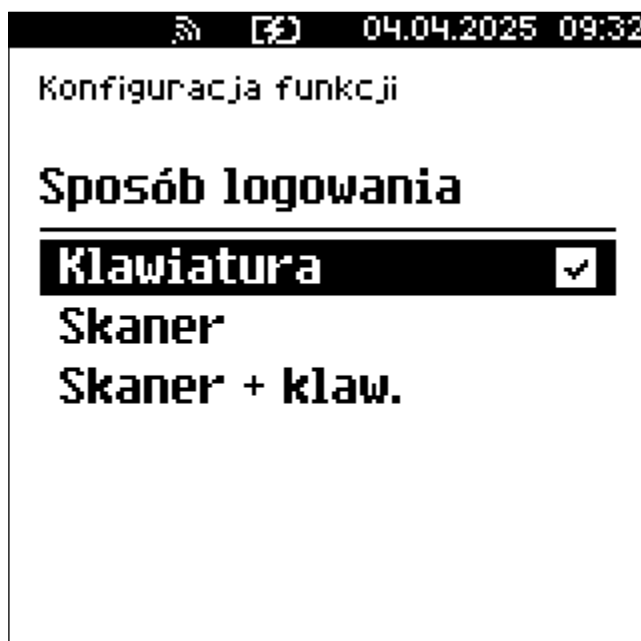

- Jeśli wybrana opcja jest inna niż dotychczas ustawiona:
 - dla Klawiatura - należy wpisać hasło kasjera;
 - dla Skaner + klaw. - należy wpisać hasło kasjera, następnie odczytać skanerem kod jego karty;
 - dla Skaner - odczytać skanerem kod karty użytkownika.

12.7. Czas wylogowania

2 Kierownik → 3 Konfiguracja → 4 Konfiguracja funkcji → 7 Czas wylogowania

- Ustawienie to określa po jakim czasie bezczynności nastąpi automatyczne wylogowanie kasjera.
- Czas wylogowania kasjera określany jest w minutach w przedziale od 0 do 30.
- Zero oznacza, że funkcja jest nieaktywna (operator nie będzie wylogowany automatycznie).
- Wartość należy wpisać z klawiatury lub zmienić za pomocą strzałek ▲ i ▼ i zatwierdzić klawiszem Razem.

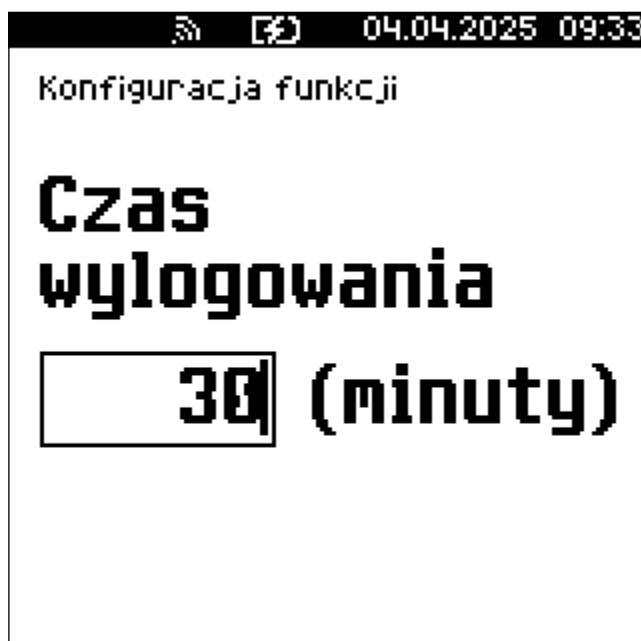

12.8. Czas wyłączenia

2 Kierownik → 3 Konfiguracja → 4 Konfiguracja funkcji → 8 Czas wyłączenia

- Ustawienie to określa po jakim czasie bezczynności kasa wyłączy się.
- Czas wyłączenia kasy określany jest w minutach w przedziale od 0 do 180.
- Zero oznacza, że funkcja jest nieaktywna (kasa nie wyłączy się automatycznie).
- Podanie (w drugim kroku) godziny wyłączenia spowoduje, że funkcja nie będzie działać przed ustawioną godziną i kasa nie wyłączy się, mimo że upłynął ustawiony czas bezczynności.
- Po wybraniu tej pozycji:
 1. Należy wpisać wartość z klawiatury lub zmienić za pomocą strzałek ▲ i ▼ i zatwierdzić klawiszem **Razem**.

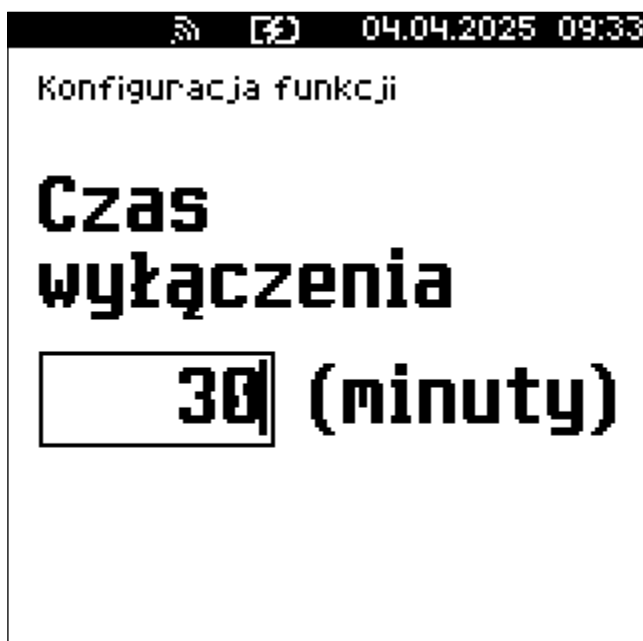

2. Należy wybrać, czy ustawić godzinę, przed którą automatyczne wyłączenie kasy ma być zablokowane, klawiszami ▲ i ▼ lub 1 / 2 i zatwierdzić klawiszem Razem.

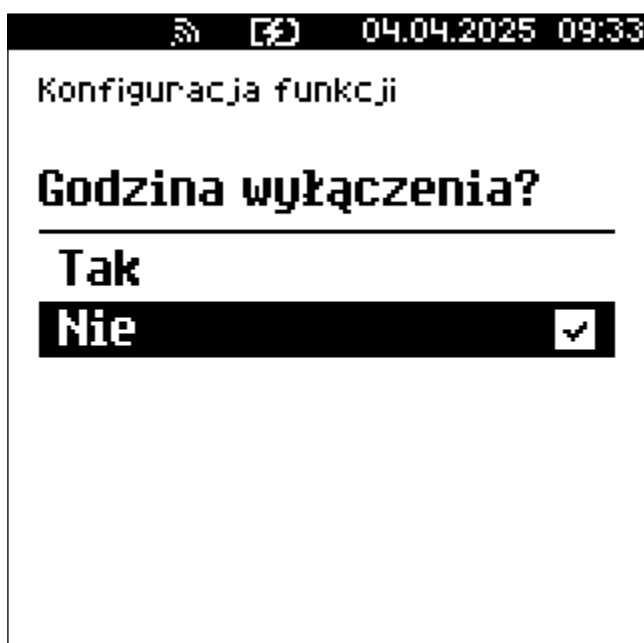

3. Jeśli wybrano Tak, należy wprowadzić godzinę i zatwierdzić klawiszem Razem.



12.9. Przypomnienia

2 Kierownik → 3 Konfiguracja → 4 Konfiguracja funkcji → 9 Przypomnienia

- Funkcja umożliwia zdefiniowanie do 5 przypomnień.
- Podczas definiowania określa się datę i czas, kiedy użytkownik ma być poinformowany (wyświetlonym komunikatem lub wydrukiem) o potrzebie wykonania danej operacji.
- Przypomnienia mogą być jednorazowe lub cykliczne oraz przypisane do jednego lub wszystkich kasjerów.
- Domyślnie jest skonfigurowane przypomnienie Raport miesięczny.

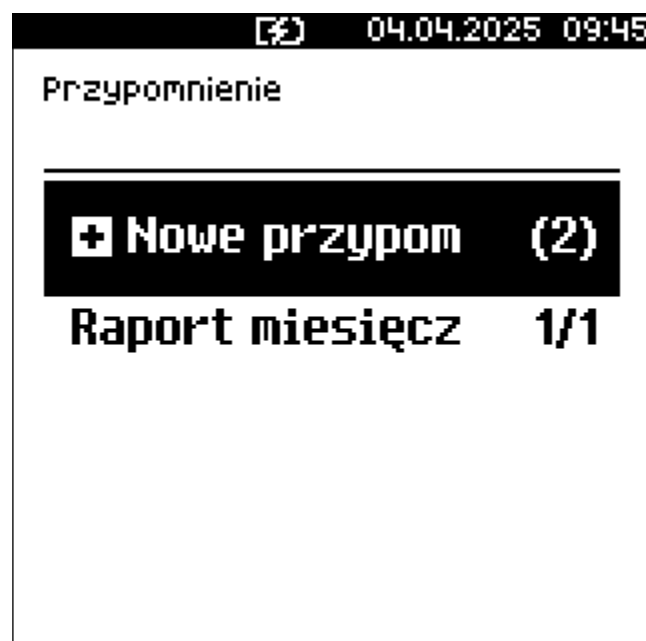

- Po wybraniu klawiszem Razem pozycji Nowe przypomnienie zostanie wyświetlona lista pozycji do konfiguracji:
 - Nazwa.
 - Może zawierać do 24 znaków.
 - Domyślnie podpowiadana jest nazwa Przypomnienie X (X - oznacza numer kolejnego przypomnienia)

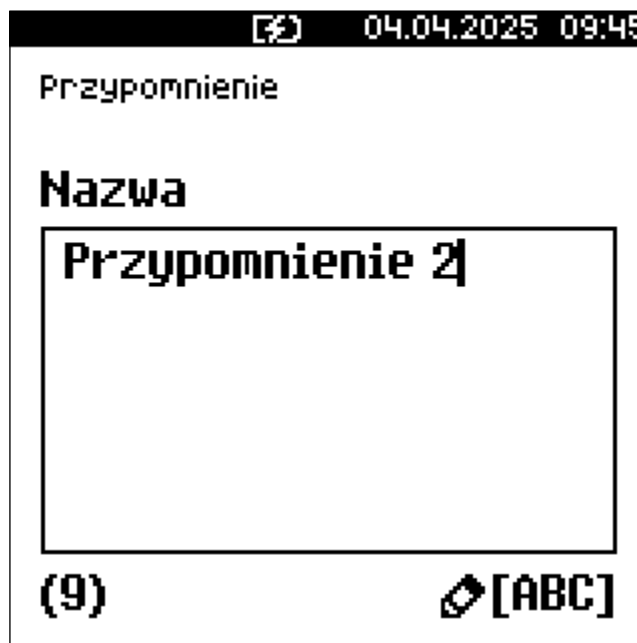

- Status
 - Ustawienie aktywuje lub dezaktywuje przypomnienie.

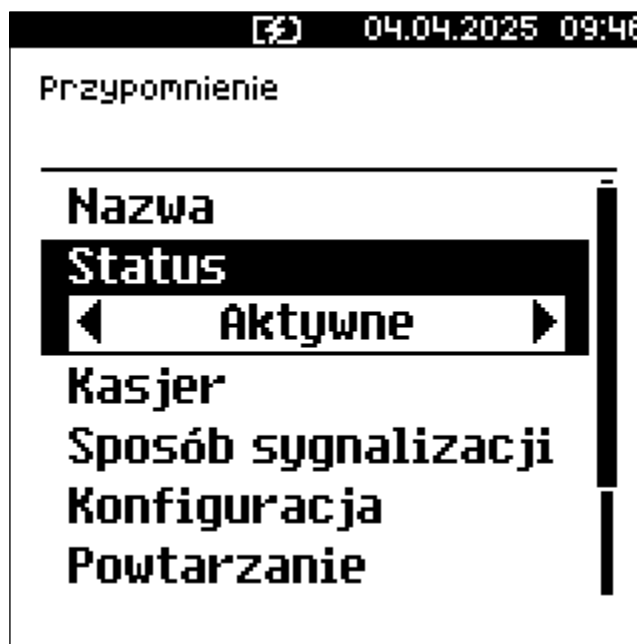

- Kasjer
 - Należy wybrać, czy przypomnienie ma być wyświetlone dla pojedynczego kasjera, czy dla wszystkich.

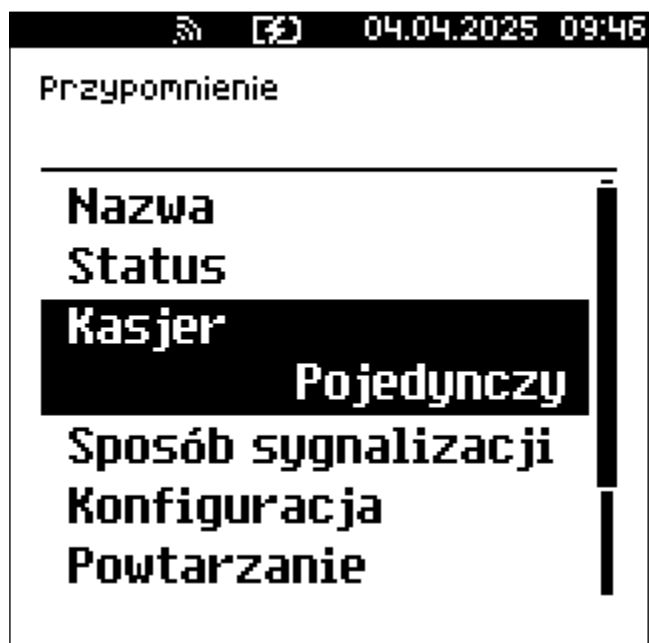

Przypisanie przypomnienia do wszystkich kasjerów oznacza, że zostanie ono wyświetlone tylko dla pierwszego, który się zaloguje i je odczyta.

- Po wybraniu Pojedynczy należy wybrać numer rekordu.



- Sposób sygnalizacji

- Pozycja pozwala na zaprogramowanie w jaki sposób przypomnienie ma być sygnalizowane.



- Możliwe ustawienia to:
 - Wyświetlacz - przypomnienie jest wyświetlane w formie komunikatu.
 - Wydruk - przypomnienie zostanie wydrukowane.
 - Wyświetlacz i wydruk - przypomnienie zostanie wyświetlone i wydrukowane.
 - Połączenie - zostanie nawiązane połączenie wychodzące.
 - Po zatwierdzeniu tego ustawienia (klawiszem **Razem**) wyświetlana jest lista skonfigurowanych połączeń wychodzących (opis konfiguracji znajduje się w rozdziale [Usługi PC](#)).



Gdy zostanie usunięte połączenie, przypomnienie jest dezaktywowane, status zmienia się na Nieaktywne, jako sposób sygnalizacji jest ustawiony Wyświetlacz.

- Konfiguracja
 - Pozycja pozwala na określenie, kiedy przypomnienie ma działać.

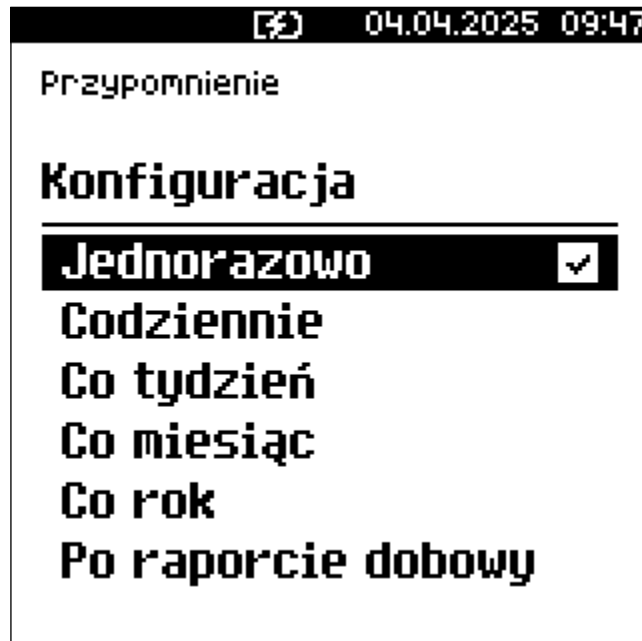

- **Możliwe ustawienia:**
 - Jednorazowo - ma być uruchomione raz o określonej dacie i godzinie.
 - Codziennie - należy podać datę i godzinę od kiedy ma działać przypomnienie.
 - Co tydzień - należy podać dzień tygodnia oraz datę i godzinę od kiedy dane przypomnienie ma działać.
 - Co miesiąc - należy podać dzień miesiąca oraz datę i godzinę od kiedy dane przypomnienie ma działać.
 - Co rok - ma być uruchamiane raz w roku. Należy podać datę i godzinę ukazania się przypomnienia.
 - Po raporcie dobowym - ma być uruchomione po zapisaniu raportu dobowego w pamięci chronionej.
- **Powtarzanie.**
 - Pozycja pozwala na określenie co ile minut przypomnienie ma być powtarzane z przedziału od 1 - 60.
 - Ustawienie 0 powoduje wyłączenie powtarzania przypomnienia.

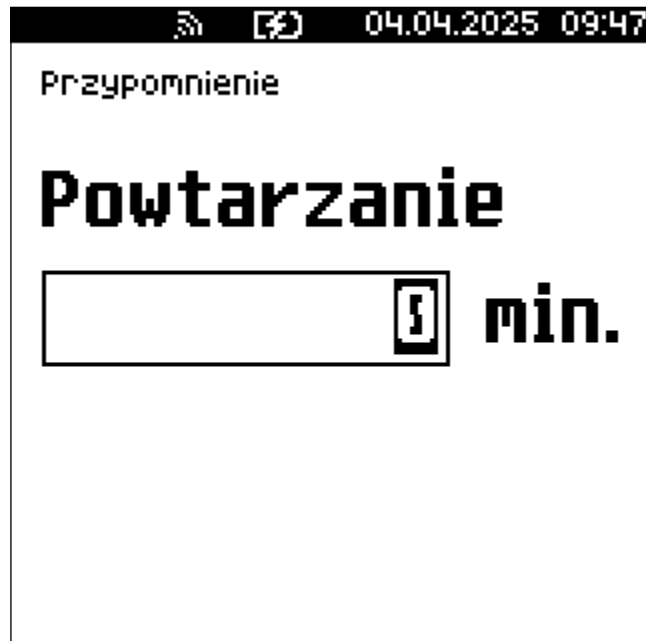

- Opis.
 - Pozycja umożliwia zdefiniowanie opisu dla przypomnienia, należy go wpisać za pomocą klawiatury i zatwierdzić klawiszem Razem.

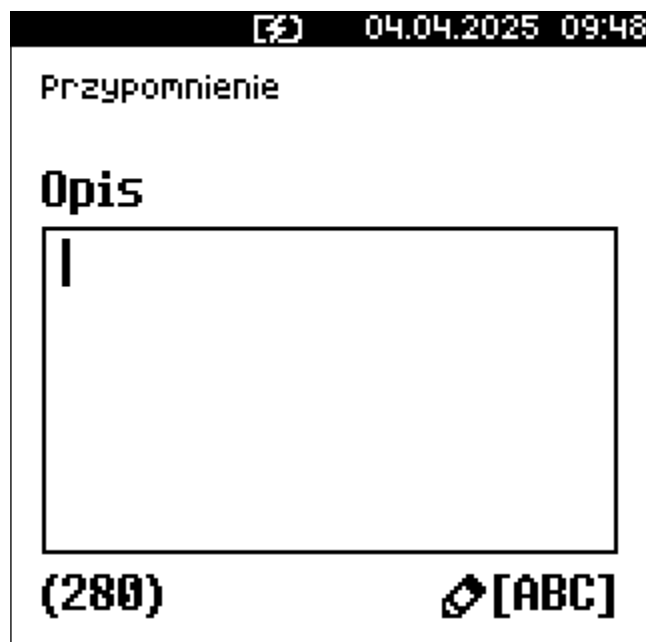

- Po podaniu wszystkich parametrów, należy potwierdzić zapisanie danych naciskając klawisz Razem na pozycji Zapisz.



12.10. Teksty reklamowe

Kasa POSNET MOBILE2 umożliwia zdefiniowanie dwóch typów tekstów reklamowych lub komunikatów. Pierwszy typ drukowany jest w stopce dokumentów, drugi - prezentowany na wyświetlaczu klienta.

12.10.1. Stopka paragonu

2 Kierownik → 3 Konfiguracja → 4 Konfiguracja funkcji → 11 Teksty reklamowe → 1 Stopka paragonu

- Kasa umożliwia zdefiniowanie do trzech linii reklamowych.
 1. Należy wybrać linię klawiszami numerycznymi lub ▲, ▼ i zatwierdzić klawiszem Razem.



2. Określić atrybuty linii, do wyboru możliwe są następujące opcje:

- linia standardowa (S),
- szeroka (W),
- standardowa z podkreśleniem (SP),
- szeroka z podkreśleniem (WP).

Wyboru należy dokonać klawiszami ▲ i ▼ i zatwierdzić klawiszem Razem.



3. Następnie za pomocą klawiatury należy wpisać tekst i zatwierdzić klawiszem Razem.



- Linie standardowe mieszczą 40 znaków, natomiast szerokie 20.
- Na wydruku wszystkie linie reklamowe są automatycznie wyśrodkowane.



12.10.2. Teksty reklamowe na wyświetlaczu

2 Kierownik → 3 Konfiguracja → 4 Konfiguracja funkcji → 11 Teksty reklamowe → 2 Wyświetlacz

- Funkcja umożliwia definiowanie tekstów reklamowych dla wyświetlacza klienta.
- Zdefiniować można cztery teksty, a następnie przypisać wybrane z nich do

następujących trybów pracy kasy:

- kiedy kasjer jest zalogowany (tekst jest wyświetlany, jeżeli nie jest rozpoczęty paragon, np. KASA WOLNA - ZAPRASZAMY),
 - kiedy nie ma zalogowanego operatora, np. KASA ZAMKNIĘTA.
- Możliwe jest zapisanie tekstu statycznego, przewijanego w lewo lub w prawo oraz daty i / lub czasu.

12.10.2.1. Definiowanie tekstów reklamowych

1. Należy wybrać (i zatwierdzić klawiszem Razem) numer tekstu do programowania.
2. Następnie wybrać linię wyświetlacza klawiszami numerycznymi lub ▲, ▼ i zatwierdzić klawiszem Razem.

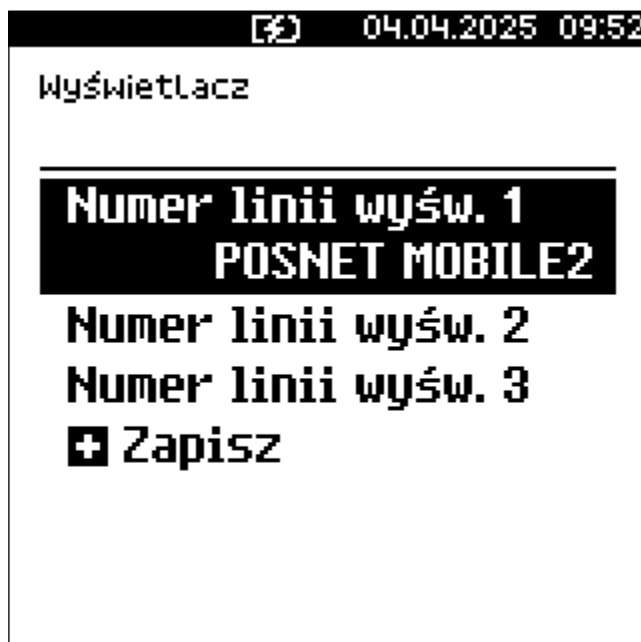

3. Określ typ linii, do wyboru są:

- Godzina i data,
- Tekst statyczny,
- Tekst przewijany,

Wyboru należy dokonać klawiszami ▲ i ▼ i zatwierdzić klawiszem Razem.



- Po wybraniu typu Godzina i data określ co ma być wyświetlane:
 - data i czas;
 - data;
 - czas.

Wyboru należy dokonać klawiszami ▲ i ▼ i zatwierdzić klawiszem Razem.



- Po wybraniu typu Tekst statyczny lub Tekst przewijany, należy wpisać treść, następnie zatwierdzić klawiszem Razem.



- Dodatkowo dla typu Test przewijany, należy ustawić kierunek przewijania tekstu. Wyboru należy dokonać klawiszami ▲ / ▼ i zatwierdzić klawiszem Razem.

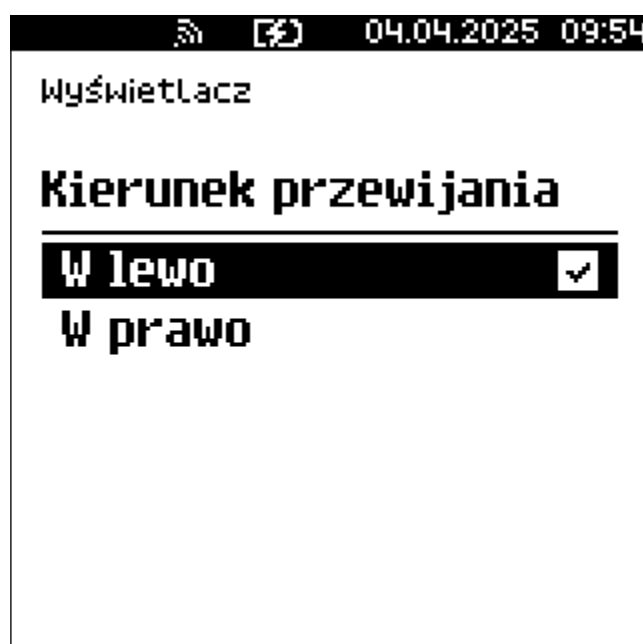

- Następnie dla typu Test przewijany, należy ustawić szybkość przewijania. Wartość z zakresu 1 - 5 należy wpisać z klawiatury lub klawiszami ▲ i ▼ i zatwierdzić klawiszem Razem.



4. Po podaniu wszystkich parametrów, należy potwierdzić zapisanie danych naciskając klawisz Razem na pozycji Zapisz.

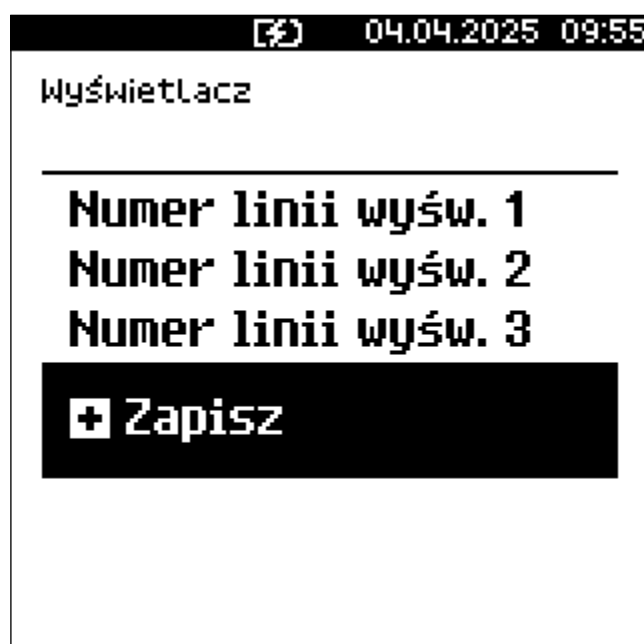

12.10.2.2. Przypisanie tekstu reklamowego do stanu kasjera

Zaprogramowany tekst może być przypisany do jednej z następujących opcji: kasjer zalogowany lub kasjer wylogowany.

1. Należy zatwierdzić pozycję 5 Kasjer zalogowany lub 6 Kasjer wylogowany klawiszem Razem.
2. Następnie przypisać mu wcześniej zapisany tekst reklamowy, wyświetlanie daty i czasu lub logo wybierając klawiszami ▲, ▼.

3. Wybór zatwierdzić klawiszem Razem.



Jeżeli jest aktywna waga DS I, trzecia linia tekstu reklamowego **nie** jest wyświetlana.

12.11. Grafika na wydruku

2 Kierownik → 3 Konfiguracja → 4 Konfiguracja funkcji → 12 Grafika na wydruku

- Funkcja umożliwia włączenie lub wyłączenie drukowania w nagłówku lub stopce dokumentów grafik zapisanych w pamięci.



- Po wybraniu pozycji 1 Grafika w nagłówku lub 2 Grafika w stopce należy wybrać numer grafiki, która ma być wydrukowana.
 - Wyboru należy dokonać klawiszami ▲ i ▼ i zatwierdzić klawiszem Razem.
 - W przypadku wybrania numeru, do którego nie jest przypisana żadna grafika zostanie zwrócony błąd.
 - Brak - opcja domyślna, oznacza, że żadna grafika nie została wybrana.



- Wybór pozycji 3 Raport grafik powoduje wydrukowanie wszystkich zaprogramowanych grafik.





Grafikę można przygotować za pomocą programu [Posnet grafik](#)

12.12. eParagon

2 Kierownik → 3 Konfiguracja → 4 Konfiguracja funkcji → 13 eParagon

- Funkcja umożliwia konfigurację funkcji eParagonu.

12.12.1. Status

- Pozycja pozwala zdecydować czy paragony będą mogły zostać wysłane na serwer eParagonów.
- Opcja aktywna jest oznaczona symbolem .
- Wyboru należy dokonać klawiszami  i  lub 1 / 2 i zatwierdzić klawiszem Razem.



12.12.2. Konfiguracja serwera

- Pozycja umożliwia wpisanie konfiguracji serwera eParagonów z którym komunikuje się kasa.
- Skonfigurować można następujące parametry:
 - Adres serwera
 - Należy wpisać adres serwera, następnie zatwierdzić klawiszem **Razem**.



- Weryfikacja certyfikatów
 - Należy wybrać odpowiedni certyfikat i zatwierdzić klawiszem **Razem**.



- Zakres danych
 - Należy wybrać zakres danych widocznych na eParagonie i zatwierdzić klawiszem Razem.



- Czas połączenia z serwerem
 - Ustaw klawiszami ▲ i ▼ lub należy wpisać wartość z klawiatury i zatwierdzić klawiszem Razem.

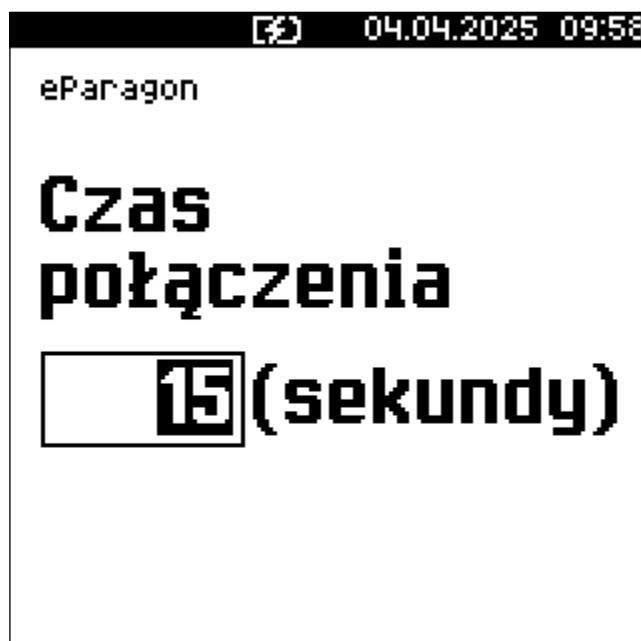

- Po podaniu wszystkich parametrów, należy potwierdzić zapisanie danych naciskając klawisz Razem na pozycji Zapisz.

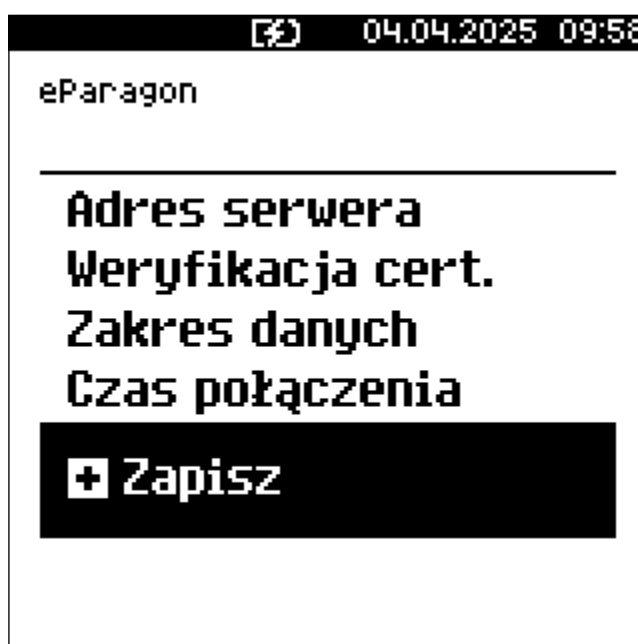

12.12.3. Połączenie testowe

- Pozycja umożliwia przetestowanie połączenia z skonfigurowanym wcześniej serwerem eParagonów.

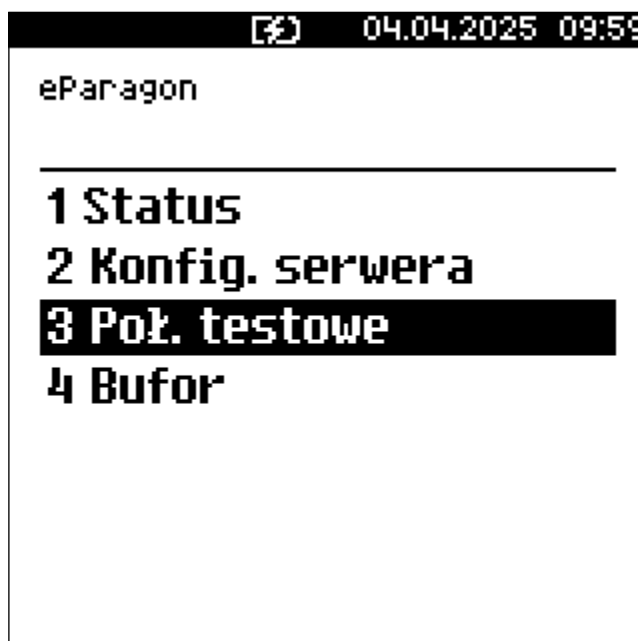

12.12.4. Bufor

- Bufor przetrzymuje niewysłane (z różnych względów) eParagony.
- W momencie, kiedy wysyłka jest możliwa, eParagony są wysyłane na serwer.

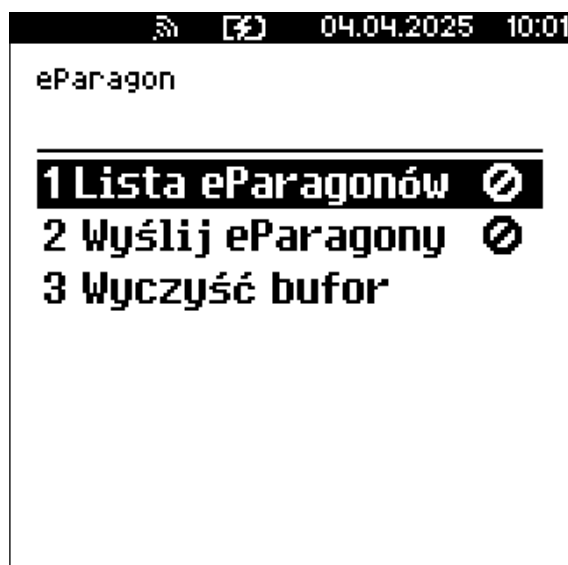

1. Lista eParagonów pozwala przejrzeć zawartość bufora
2. Wybranie opcji Wyślij eParagony spowoduje próbę połączenia się z serwerem i przesłania zawartości bufora.
3. Możliwe jest wyczyszczenie bufora jeśli data wysłania zebranych w nim paragonów minęła.

12.13. Uwierzytelnienie

2 Kierownik → 3 Konfiguracja → 4 Konfiguracja funkcji → 14 Uwierzytelnienie

- Funkcja umożliwia wysłanie kodu wygenerowanego przez Portal Klienta do serwera aktualizacji.
- Za pomocą przesłanego kodu możliwe jest między innymi dodanie kasy do Portalu Klienta, lub w przyszłości uruchomienie dodatkowych usług.
- Po wybraniu pozycji należy wpisać kod uwierzytelnienia, następnie zatwierdzić klawiszem **Razem**.

13. Kasowanie rekordów baz

2 Kierownik → 4 Kasowanie baz

- Istnieje możliwość usuwania rekordów z bazy danych, jeśli nie są już potrzebne - np. dla towarów, które nie będą już sprzedawane.
 1. Za pomocą klawiszy ▲ i ▼ należy przejść do bazy, z której ma być skasowany rekord i zatwierdzić klawiszem **Razem**.
 2. Wybrać klawiszami ▲ / ▼ rekord do skasowania.
 3. Przycisnąć klawisz **Razem**.
 4. Zostanie wyświetlony komunikat.

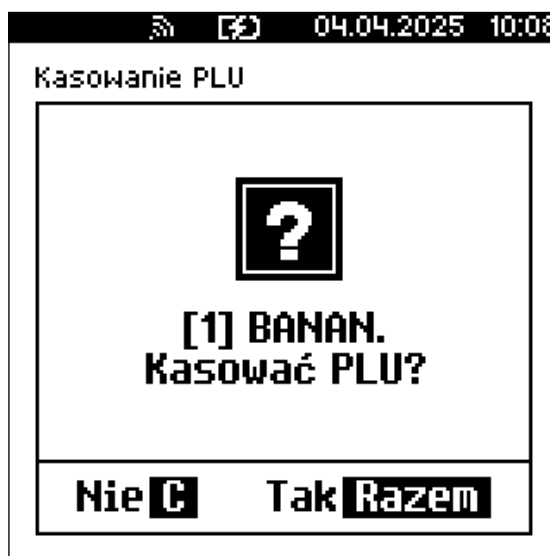

- Aby skasować rekord należy przycisnąć klawisz **Razem**.
- Przyciśnięcie klawisza **Razem** spowoduje skasowanie rekordu, przyciśnięcie klawisza **C** - anuluje kasowanie.

5. Jeżeli statystyki kasowanej pozycji nie są zerowe, zostanie wyświetlony komunikat z ostrzeżeniem.
- Aby zrezygnować i wrócić do listy rekordów należy przycisnąć klawisz C.



6. Jeżeli rekord jest powiązany z innymi bazami (np. jest częścią zestawu albo wielopaku) zostanie wyświetlony dodatkowy komunikat.

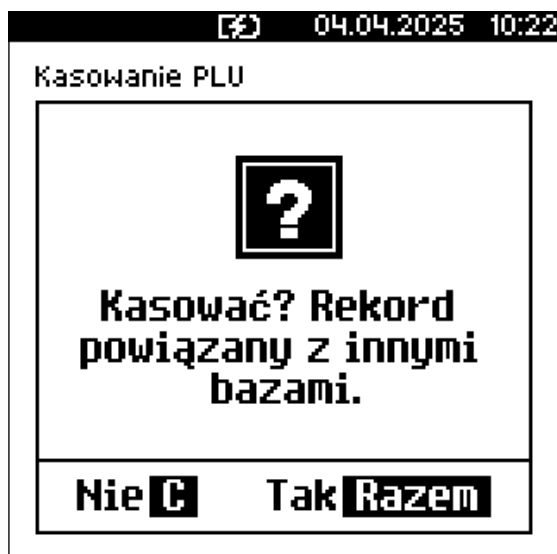

- Przcisnięcie klawisza Razem spowoduje skasowanie rekordu, przycisnięcie klawisza C - anuluje kasowanie.
- Kasowanie rekordów można przeprowadzić również z poziomu menu Programowanie baz:
 1. Należy przejść do menu programowania baz.
 2. Przejść do bazy, z której ma być usunięty rekord
 3. Wybrać niepusty rekord klawiszami ▲ i ▼ i przycisnąć klawisz Razem. Pojawi

się menu.



4. Należy przycisnąć klawisz ▼, by przejść do opcji Kasuj.
5. Potwierdzić kasowanie klawiszem Razem.
6. Dalej procedura jest identyczna jak opisana powyżej - jeśli rekord ma być usunięty, należy potwierdzić wszystkie komunikaty klawiszem Razem.

14. Waluty

14.1. Kursy walut

2 Kierownik → 5 Waluty → 1 Kursy walut